

**TEXTIMA®**

## Ersatzteilkatalog

### Barrelschiff-Nähmaschinen (Ausgabe 1977)

- Kl. 221 – Flachbetträhmaschine mit Untertransport
- Kl. 221/5 – Flachbetträhmaschine mit Unter- und Nadeltransport
- Kl. 223 – Armnähmaschine mit Untertransport
- Kl. 223/5 – Armnähmaschine mit Unter- und Nadeltransport
- Kl. 225 – Sackstopfmaschine

**VEB Spezialnähmaschinenwerk**

57 Mühlhausen/Thür.

Waldstraße 52 – 55

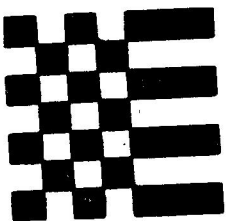

### **Bestellhinweis :**

Alle zu den Klassen 221 , 221/5 , 223 , 223/5 und 225 benötigten Teile wurden entsprechend ihrer Funktion in der Maschine zu Gruppen (Tafeln) zusammengestellt und in der Reihenfolge der Montage bildlich dargestellt.

### **Bei Bestellung bitte angeben :**

Klasse , Unterklasse , Maschinen-Nr. , Tafel- , Bild- und Bestell-Nr. des gewünschten Teiles. Alle mit einem + gekennzeichneten Teile sind Verschleißteile .

Gruppe 1: Oberteil

Bild-Nr.	Bestell-Nr.	Benennung	verwendet in Klasse				
			221	221/5	223	223/5	225
1	221 1-1	Oberteilkopf	x		x		x
1a	221 5 1-1	Oberteil		x		x	
2	Al 364	Sechskantschraube	x	x	x	x	x
3	Al 7800	Scheibe	x	x	x	x	x
4	Al 8192	Zylinderstift	x	x	x	x	x
5	Al 5412	Gewindestift		x	x	x	x
6	Al 5409a	Gewindestift	x	x	x	x	x
7	221 1-2	Oberwelle	x	x	x	x	x
8	Al 7344	Sechskantmutter	x	x	x	x	x
9	T6L 9500	Paßfeder	x	x	x	x	x
10	221 1-4	Oberwellenbuchse	x	x	x	x	x
11	221 1-6	Handrad	x	x	x	x	x
12	Al 768	Vierkantschraube	x	x	x	x	x
13	221 1-8	unt. Buchse f. Nadel- u. Stoffstange	x	x	x	x	x
14	221 1-15	mittl. Oberwellenbuchse	x	x	x	x	
15	221 1-18	Deckblech, Rückseite	x	x	x	x	
16	Al 1903	Linsenschraube	x	x	x	x	x
17	221 1-19	Nadelschutz			x		x
18	221 5 1-3A	Kopfdeckel	x			x	
19	221 5 1-3B	Kopfdeckel		x			x
20	Al 1927	Linsenschraube	x	x	x	x	
21	221 5 1-8	Fadenspannungslüfter	x	x	x	x	
22	Al 1177	Zylinderschraube	x	x	x	x	x
23	221 5 1-9	Oberteilfadenöse		x		x	
24	221 5 1-10	Fadenöse		x	x	x	x
25	221 5 1-11	Oberteildeckel, kpl.	x	x	x	x	x
26	221 5 1-13	Pechkastendeckel, kpl.	x	x	x	x	x
27	230 1-31	Fadenführungsstift	x	x	x	x	x
28	T6L 0-464	Hohe Rändelschraube	x	x	x	x	x
29	225 1-1	Deckblech, Rückseite					x
30	Al 1905	Linsenschraube					x

Tafel 1 Oberenteil

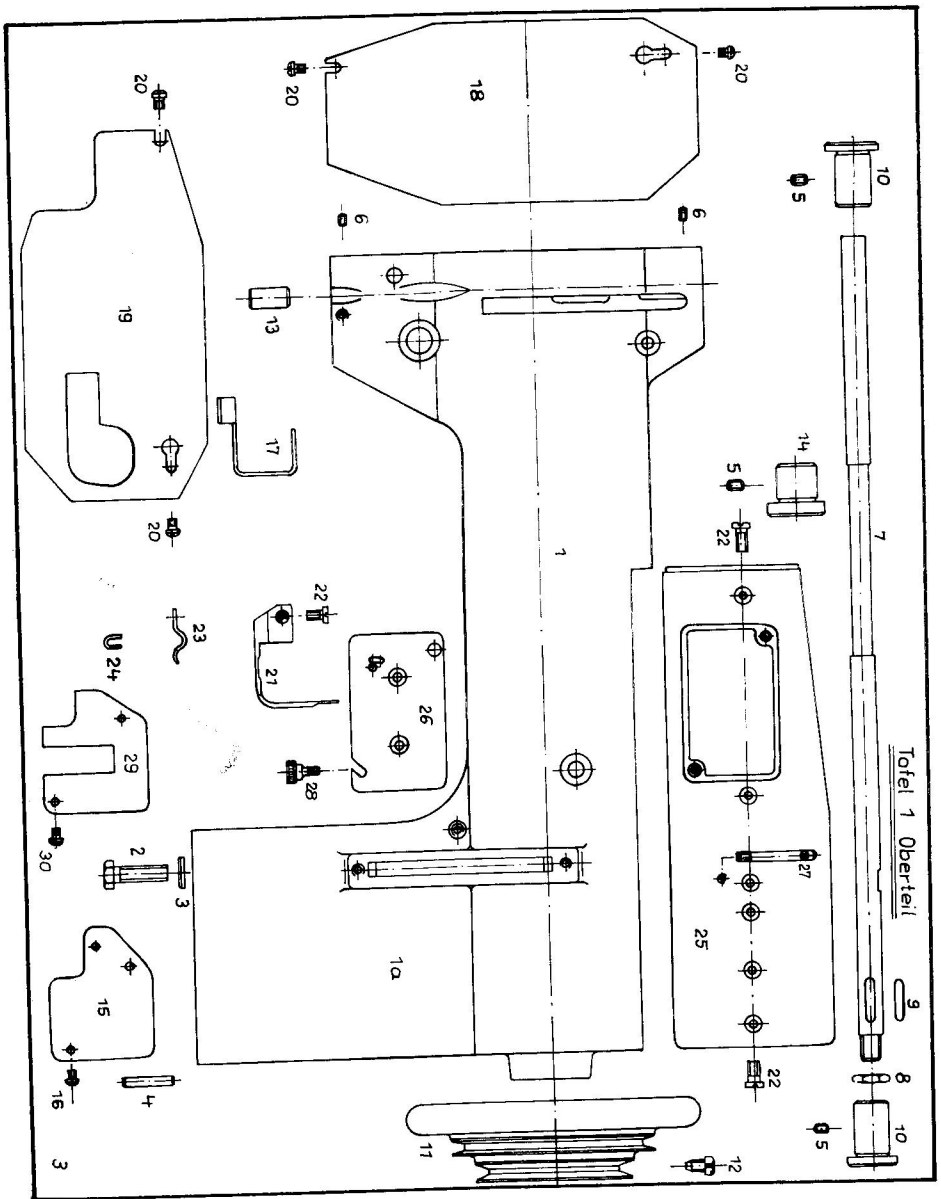

Gruppe 2: Nadelstangenantrieb

Bild-Nr.	Bestell-Nr.	Benennung	verwendet in Klasse				
			221	221/5	223	223/5	225
1	221/2-1 †	Nadelstangengelenk	x	x	x	x	x
2	221/2-2 †	Fadengeber	x	x	x	x	x
3	221/2-3 †	Gelenk f. Fadengeber	x	x	x	x	x
4	221/2-4	Kurbel f. Nadelstangeng.	x	x	x	x	x
5	221/2-5	Schraube f. Kurbel	x	x	x	x	x
6	221/2-6	Kurbelteil f. Nadelstangeng.	x	x	x	x	x
7	Al 83 15	Kegelstift	x	x	x	x	x
8	N 16 85	Bolzen	x	x	x	x	x
9	Al 72 83	Sechskantmutter	x	x	x	x	x
10	Al 77 94	Scheibe	x	x	x	x	x
11	221/2-10 †	Nadelstange	x	x	x	x	x
12	221/2-11	Nadelhalter	x	x	x	x	x
13	Al 25 28	Linsenschr. m. zyl. Ansatz	x	x	x	x	x
14	221/2-11a	Nadelhaltereinlage	x	x	x	x	x
15	221/2-12	obere Nadelstangenbuchse	x	x	x	x	x
16	221/2-13	Abdeckscheibe	x	x	x	x	x
17	221/2-14	Bolzen f. Fadengebergelenk	x	x	x	x	x
18	Al 19 58	Linsenschraube	x	x	x	x	x
19	221/2-15	Nietbolzen f. Fadengeber	x	x	x	x	x
20	221/2-17	Schutzbügel f. Fadengeber	x	x	x	x	x
21	Al 19 05	Linsenschraube	x	x	x	x	x
22	221/5/2-5 †	Nadelstangenkloben	x	x	x	x	x
23	Al 11 75	Zylinderschr. m. niedr. Kopf	x	x	x	x	x
24	221/5/2-1	Nadelstangenrahmen	x	x	x	x	x
25	221/5/2-2	Aufhängebolzen	x	x	x	x	x
26	Al 54 40	Gewindestift	x	x	x	x	x
27	221/5/2-4	Führungswinkel	x	x	x	x	x
28	Al 11 69	Zylinderschraube	x	x	x	x	x
29	221/5/2-6	Koppel	x	x	x	x	x
30	233/3-13	Sechskantschraube	x	x	x	x	x

Tafel 2 Nadelstangenantrieb

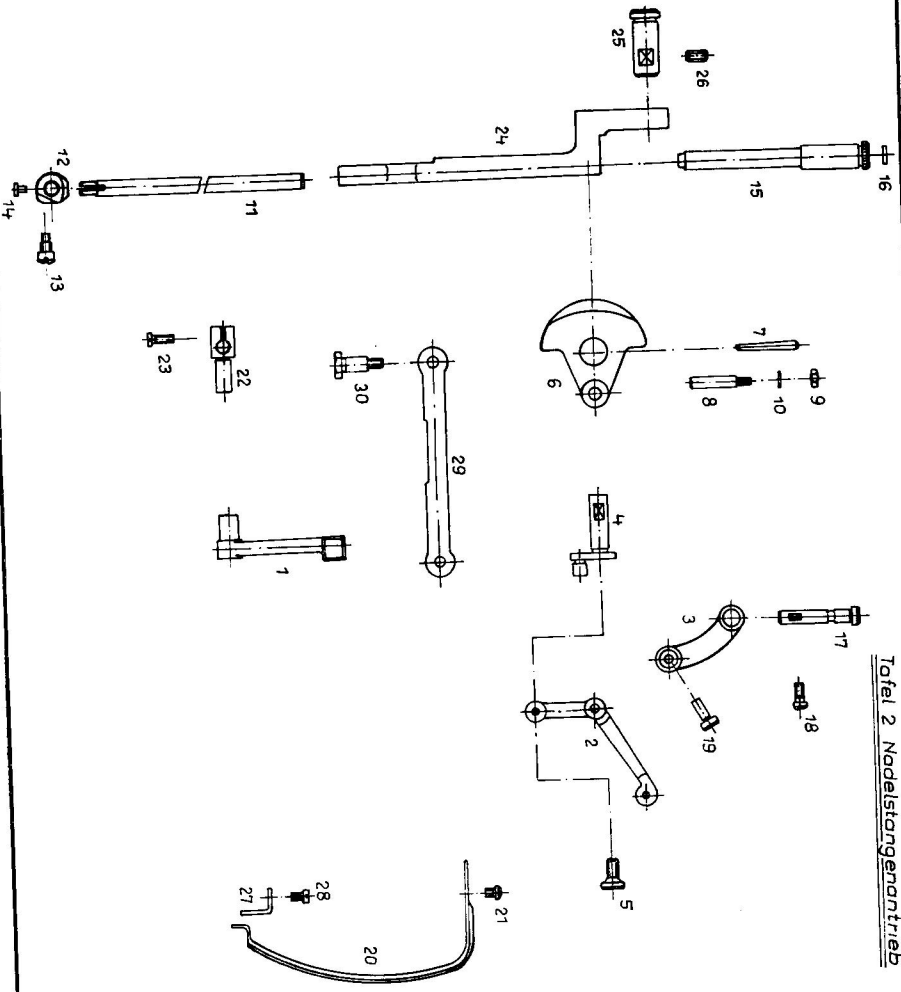

Gruppe 3: Treibermechanismus

Bild-Nr.	Bestell-Nr.	Benennung	verwendet in Klasse				
			221	221/5	223	223/5	225
1	221/3-1	Zugstange	x	x	x	x	x
2	Al 11 71	Zylinderschraube	x	x	x	x	x
3	221/3-2	Exzenter f. Treibermech.	x	x	x	x	x
4	Al 54 10	Gewindestift	x	x	x	x	x
5	N 16 30	Scheibe f. Exzenter	x	x	x	x	x
6	Al 31 32	Senkschraube	x	x	x	x	x
7	221/3-4	Bolzen f. Exzenterbefest.	x	x	x	x	x
8	Al 72 83	Sechskantmutter	x	x	x	x	x
9	Al 77 94	Scheibe	x	x	x	x	x
10	221/3-5	Schaukelhebel	x	x	x	x	x
11	221/3-6	Welle f. Schaukelhebel	x	x	x	x	x
12	Al 54 10	Gewindestift	x	x	x	x	x
13	221/3-7	Klemmbuchse	x	x	x	x	x
14	221/3-8	Verbindungsbolzen f. Zugst.	x	x	x	x	x
15	221/3-9	Gleitstein f. Schaukelhebel	x	x	x	x	x
16	221/3-10	Bolzen f. Gleitstein	x	x	x	x	x
17	Al 73 19	Sechskantmutter	x	x	x	x	x
18	TGL 0-912	Zylinderschr. mit Innensechsk.	x	x	x	x	x
19	221/3-11	Treiberkurbel	x	x			
20	221/3-12	Treiberwelle			x	x	x
20a	223/3-1	Treiberwelle					
21	221/3-13	Schiffchenbahngehäuse	x	x			
22	Al 50 42	Schaftschr. m. starkem Schaft	x	x			
23	Al 50 53	Schaftschr. m. starkem Schaft	x	x			
24	221/3-14	Deckelfeder f. Schiffchenbahn.	x	x		x	x
24a	223/3-4	Deckelfeder f. Schiffchenbahn.				x	x
25	Al 19 05	Linsenschraube	x	x	x	x	x
26	221/3-15	Halter f. Deckelfeder	x	x	x	x	x
27	221/3-16	Arretierbügel, kpl.	x	x			
28	221/3-17 +	Schiffchentreiber, kpl.			x		
28a	223/3-3 +	Schiffchentreiber, kpl.				x	
28b	223/5/3-1+	Schiffchentreiber, kpl.					x
28c	2251/3-1 +	Schiffchentreiber, kpl.					
29	221/3-18	hint. Lagerbuchse f. Treiberwelle	x	x		x	x
29a	223/3-2b	hint. Lagerbuchse f. Treiberwelle				x	x
30	223/3-2a	vord. Lagerbuchse f. Treiberwelle				x	x
31	221/3-20	Arretierschraube	x	x	x	x	x
32	N 18 02 +	Schiffchenbahnring	x	x			
32a	223/5/3-2 +	Schiffchenbahnring				x	
33	N 12 67 +	innerer Schiffchenbahnring	x	x	x		x
33a	223/5/3-3+	innerer Schiffchenbahnring				x	x
34	N 15 32	Stellring f. Treiberwelle	x	x	x	x	x
35	Al 54 36	Gewindestift	x	x	x	x	x
36	Nr. 86 25 +	Schiffchen, kpl.	x	x	x	x	x

Tafel 3 Triebmechanismus

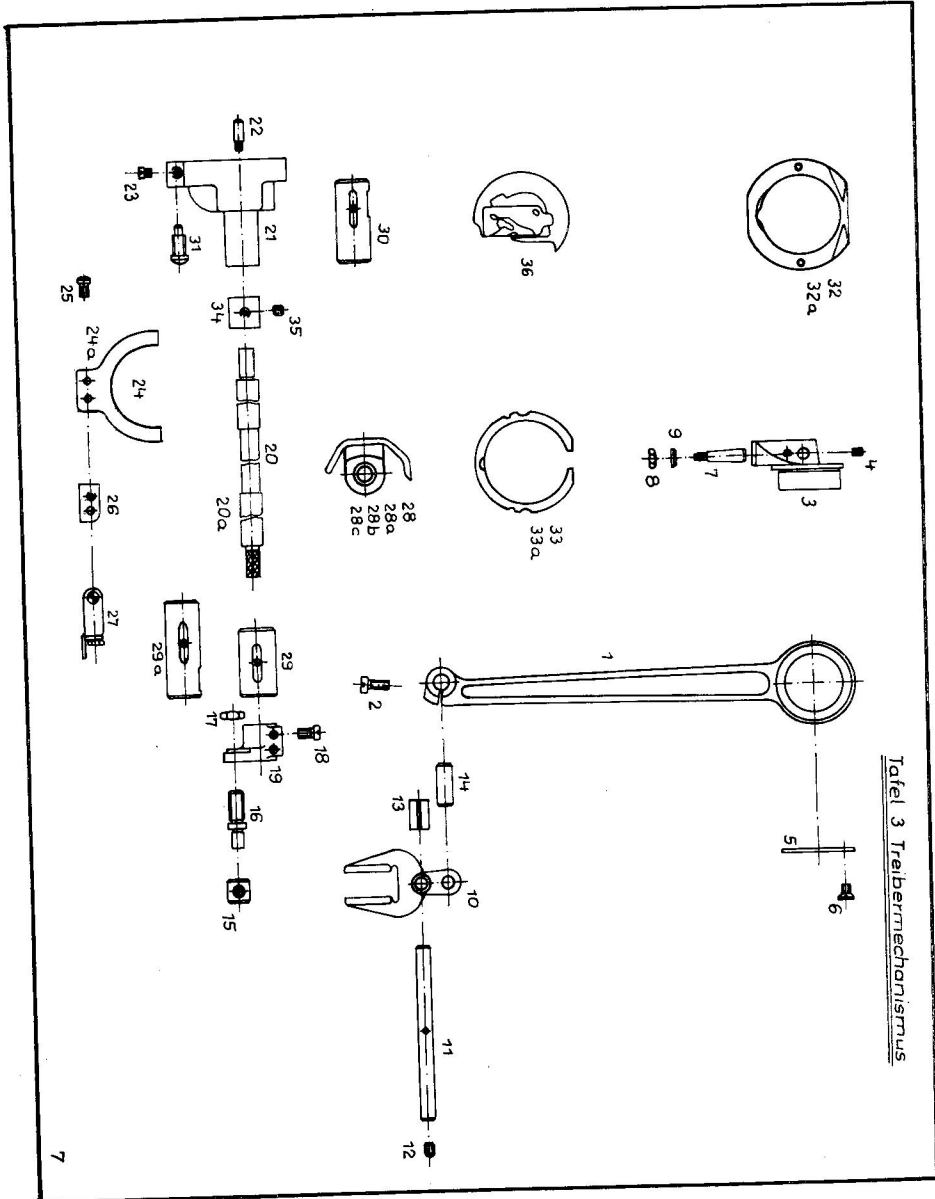



Gruppe 4 : Transporteurmechanismus

Bild-Nr.	Bestell-Nr.	Benennung	verwendet in Klasse				
			221	221/5	223	223/5	225
1	221/4-1	Stichstellerexzenter	x	x	x	x	
2	Al 767	Vierkantschraube	x	x	x	x	
3	Al 3133	Senkschraube	x	x	x	x	
4	221/4-2	Gleitstein	x	x	x	x	
5	221/4-3	Exzentergabel			x	x	
5a	223/4-1	Exzentergabel	x	x			
6	221/4-4	Gleitstein f. Exzentergabel	x	x	x	x	
6a	223/4-14	Gleitstein f. Exzenterbolzen	x	x	x	x	
7	221/4-5	Bolzen f. Gleitstein	x	x	x	x	
8	Al 7320	Sechskantmutter	x	x			
9	221/4-6	Transporteurschaukelwelle	x	x	x	x	
9a	223/4-4	Transporteurschaukelwelle	x	x			
10	Al 54 11	Gewindestift	x	x			
11	221/4-8	Lagerbuchse			x	x	
11a	223/4-3	Lagerbuchse	x	x			
12	221/4-9	Kurbel f. Schaukelwelle			x	x	
12a	223/4-2	Kurbel f. Schaukelwelle			x	x	
12b	223/5/4-3	Nadeltransporthebel			x	x	
13	Al 1177	Zylinderschraube	x	x	x	x	
14	Al 5382	Gewindestift			x	x	
15	221/4-10	Verbindungsbolzen	x	x			
16	221/4-11	Hubexzenter	x	x	x		
17	Al 54 38	Gewindestift	x	x	x		
18	Al 54 39	Gewindestift	x	x	x		
19	221/4-12	Hubexzenterhebel	x	x			
20	221/4-14	Transporteurhubwelle	x	x			
21	221/4-17	vordere Kurbel	x	x			
22	Al 82 95	Kegelstift	x	x	x		
23	221/4-18	hintere Kurbel	x	x			
24	221/4-21	Transporteurbalken	x	x	x		
25	221/4-22	Gelenk	x	x	x		
26	221/4-27	Ansatzschraube	x	x	x		
27	Al 7285	Sechskantmutter	x	x			
28	221/4-23	Ansatzschraube	x	x			
29	Al 7283	Sechskantmutter	x	x			
30	221/4-24	Welle	x	x			
31	221/4-26	Begrenzungsscheibe	x	x	x		
32	221/4-35	zischenscheibe	x	x	x	x	
33	221/4-28	Stoffstange	x	x	x	x	x
34	Al 19 31	Linse	x	x	x		x
35	Al 7281	Sechskantmutter	x	x	x	x	
36	221/4-29	Druckfeder	x	x	x		
37	221/4-32	Feder f. bewegl. Nähfuß	x	x			
38	221/4-33	Befestigungsschraube	x	x	x	x	
39	221/4-34	Buchse	x	x			
40	N 17 77 +	Oberteil f. bewegl. Nähfuß	x				
40a	221/5/4-12 +	Fußoberteil		x			
41	N 17 78 +	Unterteil f. bewegl. Nähfuß	x				
41a	221/5/4-11	Fußunterteil		x			
42	Al 81 29	Zylinderstift	x	x	x	x	
43	N 12 76	Stoffstangenführungsbuchse	x	x	x	x	x
44	N 17 37	Kontermutter	x		x		
45	N 16 01 +	gewöhnlicher Nähfuß	x				
46	Al 81 23 +	Zylinderstift	x	x			
47	221/5/4-10	Fingerschutz		x			

Tafel 4 Transporteurmechanismus

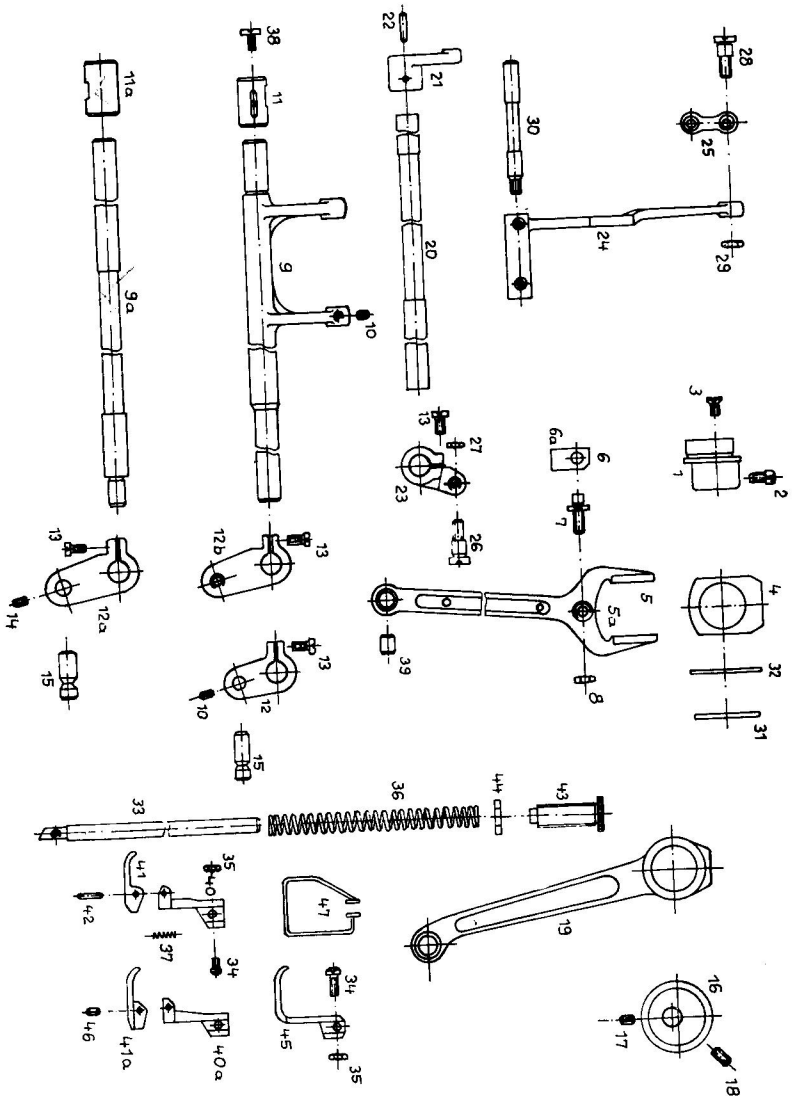

Gruppe 4: Transporteurmechanismus

Fortsetzung

Bild-Nr.	Bestell-Nr.	Benennung	verwendet in Klasse				
			221	221/5	223	223/5	225
			x				
48	221/4-25 +	Transporteur		x			
49	221/5/4-6 +	Untertransporteur					
50	Al 11 53	Zylinderschraube		x	x	x	x
51	221/4-37	Leiste f. Lüfterkloben	x	x	x	x	
52	Al 31 63	Senkschraube	x	x	x	x	
53	Al 81 34	Zylinderstift	x	x	x	x	x
54	221/4-38	Lüfterkloben	x	x	x	x	
55	Al 11 53	Zylinderschraube	x	x	x	x	x
56	Al 54 11	Gewindestift		x		x	
57	221/5/4-1	Nadeltransportwelle		x		x	
58	Al 54 26	Gewindestift		x		x	
59	Al 79 31	Stellring		x		x	
60	221/5/4-2	Nadeltransportschwinge		x		x	
61	221/5/4-3	Nadeltransportkurbel		x		x	
62	Al 83 10	Kegelstift		x		x	
63	Al 54 10	Gewindestift		x			
64	221/5/4-4	Schubstange		x		x	
65	221/5/4-5	Seitenlager		x		x	
66	Al 81 60	Zylinderstift		x		x	
67	Al 12 06	Zylinderschraube			x		
68	223/4-5	Kurbel f. Transporteurmech.			x	x	
69	Al 82 93	Kegelstift			x	x	
70	223/4-6	Welle f. Hubkurbel			x	x	
71	223/4-7	Hubkurbel			x	x	
72	Al 82 93	Kegelstift			x	x	
73	223/4-8	Zwischenglied			x	x	
74	223/4-9	Exzenterführung			x	x	
75	Al 11 79	Zylinderschraube			x	x	
76	223/4-10	Bolzen f. Zwischenglied			x	x	
77	Al 73 16	Sechskantmutter					
78	223/4-11	Ansatzschraube			x		
79	223/4-12 +	Transporteur, normal			x	x	
80	Al 54 12	Gewindestift			x		
81	223/4-15	Halter f. Exzenterführung			x		
82	Al 11 70	Zylinderschraube			x	x	
83	N 15 32	Stellring			x		
84	Al 54 36	Gewindestift					x
85	223/5/4-5 +	Transporteur, normal					x
86	223/5/4-6 +	Transporteur f. Kofferecken					x
87	223/5/4-7 +	Transporteur f. Bügelmappen					x
88	223/5/4-4	Ansatzschraube			x		
89	TGL 0-912	Zylinderschraube					x
90	223/5/4-1	Schubstange					

Tafel 4 Transporteurmechanismus

Fortsetzung

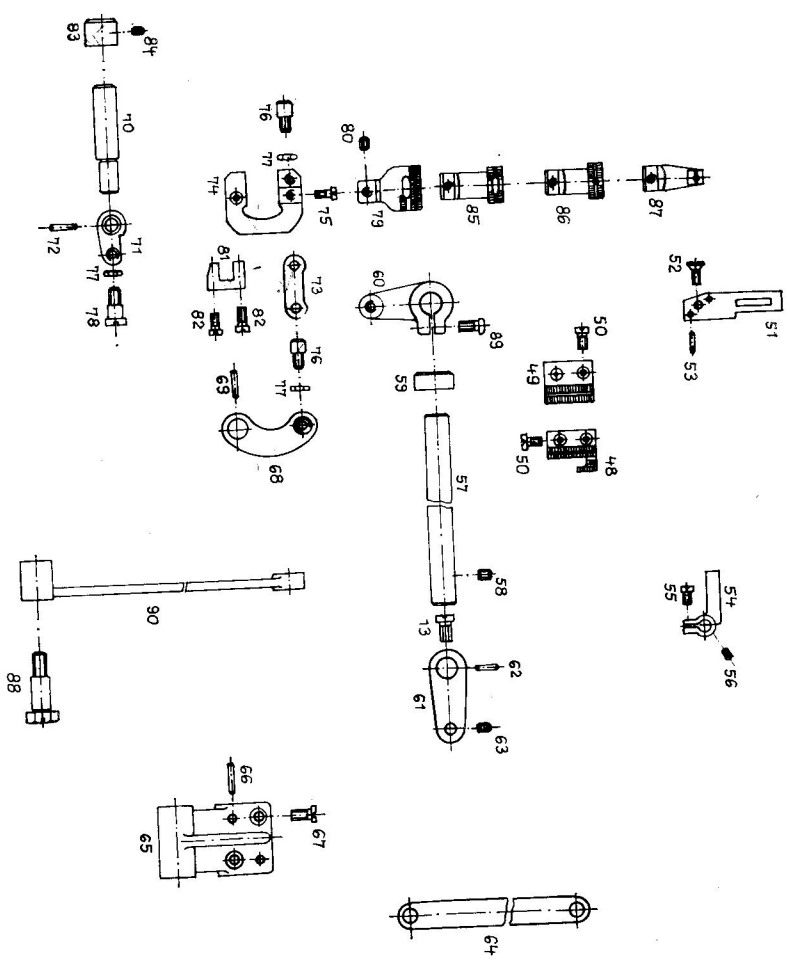

Gruppe 5: Stichsteller

Bild-Nr.	Bestell-Nr.	Benennung	verwendet in Klasse				
			221	221/5	223	223/5	225
1	221/5-2	Bolzen	x	x	x	x	x
2	TGL 0-912	Zylinderschraube	x	x	x	x	x
3	221/5-3	Sicherungsblech	x	x	x	x	x
4	221/5-13	Stichstellersegment	x	x	x	x	x
5	TGL 0-912	Zylinderschraube	x	x	x	x	x
6	Al 1903	Linsenschraube	x	x	x	x	x
7	221/5-14	Stichstellerhebel	x	x	x	x	x
8	Al 7283	Sechskantmutter	x	x	x		
9	221/5-15	Stichstellerleiste				x	
9a	223/5/5-1	Stichstellerleiste				x	
10	Al 3188	Senkschraube	x	x	x	x	x
11	221/5-16	Begrenzungsbolzen	x	x	x	x	x
12	Al 7794	Scheibe	x	x	x	x	x
13	TGL 2950	Kugelgriff	x	x	x	x	x
14	TGL 0-315	Flügelmutter	x	x	x	x	x

Tafel 5 Stichsteller

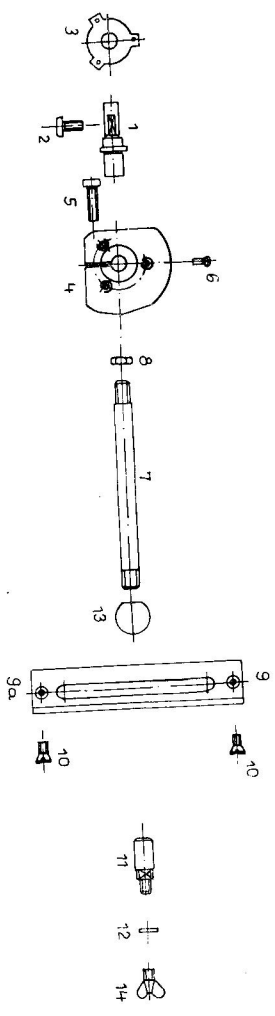

Gruppe 6: Fundament

Bild-Nr.	Bestell-Nr.	Benennung	verwendet in Klasse				
			221	221/5	223	223/5	225
1	221/6-1	Fundamentplatte	x	x			
1a	223/6-1	Fundament			x	x	
1b	223/6-1a	Fundament					x
2	Al 354	Sechskantschraube	x	x			
3	Al 1958	Linsenschraube	x	x	x	x	x
4	Al 5440	Gewindestift	x	x	x	x	x
5	Al 7316	Sechskantmutter	x	x	x	x	x
6	Al 5437	Gewindestift	x	x			
7	Al 5429	Gewindestift	x	x			
8	Al 5436	Gewindestift			x	x	
9	221/6-2 †	Stichplatte	x				
9a	221/5/6-1 †	Stichplatte		x			
9b	223/6-3 †	Stichplatte, normal			x		
10	Al 1155	Zylinderschraube	x	x	x	x	x
11	N 1701 †	Stichplatte					x
12	221/6-4	Ölauffangwanne, kpl.	x	x			
13	N 1530	Schieberplatte	x	x			
14	Al 1864	Linsenschraube	x	x			
15	N 1531	Schieberplattenfeder	x	x			
16	N 1545	Apparateplatte	x	x			
16a	223/6-5	Apparateplatte			x	x	
17	Al 4162	hohe Rändelschraube	x	x	x	x	
18	248/7-4	Scharnierplatte	x	x			
19	Al 6615	Senkholzschraube	x	x			
20	248/7-5	Scharnierhaken	x	x			
21	Al 3132	Senkschraube			x	x	x
22	223/6-2	Armkopf					x
22a	225/6-2	Armkopf					
23	Al 5041	Schaftschraube			x		
24	Al 5053	Schaftschraube			x		
25	223/6-6	Schiffchenbahn-Staubdeckel			x		
26	223/6-7	Deckblech f. Fundament		x			
27	223/6-8	Anschieber			x	x	
28	223/6-10	Wellenschutz, unten			x	x	
29	Al 7174	Zylinderstift m. Spitze					
30	223/5/6-1	Deckblech, hinten				x	
31	225/6-1	Wellenschutz, hinten					x
32	225/6-2a	Arbeitsplatte				x	
33	223/5/6-2	Stichplatte					

Tafel 6 Fundament

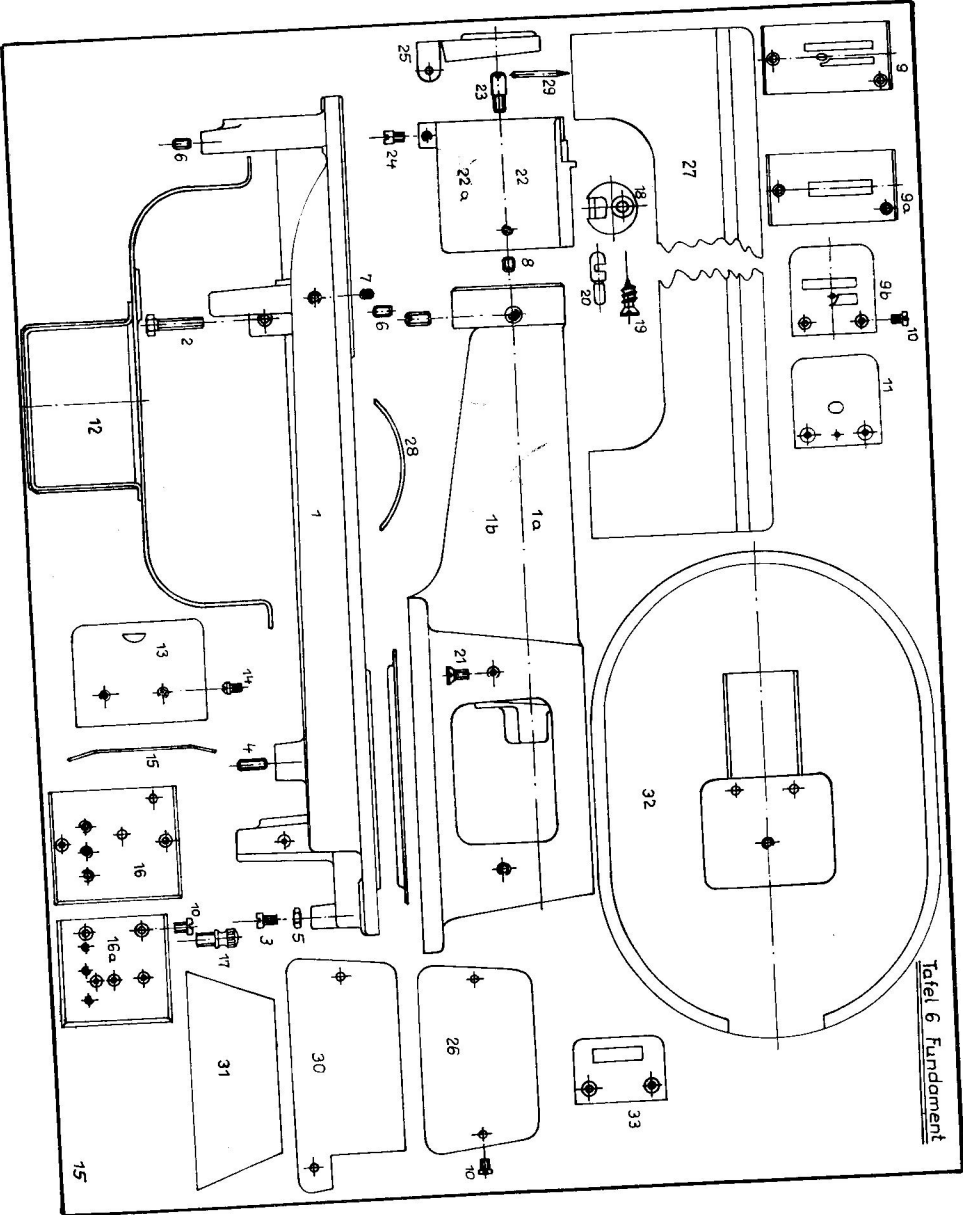



Gruppe 7: Fadenspanner

Bild-Nr.	Bestell-Nr.	Benennung	verwendet in Klasse				
			221	221/5	223	223/5	225
1	221/7-2	unt. Fadenspannstift	x	x	x	x	x
2	221/7-3	Buchse	x	x	x	x	x
3	Al 54 74	Gewindestift	x	x	x	x	x
4	Al 54 36	Gewindestift	x	x	x	x	x
5	221/7-5	Faden-Regulierfeder	x	x	x	x	x
6	221/7-6	Spannungsfeder	x	x	x	x	x
7	8629/52454	Dreilochfadenöse	x	x	x	x	x
8	221/7-10	Fadenführungsdoppel $\frac{1}{2}$	x		x		x
9	Al 53 83	Gewindestift	x		x	x	
10	221/7-17	Fadenlaufrolle	x	x	x	x	x
11	48 - 2995	Hülse	x	x	x	x	
12	221/7-19	Kegelfeder	x	x			x
12a	200/6-5	Kegelfeder			x	x	x
13	221/7-20	Fadenführungsöse	x	x	x	x	x
14	Al 3153a	Senkschraube	x	x	x	x	x
15	2995 - 9	Stegscheibe	x	x	x	x	x
16	2995 - 4	Spannungsscheibe	x	x	x	x	x
17		Spannungsmutter	x	x	x	x	
18	221/7-21	Lüfterbolzen, kpl.	x	x	x	x	x
19	84 00 50 51	Garnrollenständer	x	x	x	x	x
20	Al 66 15	Senkholzschraube	x	x	x	x	

Tafel 7 Fodenspanner

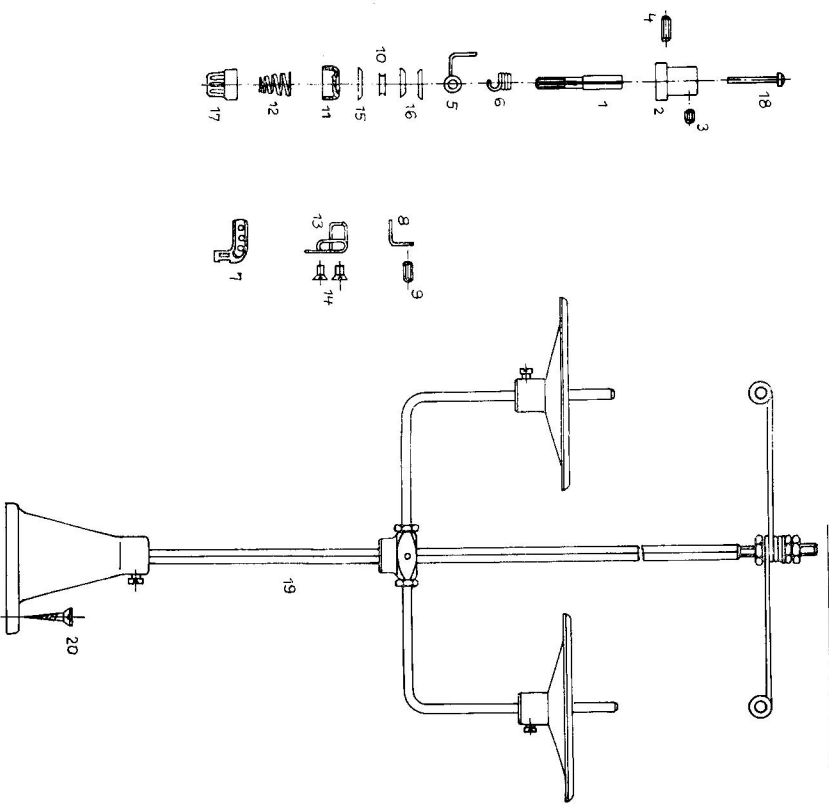

Gruppe 8: Handlüfter

Bild-Nr.	Bestell-Nr.	Benennung	verwendet in Klasse				
			221	221/5	223	223/5	225
1	221/5/8-1	Handlüfterkloben	x	x	x	x	
2	Al 766	Vierkantschr. m. Spitze	x	x	x	x	
3	221/5/8-2	Handlüfterwelle	x	x	x	x	
4	221/5/8-3	Handlüftersegment	x	x	x	x	
5	Al 82 95	Kegelstift	x	x	x	x	
6	221/5/8-4	Bremsefeder	x	x	x	x	
7	Al 19 26	Linsenschraube	x	x	x	x	
8	89 23/7-20	Stange	x	x	x	x	
9	Al 72 85	Sechskantmutter	x	x	x	x	
10	C32 TGL 2950	Kugelknopf, rot	x	x	x	x	
11	Al 50 98	Schaftschraube	x	x	x	x	

Tafel 8 Handlöffel

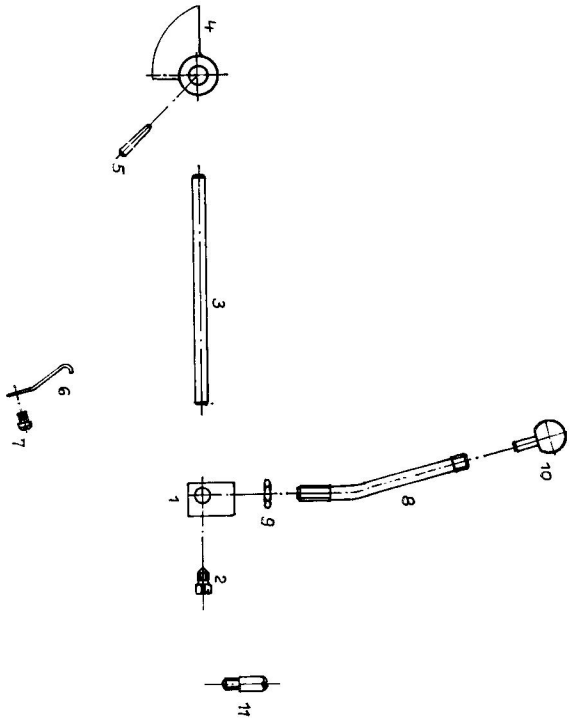

Gruppe 10: Knielüfter

Bild-Nr.	Bestell-Nr.	Benennung	verwendet in Klasse				
			221	221/5	223	223/5	225
1	221/10-1	Knielüfter-Armhebel	x	x	x	x	
2	Al 25 45	Linsenschraube	x	x	x	x	

Tafel 9 Knieleüfter

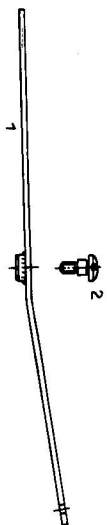

Gruppe 12: Sondereinrichtung

Bild-Nr.	Bestell-Nr.	Benennung	verwendet in Klasse				
			221	221/5	223	223/5	225
1	248/9-4	Befestigungsschraube	x	x	x	x	
2	Al 72 81	Sechskantmutter	x	x	x	x	
3	248/9-5	Blattfeder	x	x	x	x	
4	Al 19 03	Linsenschraube	x	x	x	x	
5	N 17 24	Rollfußhalter	x	x	x	x	
6	Al 19 08	Linsenschraube	x	x	x	x	
7	Al 53 85	Gewindestift	x	x	x	x	
8	Al 72 97	Sechskantmutter	x	x	x	x	
9	N 17 25	Rollenhalter	x	x	x	x	
10	Al 53 84	Gewindestift	x	x	x	x	
11	N 17 26	Rollfußrad	x	x	x	x	

Tafel 10 Sondereinrichtung

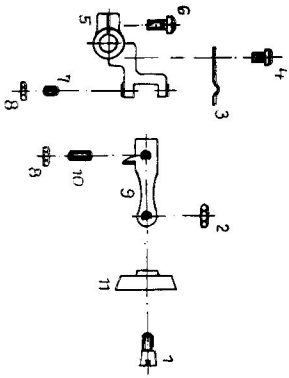



Gruppe 13 : Spuler

Bild-Nr.	Bestell-Nr.	Benennung	verwendet in Klasse				
			221	221/5	223	223/5	225
1	221/ 13-4	Spuler	x	x	x	x	x
2	VTGL 45-12612	Vorspanner	x	x	x	x	x

Tafel 11 Spüler

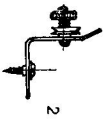
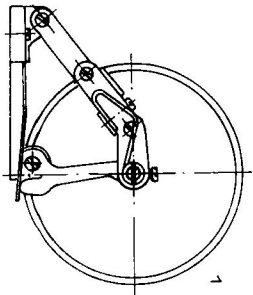

Gruppe 14: Zubehör

Bild-Nr.	Bestell-Nr.	Benennung	verwendet in Klasse				
			221	221/5	223	223/5	225
1	N 998	Schiffchenspule	x	x	x	x	x
2	N 1327	Schiffchenschraubenzieher	x	x	x	x	x
3	N 1328	großer Schraubenzieher	x	x	x	x	x
4	N 1330	Schraubenschlüssel	x	x	x	x	x
5	N 150	Pinzette	x	x	x	x	x
6	N 1329	Ölkanne	x	x	x	x	x
7	328 L Nm 200	Nadel	x	x	x	x	x
7a	328 R Nm 200	Nadel	x	x	x	x	x
8	Typ 03 08.5	Gelenkleuchte	x	x	x	x	x

Tafel 12 Zubehör

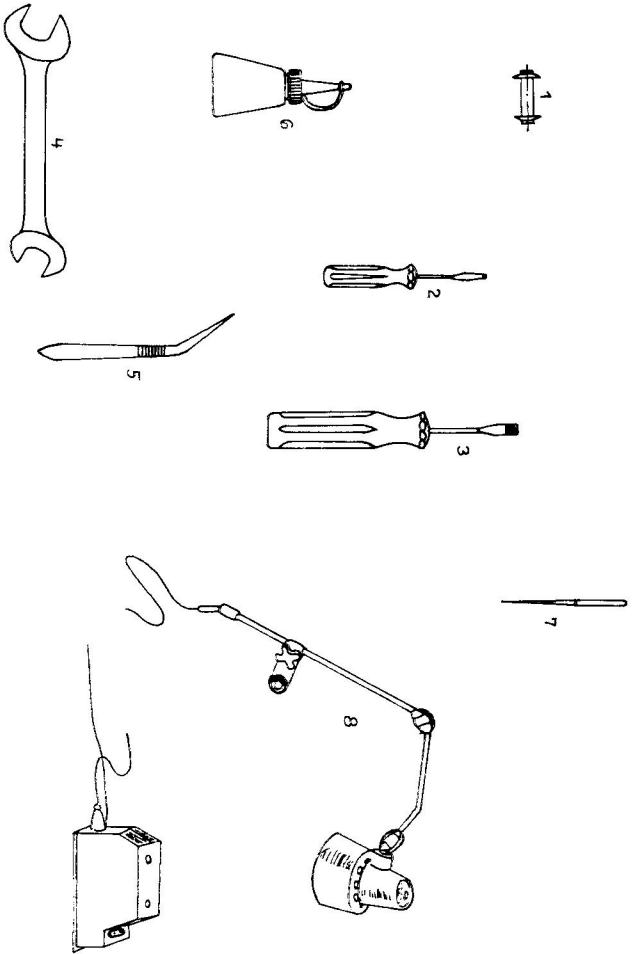

Gruppe 15: Sattlerapparate

Bild-Nr.	Bestell-Nr.	Benennung	verwendet in Klasse				
			221	221/5	223	223/5	225
1	N 13 40	Schieber	x	x	x	x	
2	N 13 39	verstellb. Lineal, kpl.	x	x	x	x	
3	Al 41 42	hohe Rändelschraube	x	x	x	x	
4	N 13 41	Einstemmer-Lineal	x	x	x	x	
5	N 13 42	Rundes Lineal	x	x	x	x	
6	N 13 43	Gerades Lineal	x	x	x	x	
7	N 16 02	schmaler Nähfuß	x		x		
8	N 16 03	breiter Nähfuß	x		x		
9	N 16 04	Kantenfuß	x		x		
10	N 16 05	Einstemmerfuß	x		x		
11	N 16 06	Spezialfuß	x		x		
12	N 16 08	Fuß f. Koffergriffe	x		x		
13	N 16 09	breiter Bombierfuß	x		x		
14	N 16 10	Stirnbandfuß (Kederfuß)	x		x		
15	N 16 07	Hatteteil f. einstellb. Nähfüße	x		x	x	
16	221/5/15-1	schmaler Nähfuß		x		x	
17	221/5/15-2	breiter Nähfuß		x		x	
18	221/5/15-3	Kantenfuß		x		x	
19	221/5/15-5	Spezialfuß		x		x	

Tafel 13 Sattlerapparate

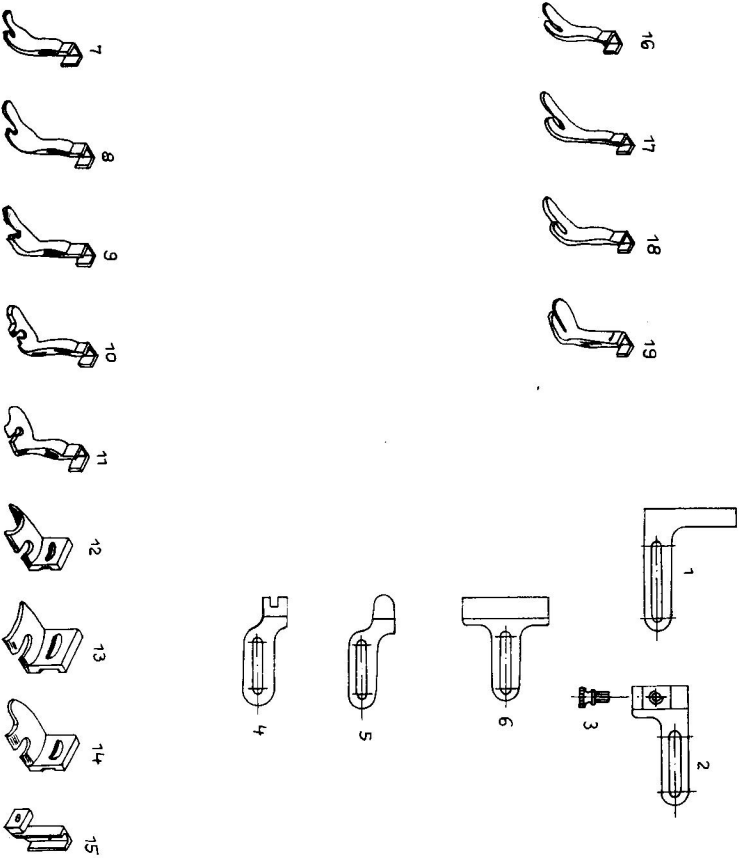

Gruppe 11 : Stopfapparat

Bild-Nr.	Bestell-Nr.	Benennung	verwendet in Klasse					
			221	221/5	223	223/5	225	
1	225/11-3	Gelenkteil f. Kreisexzenter						X
2	225/11-8	Übertragungswelle						X
3	225/11-9	Lager f. Übertragungswelle						X
4	Al 81 60	Zylinderstift						X
5	Al 12 07	Zylinderschraube						X
6	225/11-10	Hebel f. Stoffstange						X
7	Al 340	Sechskantschraube						X
8	225/11-11	Druckfeder f. Stoffstange						X
9	225/11-12a	Stellring f. Stoffstange, fest						X
10	Al 54 36	Gewindestift						X
11	225/11-12b	Stellring f. Stoffstange, lose						X
12	225/11-13	Dämpfungsscheibe						X
13	225/11-17	Bolzen f. untere Kurbel						X
14	Al 72 85	Sechskantmutter						X
15	Al 77 91	bl. Scheibe						X
16	Al 11 51	Zylinderschraube						X
17	225/11-18	Lagerbolzen						X
18	225/11-19	obere Kurbel						X
19	Al 81 48	Zylinderstift						X
20	225/11-20	untere Kurbel						X
21	225/11-21	Stopffuß, kpl.						X
22	225/11-22	obere Druckfeder f. Stoffst.						X
23	221/4-1	Stichstellerexzenter						X
24	Al 767	Vierkantschraube						X
25	Al 3133	Senkschraube						X
26	221/4-22	Gelenk						X
27	221/4-23	Ansatzschraube						X
28	Al 72 83	Sechskantmutter						X

Tafel 14 Stopfapparat

