

HASZNÁLATI ÚTMUTATÓ

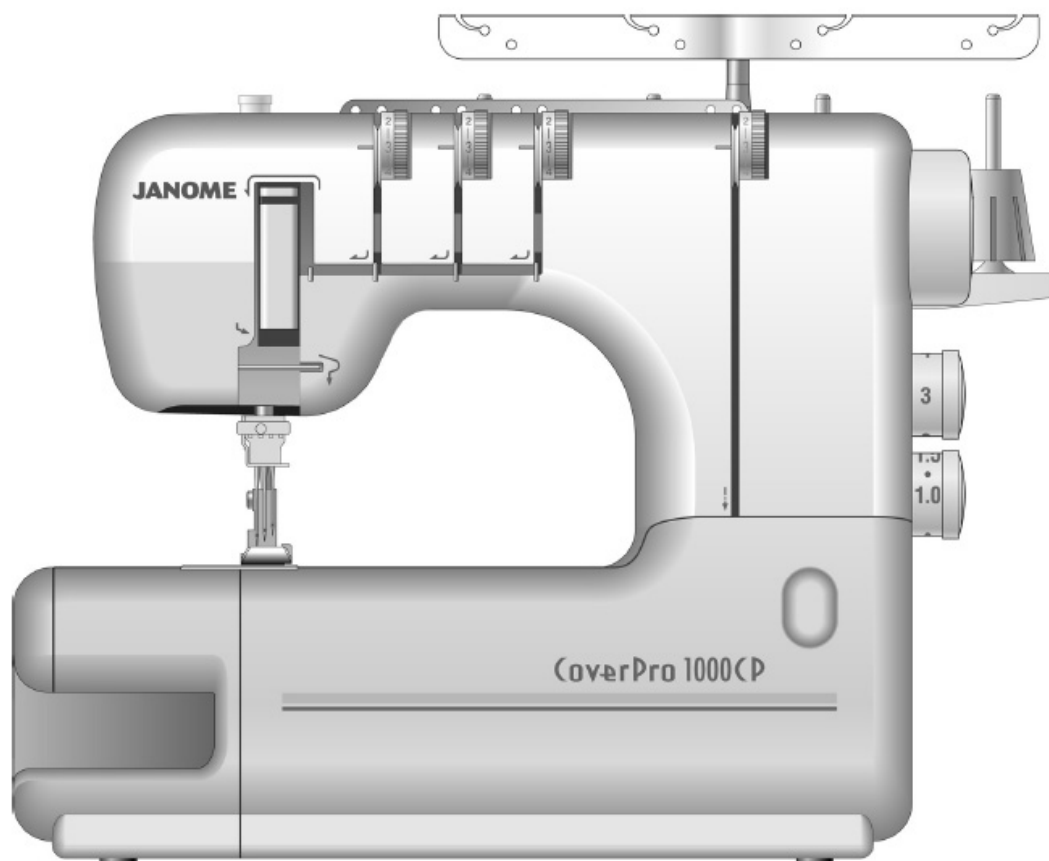

COVER PRO 2000CPX

JANOME

FONTOS BIZTONSÁGI ELŐÍRÁSOK

Elektromos készülékek használatánál az alapvető biztonsági utasításokat mindig be kell tartani, beleértve a következőt is:

Használat előtt olvassa el feltétlenül a teljes használati útmutatót.

VESZÉLY - Az elektromos áramütés elkerülése érdekében:

1. Soha ne hagyja a gépet felügyelet nélkül, ha az az elektromos hálózatra van csatlakoztatva. Mindig húzza ki a hálózati csatlakozót a konnektorból, közvetlenül a gép használatának befejezése után, valamint annak tisztítása előtt.
2. A gép izzójának cseréje előtt mindig húzza ki a hálózati csatlakozót a konnektorból. Kizárólag azonos névleges teljesítményű izzót használjon (15 Watt).

VESZÉLY - Az égés, tűz, elektromos áramütés valamint baleseti károk elkerülésének érdekében:

1. Ne hagyja, hogy a varrógépet játékszerként használják. Legyen különösen óvatos, ha a gépet gyermekek közelében használja.
2. Csak jelen használati útmutatóban leírtaknak megfelelően használja a gépet. Kizárólag a gyártó által jelen használati útmutatóban ajánlott tartozékokat használjon.
3. Soha ne használja a gépet, ha a kábel vagy a hálózati csatlakozó sérült, ha a gép nem működik kifogástalanul, leesett vagy vízbe esett. Ezekben az esetekben vigye a gépet azonnal Janome kereskedőjéhez átvizsgálásra, javításra, elektromos vagy mechanikus beállításra.
4. Ne használja a gépet, ha bármelyik levegőző nyílása elzárt. Gondoskodjon arról, hogy gépében és a lábpedálban szálaradványok, por és anyagmaradványok ne gyűlhessenek össze.
5. Ügyeljen arra, hogy a gép nyílásaiba semmilyen tárgy ne kerülhessen.
6. Ne használja a gépet szabadban.
7. Ne működtesse a gépet olyan helyen, ahol szóróflakonokat vagy oxigént használnak.
8. A gép kikapcsolásához állítsa a kapcsolót KI „0” állásba és húzza ki azután a hálózati csatlakozó kábelt.
9. A csatlakozó kábel kihúzásánál soha ne a kábelt húzza, hanem a csatlakozót.
10. Tartsa távol ujjait a varrógép mozgó részeitől. Legyen különösen óvatos a tű környezetében.
11. Mindig a megfelelő tülemez használja. Nem megfelelő tülemez esetén a tű eltörhet.
12. Ne használjon soha elgörbült varrótüket.
13. Ne tolja, vagy húzza soha az anyagot varrás közben, hogy elkerülje a tű törését vagy elgörbülését.
14. Mindig kapcsolja ki a gépet KI („0”), ha a tű közelében állítást végez, mint pl. tűbefűzés, tűcsere, orsó behelyezése vagy varrótalp cseréje vagy hasonlók.
15. Minden esetben húzza ki a hálózati csatlakozó kábelt, ha a burkolatokat eltávolítja, a gépet olajozza vagy más, ebben a használati útmutatóban leírt beállításoknál.

EZT AZ ELŐÍRÁST GONDOSAN ŐRIZZE MEG!

TARTALOMJEGYZÉK

AZ ÖN GÉPE

A gép részei.....	3
Géppel szállított tartozékok.....	5

ELŐKÉSZÜLETEK A VARRÁSHOZ

Gép csatlakoztatása a hálózatra.....	7
Varrósebesség szabályozása.....	7
Kézikerék forgatása.....	9
Greiferfedél nyitása és zárása.....	9
Feltehető asztal.....	9
Varrótalp emelése és süllyesztése.....	11
Varrótalp eltávolítása.....	11
Varrótalp felhelyezése.....	11
Varrótalp nyomás állítása.....	11
Öltéshossz állítása.....	13
Differenciáltovábbítás állítása.....	13
Tű cseréje.....	15
Tűbefűző/tartó használata.....	15
Szálvezetés beállítása.....	17
Ipari cérnák és cérnaspulnik használata.....	17
Gép befűzése.....	19
Tű befűzése.....	21
Befűző használata.....	23
Greifer befűzése.....	25

ÖLTÉSFAJTÁK

Háromszoros fedőző öltés.....	29
Szálfeszítés beállítása.....	29
Kétszeres fedőző öltés.....	31
Szálfeszítés beállítása.....	33
Láncöltés.....	35
Szálfeszítés beállítása.....	35
Varrat készítése.....	37
Varrat kezdete.....	37
Varrat vége.....	37
Szál elcsomózása.....	37
Anyag eltávolítása a munka közepén.....	39
Tisztázás fedőző öltésekkel.....	41
Szabadkar-szegés.....	41
Felhasználás háromszoros fedőző öltéssel.....	43

GÉP KARBANTARTÁSA

Anyagtovábbítók és greiferterület tisztítása.....	45
Izzó cseréje.....	45
Problémamegoldás.....	48

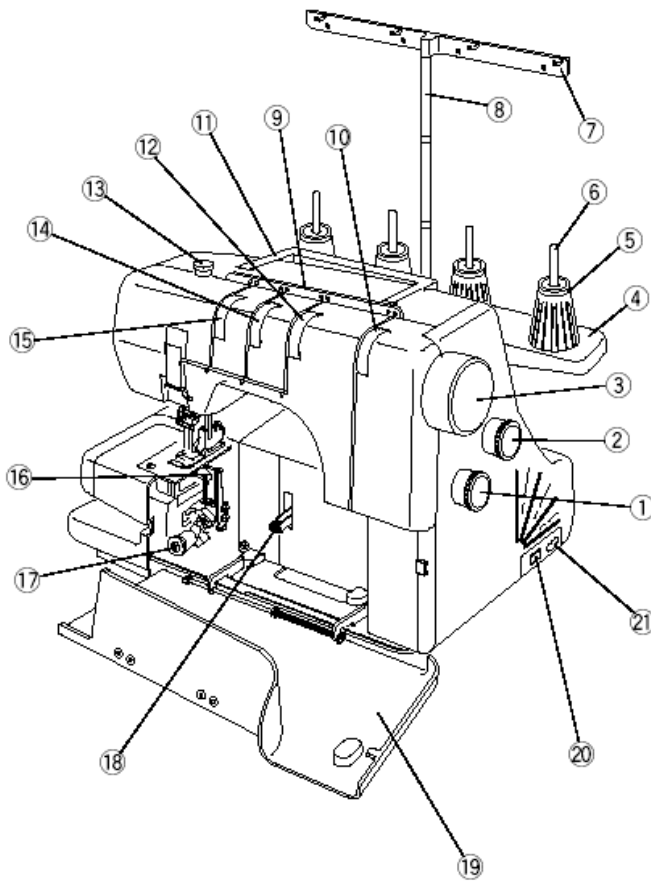

AZ ÖN GÉPE

Gépének részei

- 1) Differenciáltovábbítás szabályozó
- 2) Öltéshossz szabályozó
- 3) Kézikerék
- 4) Cérnaspulni tartó
- 5) Ipari spulni tartója
- 6) Háztartási spulni tartója
- 7) Hátsó szálvezető
- 8) Szálvezető rúd
- 9) Első szálvezető
- 10) Greiferszál feszítője
- 11) Hordozófogantyú
- 12) Jobboldali felső szálfeszítés szabályozó
- 13) Nyomásszabályozó csavar
- 14) Középső felső szálfeszítés szabályozó
- 15) Baloldali felső szálfeszítés szabályozó
- 16) Greifer
- 17) Greifer állító
- 18) Greifer szálemelője
- 19) Greiferfedél
- 20) Hálózati kapcsoló
- 21) Gép csatlakozó aljzata
- 22) Varrótalp emelő
- 23) Varrótalp tartó
- 24) Szálvágó
- 25) Feltehető asztal
- 26) Tülemezt
- 27) Rögzítési helyek
- 28) Varrótalp
- 29) Baloldali tű (80/12)
- 30) Középső tű (80/12)
- 31) Jobboldali tű (80/12)
- 32) anyagtovábbítók

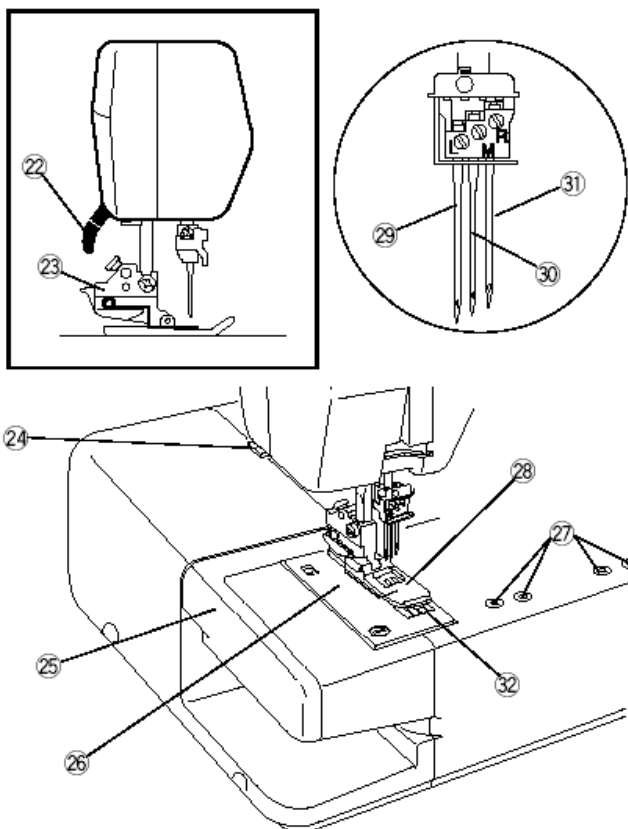

3

Gépel szállított tartozék

- 1) Tűkészlet: 2x80/12, 3x90/14
(Schmetz EL x 705)
- 2) Csavarhúzó (nagy)
- 3) Csavarhúzó (kicsi)
- 4) Csipesz
- 5) Cérnahálók
- 6) Szálterelő tányérok
- 7) Tisztítóecset
- 8) Tűbefűző
- 9) Csavarok (külön
megvásárolható tartozékok
rögzítéséhez) (lásd a külön
megvásárolható tartozékokat)
- 10) Tartozékdoboz

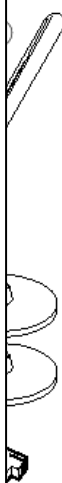

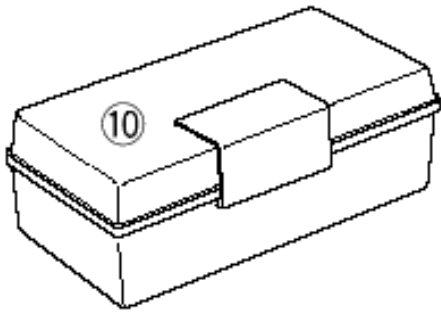

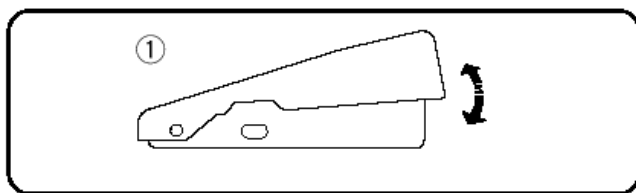
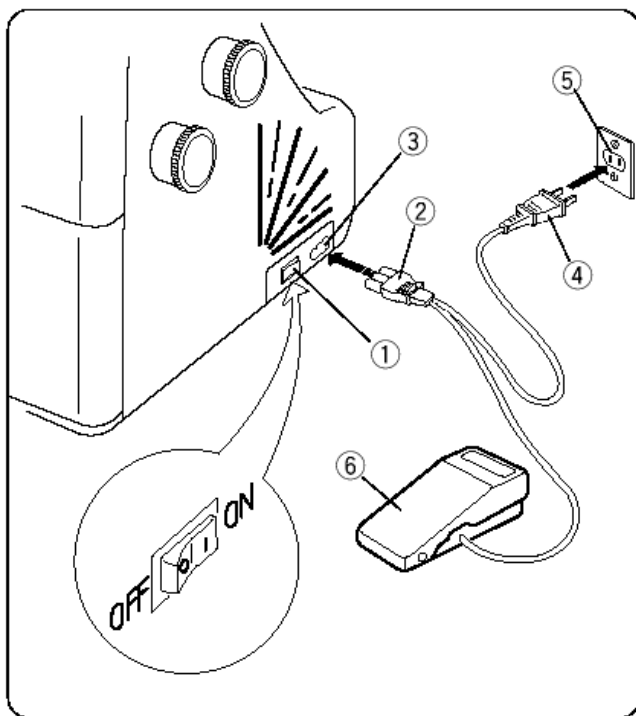

ELŐKÉSZÜLET VARRÁSHOZ

Gép csatlakoztatása a hálózatra

- 1) Kapcsolja ki a hálózati kapcsolót és dugja a gép csatlakozóját a gép csatlakozó aljzatába.
- 2) Dugja a hálózati csatlakozó kábelt a konnektorba.
- 3) Kapcsolja be a kapcsolót.
 1. hálózati kapcsoló
 2. lábpedál csatlakozó
 3. gépi csatlakozó aljzat
 4. hálózati csatlakozó
 5. konnektor
 6. lábpedál

Varrósebesség szabályozása

A varrás sebességét a lábpedállal tudja szabályozni.

Minél erősebben nyomja a pedált, annál gyorsabban fut a gép

Emelje fel a talpemelő kart, lépjen a lábpedálra és gyakorolja a sebességszabályozást.

1. lábpedál

Biztonsága érdekében:

- Ne fordítsa el tekintetét varrás közben a varrás területéről, és ne érintsen semmilyen mozgó részt, mint a szálemelő, greifer, kézikerék vagy tűk.
- Válassza le a gépet mindig a hálózatról, ha:
 - a gépet felügyelet nélkül hagyja,
 - tartozékokat rögzít vagy eltávolít,
 - befűzi vagy tisztítja a gépet.

Semmit ne tegyen a lábpedálra, ha a gép nincs használatban.

Kezelési útmutatás:

A kapcsolón a „O” szimbólum a kapcsoló „KI” állását jelenti.

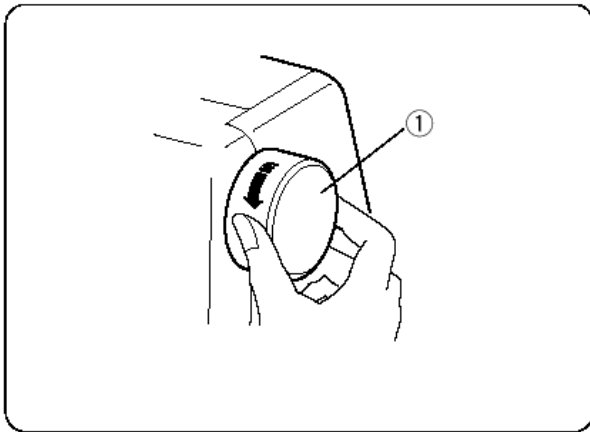

Kézikerék forgatása

A kézikereket mindig Önmaga felé (az óramutató járásával ellentétes irányba) forgassa.

1. kézikerek

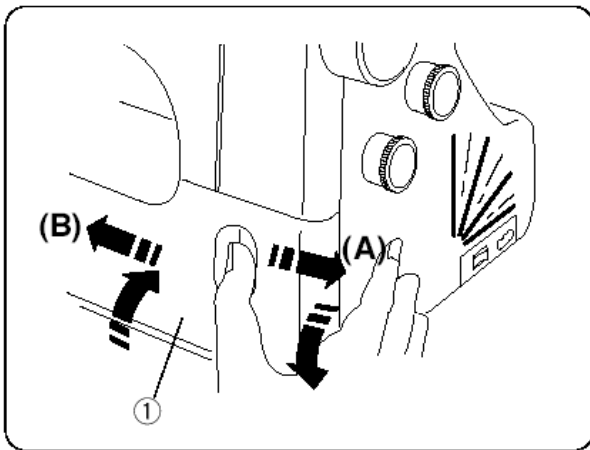

Greiferfedél kinyitása és zárása

Kinyitás: (A)

Nyomja a greiferfedelet jobbra ameddig csak lehet és húzza a fedelet Önmaga felé.

Zárás: (B)

Emelje meg a greiferfedelet és nyomja a gép felé.

A greiferfedél automatikusan bekattan.

1. greiferfedél

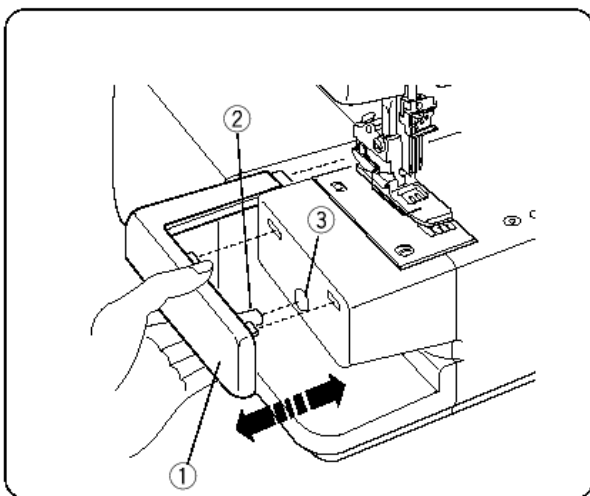

Feltehető asztal

A feltehető asztal nagyobb varrófelület biztosít és szabadkaros varráshoz könnyen eltávolítható.

Asztal levétele:

Húzza le az asztalt a gépről.

1. feltehető asztal

Asztal felhelyezése:

Igazítsa az asztal stiftjét a gépen lévő lyukhoz. Tolja rá a gépre a feltehető asztalt, amíg bekattan.

2. stift
3. lyuk

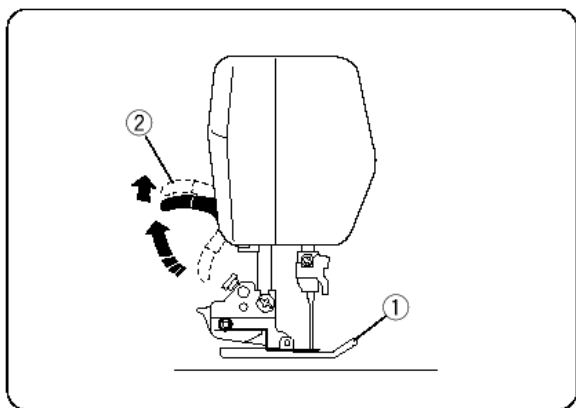

Varrótalp felemelése és süllyesztése

A varrótalpat a talpemelő kar emelésével és süllyesztésével tudja felemelni és süllyeszteni.
- Varrás közben tartsa a varrótalpat süllyesztve.
Az egyetlen kivétel a befűzés és a gép tesztelése cérna nélkül.

ÚTMUTATÁS:

Ha a talpemelő kart felemeli, a szálfeszítés kiold.

- 1) varrótalp
- 2) talpemelő kar

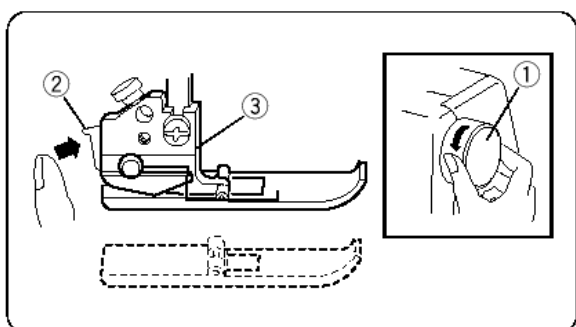

Varrótalp eltávolítása

1. Kapcsolja ki a gépet a hálózati kapcsolónál és húzza ki a csatlakozót a konnektorból.
2. Forgassa a kézikereket Önmaga felé, hogy a tűt felemelje. Emelje fel a varrótalpat.
3. Nyomja meg a gombot a talptartó hátoldalán.
A varrótalp leesik.
 - 1) kézikerék
 - 2) gomb
 - 3) talptartó

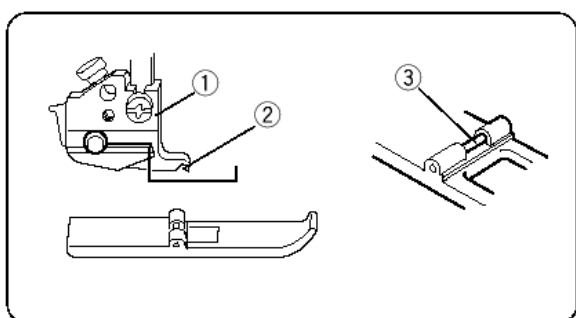

Varrótalp felhelyezése

1. Kapcsolja ki a gépet a hálózati kapcsolónál és húzza ki a csatlakozót a konnektorból.
2. Helyezze úgy a varrótalpat, hogy a talp stiftje a talptartó nútja alatt legyen.
3. Süllyessze a talptartót, hogy a talp bekattanjon.
4. Emelje fel a talpemelő kart és ellenőrizze, hogy a talp tökéletesen ül e a talptartóban.
 - 1) talptartó
 - 2) nút
 - 3) stift

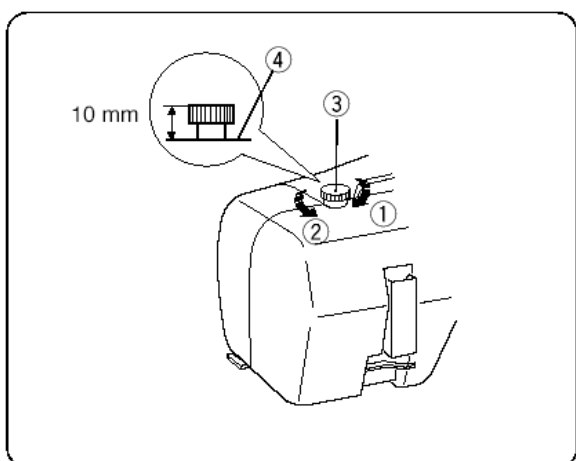

Varrótalp nyomásának beállítása

Normál munkáknál a talp nyomását nem szükséges megváltoztatni.

Ha nehéz vagy könnyű anyagot varr, forgassa az állító csavart az alábbiak szerint:

- nehéz anyagoknál az óramutató járása szerint
- könnyű anyagoknál az óramutató járásával ellentétesen

Normál munkákhoz forgassa a beállító csavart úgy, hogy a gomb 10 mm-rel legyen a gépfelület fölött.

- 1) csökkentés
- 2) növelés
- 3) beállító csavar
- 4) gép felülete

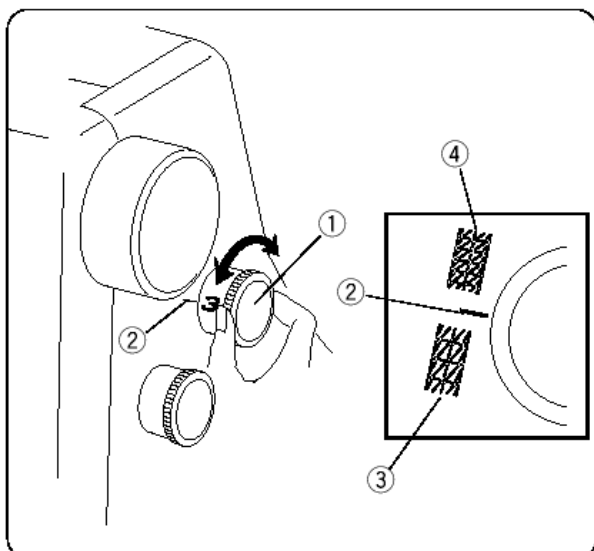

Öltéshossz beállítása

Az öltéshossz beállításához forgassa a szabályozót.

Minél nagyobb a szám, annál hosszabb az öltés.

Normál munkákhoz az öltéshosszt 3 – 3,5 értékre állítsa be.

- 1) öltéshossz szabályozó
- 2) beállító jelölés
- 3) növelés
- 4) csökkentés

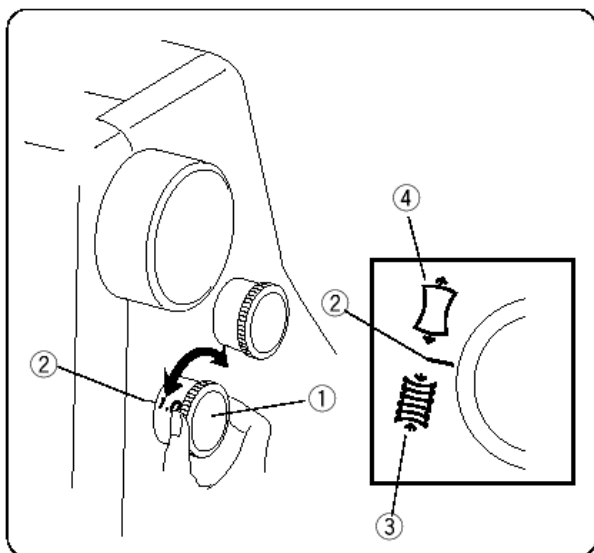

Differenciáltovábbítás beállítása

A differenciáltovábbítást a beállító forgatásával tudja megváltoztatni.

A beállítón található szám a fő- és melléktovábbító közötti viszonyt mutatja.

- Normál varrásokhoz állítsa a szabályozót 1,0 állásba.
- Finom anyagoknál, melyek könnyen ráncolódnak állítsa a szabályozót kisebb számra.
- Ha stretch anyagokat varr, mint a hurkolt anyagok, jerseyk vagy pólóanyagok, állítsa a szabályozót nagyobb számra.

- 1) differenciáltovábbítás beállító
- 2) beállító jelölés
- 3) csökkentés
- 4) növelés

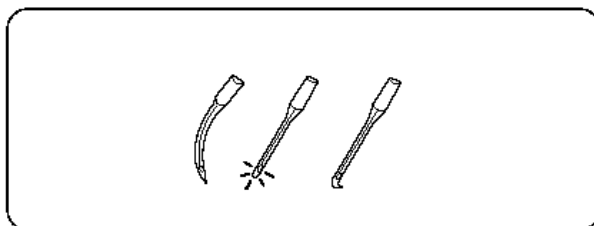
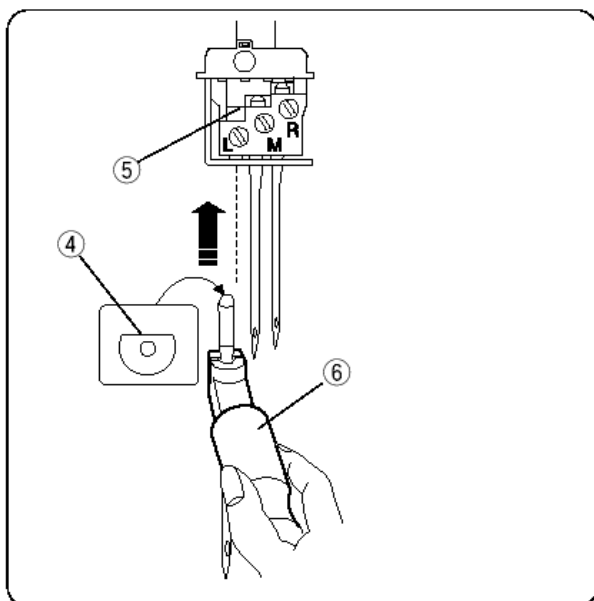
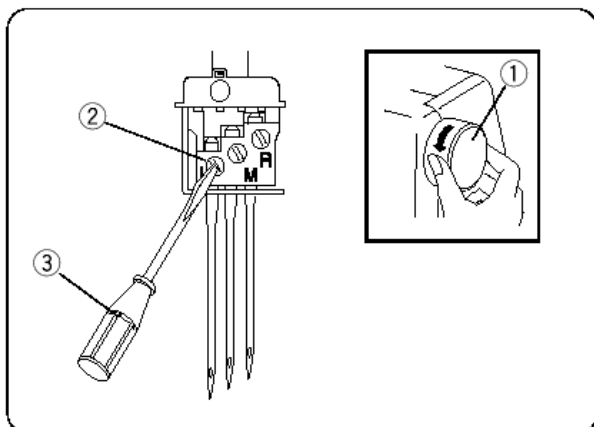

Tű cseréje



FIGYELEM:

Tűcsere előtt kapcsolja ki a hálózati kapcsolót, és húzza ki a csatlakozót a konnektorból.

Forgassa a kézikereket Önmaga felé, hogy tűt legfelső állásba vigye.

- 1) kézikerek

Oldja ki ezután annak a tűnek a tűszorító csavarját, melyet el akar távolítani.

- 2) tűszorító csavar
- 3) kis csavarhúzó

Tegyen be egy új tűt úgy a tűszorítóba, hogy a lapos oldala hátrafelé nézzen. Tolja fel a tűt akadásig, és húzza meg a tűszorító csavart.

- 4) lapos oldal
- 5) akadás

Tűbefűző / tartó használata

A tű könnyen feltehető, ha a befűző végét használja a tű tartásához.

Helyezzen egy tűt a tűszorítóba ill. a tűtartóba és ügyeljen arra, hogy a lapos oldala hátrafelé nézzen (lásd ábra).

Tartsa meg a szárat, tegye be a tűt a tűszorítóba és nyomja fel akadásig.

Húzza meg a tűszorító csavart miközben a tartót erősen megtartja.

Húzza le a tartót, hogy eltávolítsa.

- 6) befűző / tűtartó

ÚTMUTATÁS:

Használjon Schmetz EL X 705 80/12 vagy EL X 705 90/14 tűt.

Ne használjon görbült vagy tompa tűket.

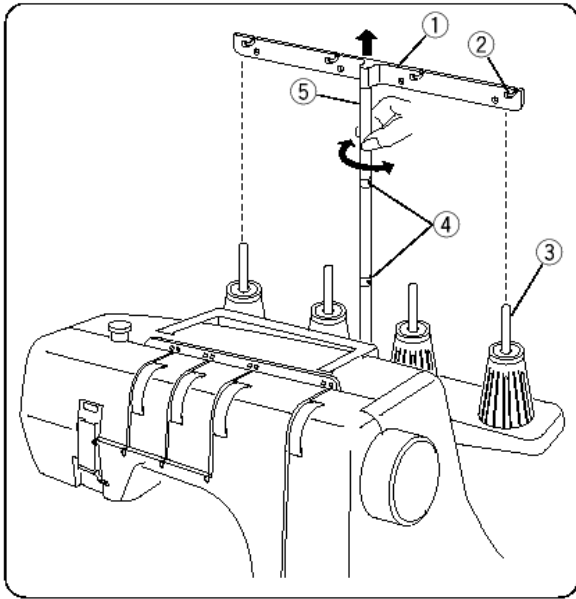

Szálvezetés beállítása

Húzza ki a szálvezetőt felfelé, amennyire lehet. Forgassa úgy a szálvezető lécet, hogy a szálvezetők közvetlenül a cérnaspulni tartók felett legyenek.

- 1) szálvezető léc
- 2) szálvezető
- 3) cérnaspulni tartó
- 4) akasztó stifték
- 5) szálvezető

ÚTMUTATÁS:

Ügyeljen arra, hogy az akasztó stifték a szálvezetőn (lásd ábra) megfelelő állásban legyenek.

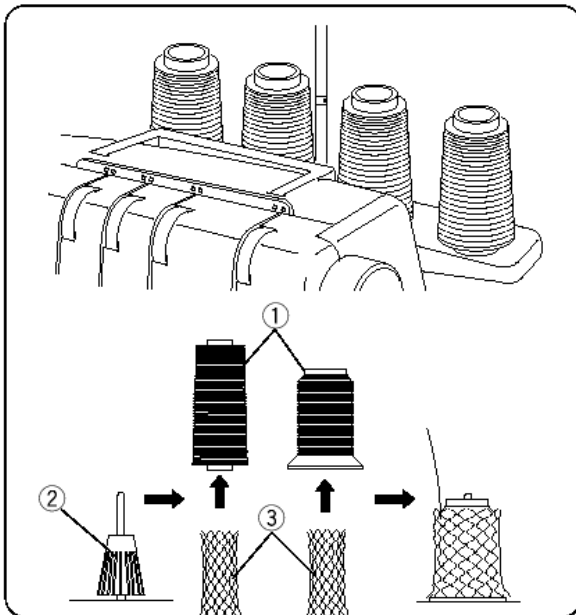

Ipari és háztartási spulnik használata

Tegye fel az ipari cérnaspulnikat az ehhez kialakított tartóra. Amennyiben a szál befűzésnél és/vagy varrásnál a spulniról lefut, tegyen hálót a cérnaspulnira (lásd ábra), hogy elkerülje a szál elakadását.

- 1) Ipari cérnaspulni
- 2) Spulnitartó
- 3) Háló

Távolítsa el spulnitartókat a cérnaspulni állványról, ha háztartási cérnaspulnit használ.

- 4) Háztartási cérnaspulni
- 5) Cérnaspulni tartó

Úgy tegye fel a spulnit, hogy a nyílása felfelé nézzen, és tegye rá a szálterelő tányért.

- 6) Szálterelő tányér

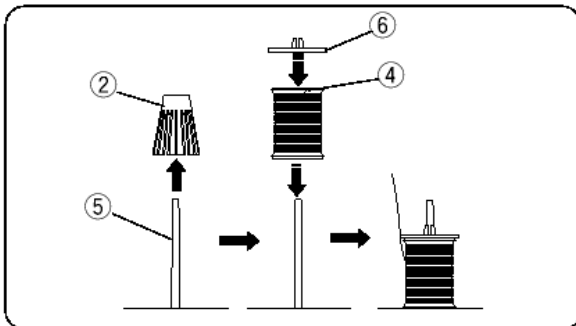

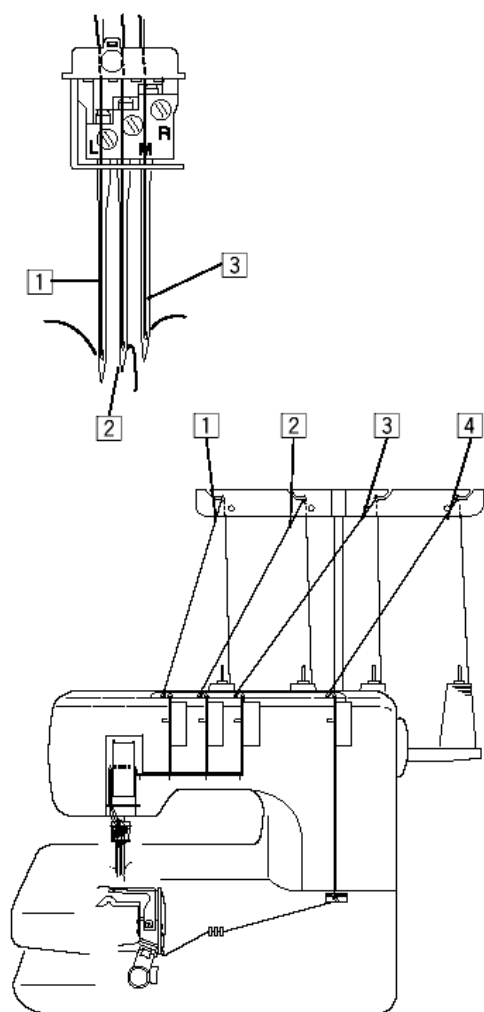

A gép befűzése



FIGYELEM:

Befűzés előtt kapcsolja ki a gépet és húzza ki a hálózati csatlakozót. Az alábbi sorrendben fűzze be a gépet:

1. baloldali felsőszál
2. középső felsőszál
3. jobboldali felsőszál
4. greiferszál

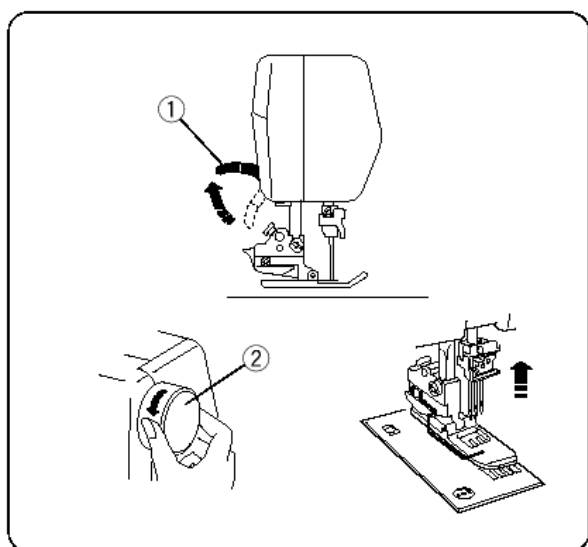

Emelje fel a talpemelő kart.

- 1) talpemelő kar

ÚTMUTATÁS:

A gép befűzése során mindig emelje fel a varrótalpat.

Forgassa a kézikereket Önmaga felé, hogy a tűt legfelső állásba vigye.

- 2) kézikerék

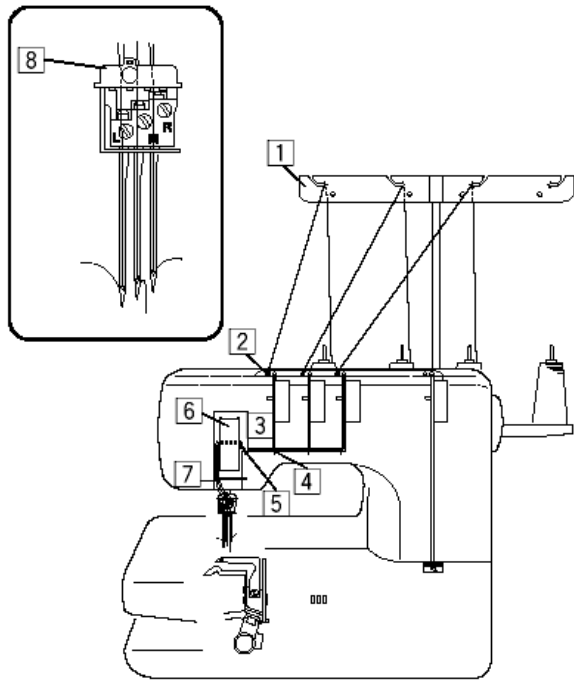

Tűk befűzése

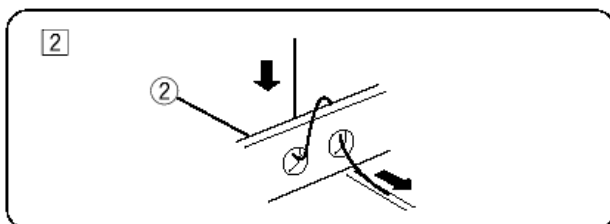
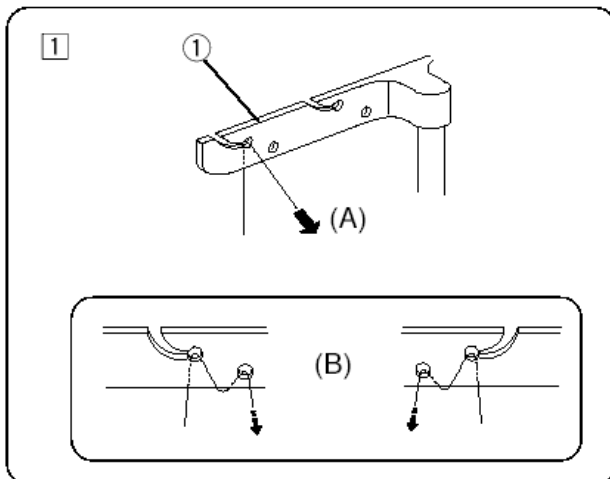

Fűzze be az egyes tűket az alábbiak szerint:

1. Húzza a szálát hátról előre a bal, hátsó szálvezetőn át (lásd A ábra).

ÚTMUTATÁS:

Amikor a szál a szálvezető vájaton előrefelé ájtött, vezesse át a szálát még egyszer a szálvezető lyukon (lásd B ábra).

1) hátsó szálvezető

2. Vezesse át a szálát az előlő szálvezető baloldalának lyukain (lásd az ábrát)

2) előlő szálvezető

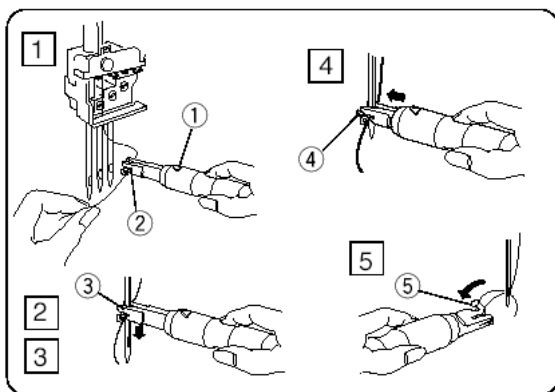
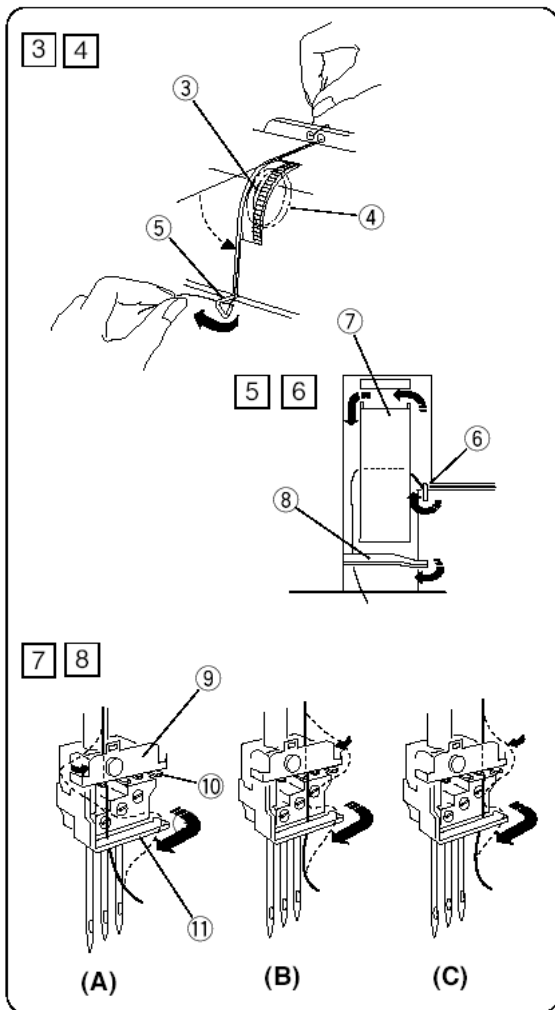

3. Tartsa meg a szálát mindkét végén és kissé húzza annak ellenőrzésére, hogy a szál jól a feszítőtányérok közé feszült e. (Amikor a varrótalp fel van emelve, a szál könnyen csúszik a feszítőtányérok között.)
 - 3) szálfeszítés szabályozó
 - 4) feszítőtányérok
4. Vezesse át a szálát jobbról a szálvezetőn (A).
 - 5) szálvezető (A)
5. Húzza a szálát balra, és vezesse át a szálvezetőn (B).
Húzza a szálát felfelé és vezesse a szálemelő fedél mögé.
 - 6) szálvezető (B)
 - 7) szálemelő fedél
6. Húzza a szálát lefelé és vezesse jobbról a szálvezető mögé (C).
 - 8) szálvezető (C)
7. Fűzze be a tűt az alábbiak szerint:

Baloldali tű (A): Vezesse a szálát balról a tűszorító vezető mögé. Vezesse a szálát az első és a második fog közé balról.

Középső tű (B): Vezesse a szálát jobbról a tűszorító vezető mögé. Vezesse a szálát a két középső fog közé.

Jobboldali tű (C): Vezesse a szálát jobbról a tűszorító vezető mögé. Vezesse a szálát az első és a második fog közé jobbról.

 - 9) tűszorító vezető
 - 10) fogak
8. Tolja valamennyi szálát jobbról a tűszár vezetője mögé. Fűzze be valamennyi tűt a tűbefűzővel (lásd lent).
 - 11) tűszár szálvezető

Tűbefűző használata

1. Tartsa a befűzőt a fogantyúnál úgy, hogy a háromszögletű jelölés felfelé nézzen. Vezesse be a szálát az Y alakú bevágás nyílásába.
 - 1) háromszögletű jelölés
 - 2) Y alakú bevágás
2. Helyezze a V alakú bevágást a tűre közvetlenül a tűlyuk fölött.
3. Tolja a befűzőt a tű mentén és nyomja egyidejűleg a tűhöz, amíg a befűző stift a tűlyukba bevezetődik.
 - 3) V alakú bevágás
 - 4) befűző stift
4. Nyomja a befűzőt és a szál befűződik a tűlyukba.
5. Vegye ki a tűbefűzőt a tűből. Húzza ki ezután a szálhurkot a horoggal. Húzza a szálvéget hátra.

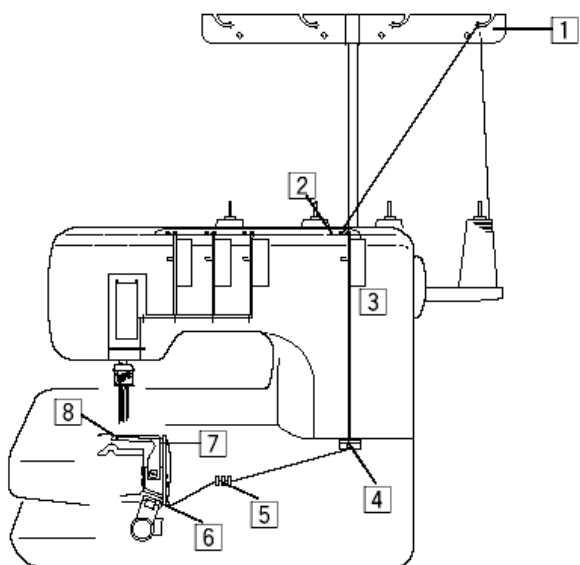

Greifer befűzése

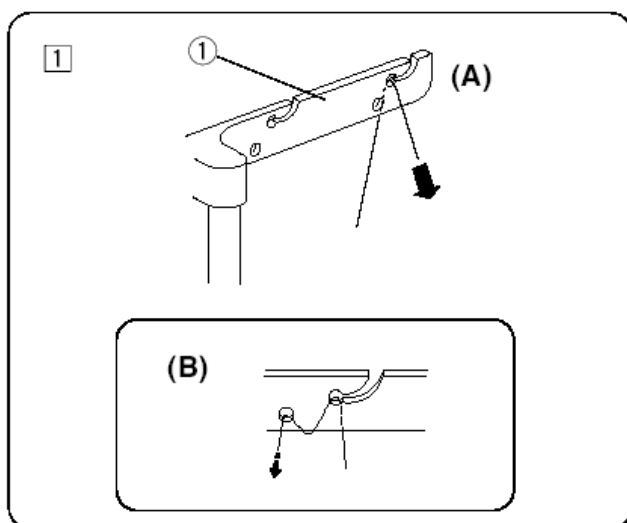

Fűzze be a greifert az alábbiak szerint:

1. Húzza át a szálát hátulról előrefelé a jobboldali hátsó szálvezetőbe (lásd A ábra).

ÚTMUTATÁS:

Amikor a szál a szálvezető vájaton előrefelé átjött, vezesse át a szálát még egyszer a szálvezető lyukon (lásd B ábra).

- 1) hátsó szálvezető

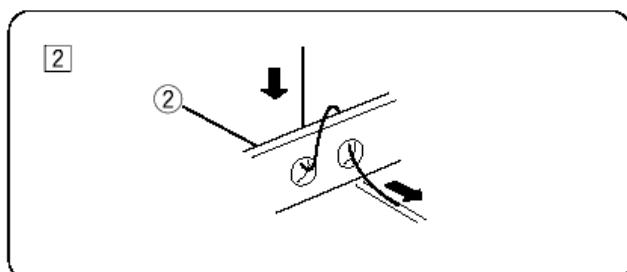

2. Vezesse át a szálát az elülső szálvezető jobboldali lyukain (lásd ábra).

- 2) elülső szálvezető

3 4

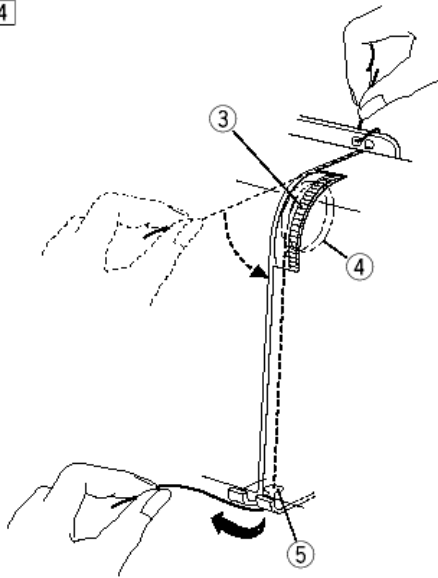

5

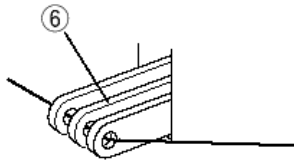

6 7

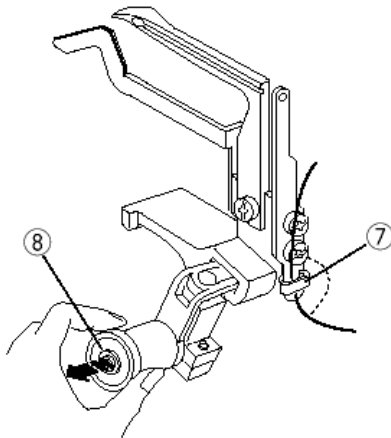

8 9

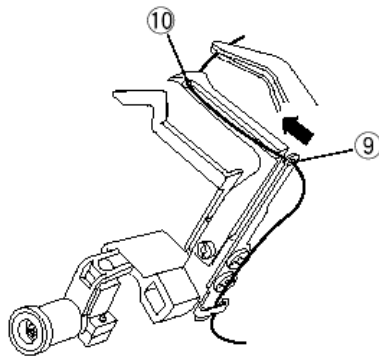

3. Tartsa a szálat a két végénél és húzza kissé annak ellenőrzéséhez, hogy a szál megfelelően fekszik e a szálfeszítő tányérok között. (Amikor a varrótalp felemelt állapotban van, a szál könnyen húzható a feszítőtányérok között.)

- 3) szálfeszítés szabályozó
- 4) feszítő tányérok

4. Vezesse át a szálat jobbról a greifer szálfezetőn (A).

- 5) greifer szálfezető (A)

5. Vezesse át a szálat a greiferszálemelő lyukain.

- 6) greifer szálemelő kar

ÚTMUTATÁS:

Gondoskodjon arról, hogy a tűk legfelső állásban legyenek, hogy a greifer szálemelő kar megfelelő irányban legyen.

6. Hagyja a szálat jobbról hátul a greiferszálfezetőbe (B) bevezetődni.

- 7) greifer szálfezető (B)

7. Húzza a greiferkioldót. A greifer jobbra mozdul, hogy a hozzáférést megkönnyítse.

- 8) Greifer kioldó

8. Vezesse át a szálat a greifer szálfezető vezetőjének (C) lyukán, majd a greifer lyukán.

- 9) greiferszálfezető (C)
- 10) greiferlyuk

ÚTMUTATÁS:

Ehhez a művelethez használhat csipeszt.

9. Nyomja a greifert vissza a nyíl irányába kiinduló helyzetbe.

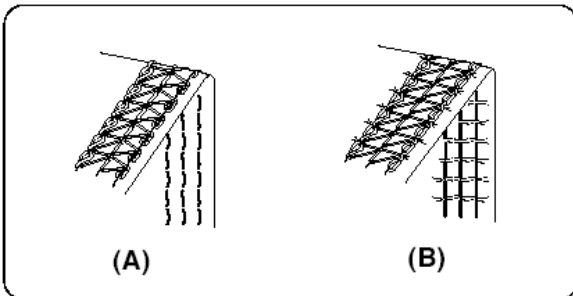
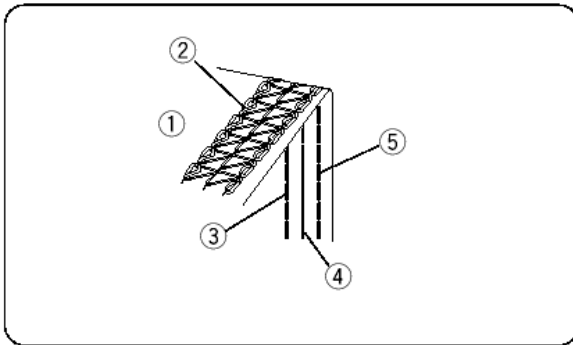
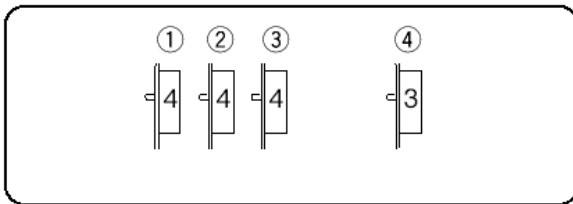
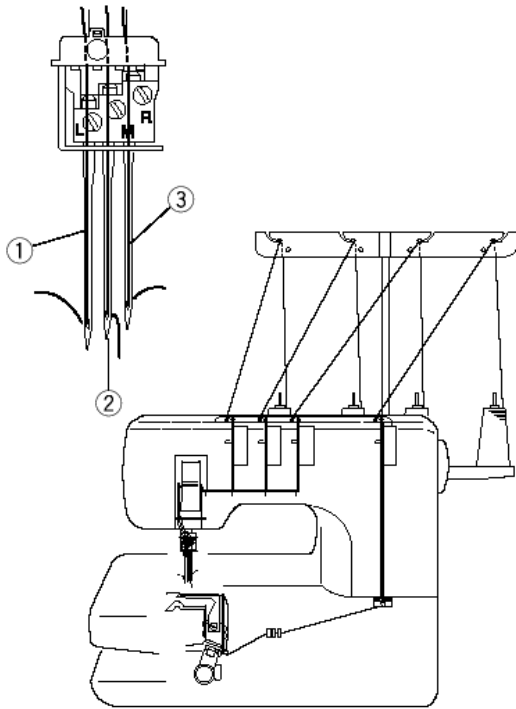

ÖLTÉSFAJTÁK

Háromszoros fedőző öltés

A háromszoros fedőző öltés varrása mindhárom tűvel történik. Az öltés az anyag színén három párhuzamos egyenes öltéssort képez, és különösen alkalmas szegéshez, elastikus anyagok varrásához, díszítő öltésekhez stb.

- 1) baloldali tű
- 2) középső tű
- 3) jobboldali tű

anyagfajta		tűméret	cérnatípus
könnyűtől a középnehézig nehéz	hurkolt anyagok finom jersey	80/12 vagy 90/14	60-90 vastagság fonott
finom	jersey szőrme	90/14	60 vastagság

ÜTMUTATÁS: A gépet 80/12 tűvel szállítjuk.

Szálfeszítés beállítása

1. Állítsa be a feszítést az alábbiak szerint:
 - 1) baloldali felső szálfeszítés: 4
 - 2) középső felső szálfeszítés: 4
 - 3) jobboldali felső szálfeszítés: 4
 - 4) greifer szálfeszítés: 3
2. Vizsgálja meg a feszítést azzal az anyaggal és cérnával melyet használni fog. Végezze el ha szükséges a feszítés finombeállítását.

Megfelelő szálfeszítés:

Az anyag színén minden öltéssor az anyagfutással párhuzamos és sima. A greiferszál négyszögek sorát alkotja átlós vonallal..

- 1) anyag visszája
- 2) greiferszál
- 3) baloldali felső szál
- 4) középső felső szál
- 5) jobboldali felső szál

(A) Ha a felső szálfeszítés túl laza:

- az öltések az anyag színén egyenetlenek és lazák.
- a greiferszálnál a kezdet és végpont között hézag van.

Növelje a felső szál feszítését és/vagy csökkentse a greifer feszítését az öltés korrigálásához.

(B) Ha a felső szálfeszítés túl szoros:

- az anyag ráncolódik.

Lazítsa a felső szál feszítését és/vagy növelje a greifer szálfeszítését az öltés korrigálásához.

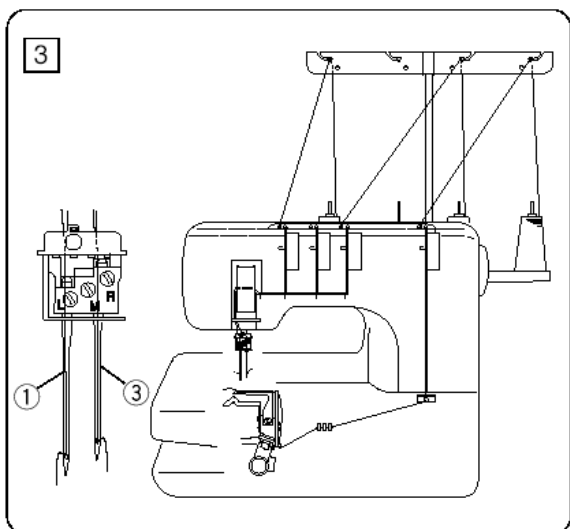
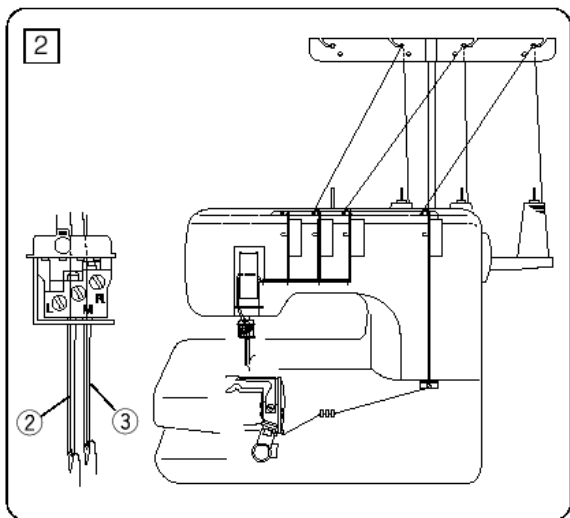
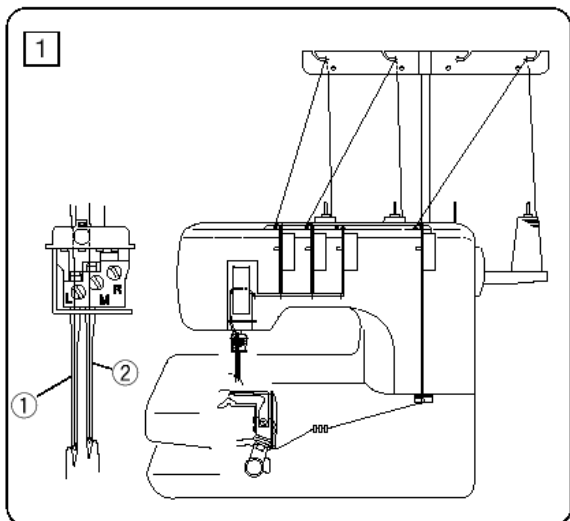

Kétszeres fedőző öltés

Ez az öltés két tűvel készül és két párhuzamos egyenes öltést képez az anyag színén. Gyakran használják mandzsettákhoz és pólók elasztikus szegélyéhez. Három különböző kétszeres fedőző öltés van:

- keskeny balra (3 mm széles)
- keskeny jobbra (3 mm széles)
- széles (6 mm széles)

1. Keskeny balra (3 mm széles)

Távolítsa el a jobboldali tűt (lásd 8. oldal).

Fűzze be a greifert, valamint a baloldali és középső tűt.

ÚTMUTATÁS:

Húzza meg oldalt azt a tűszorító csavart, amelyet nem használ, annak elkerülésére, hogy a csavar elvesszen.

- 1) baloldali tű
- 2) középső tű

2. Keskeny jobbra (3 mm széles)

Távolítsa el a baloldali tűt (lásd 8. oldal).

Fűzze be a greifert, valamint a jobboldali és középső tűt.

ÚTMUTATÁS:

Húzza meg oldalt azt a tűszorító csavart, amelyet nem használ, annak elkerülésére, hogy a csavar elvesszen.

- 1) középső tű
- 2) jobboldali tű

3. Széles (6 mm széles)

Távolítsa el a középső tűt (lásd 8. oldal).

Fűzze be a greifert, valamint a jobboldali és baloldali tűt.

ÚTMUTATÁS:

Húzza meg oldalt azt a tűszorító csavart, amelyet nem használ, annak elkerülésére, hogy a csavar elvesszen.

- 1) baloldali tű
- 2) jobboldali tű

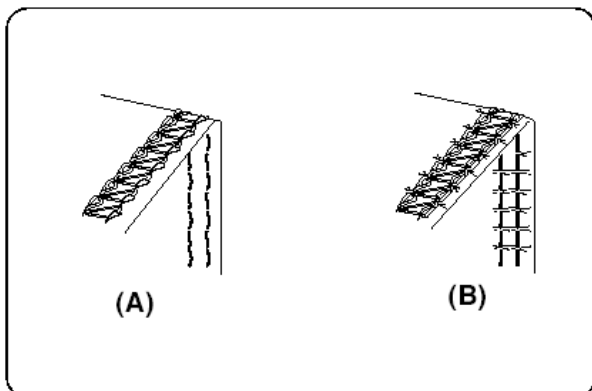
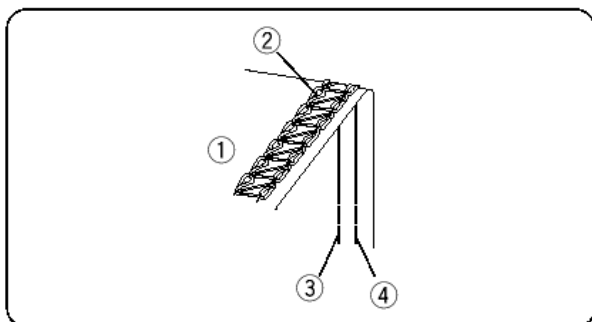
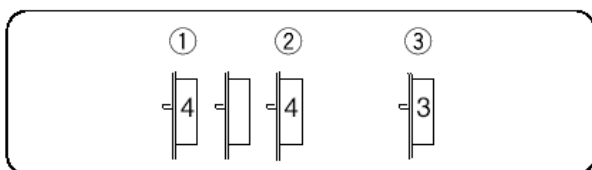
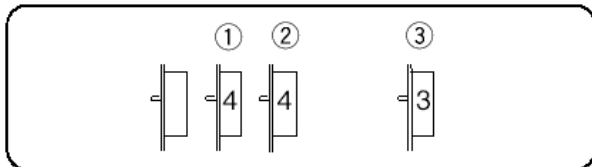
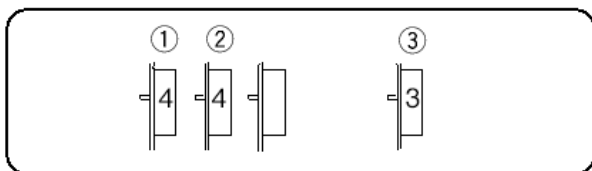

Szál feszítés beállítása

1. Állítsa be a szabályozót az alábbiak szerint:

Keskeny baloldali öltéshez (3 mm széles):

- 1) baloldali felső szál feszítés: 4
- 2) középső felső szál feszítés: 4
- 3) greifer szál feszítés: 3

Keskeny jobboldali öltéshez (3 mm széles):

- 1) középső felső szál feszítés: 4
- 2) jobboldali felső szál feszítés: 4
- 3) greifer szál feszítés: 3

Széles öltéshez (6 mm széles):

- 1) baloldali felső szál feszítés: 4
- 2) jobboldali felső szál feszítés: 4
- 3) greifer szál feszítés: 3

2. Próbálja ki a szál feszítést azzal az anyaggal és cérnával, mellyel dolgozni fog.

Végezze el a szál feszítés esetleg szükséges finombeállítását.

Megfelelő szál feszítés:

Az anyag színén minden öltéssor az anyagfutással párhuzamos és sima. A greiferszál négyszögek sorát alkotja átlós vonallal.

- 6) anyag visszája
- 7) greiferszál
- 8) baloldali felső szál
- 9) jobboldali felső szál

(A) Ha a felső szál feszítés túl laza:

- az öltések az anyag színén egyenetlenek és lazák.
- a greiferszálnál a kezdet és végpont között hézag van.

Növelje a felső szál feszítését és/vagy csökkentse a greifer feszítését az öltés korrigálásához.

(B) Ha a felső szál feszítés túl szoros:

- az anyag ráncolódik.

Lazítsa a felső szál feszítését és/vagy növelje a greifer szál feszítését az öltés korrigálásához.

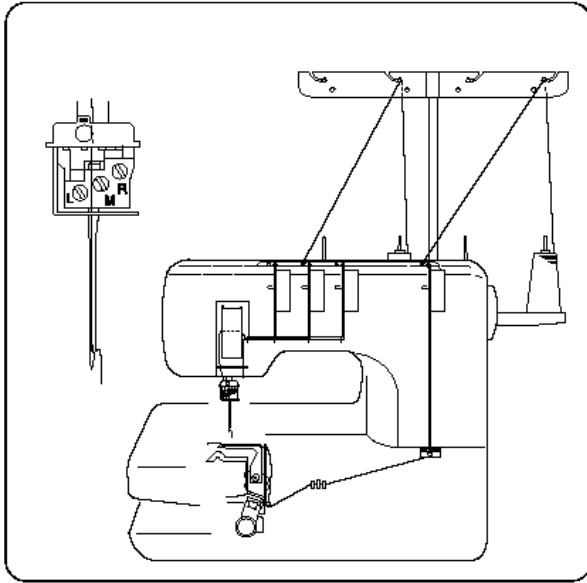

Láncöltés

Ezt az öltést egyetlen tűvel varrjuk és ez a greiferszállal láncot képez az anyag visszáján. Ez nagyon erős, rugalmas öltés, melyet hurkolt anyagok szegéséhez, elasztikus anyagok rögzítéséhez, ferdepántok felvarrásához stb. használhatja.

Fűzze be a három tű egyikét és a greifer szálát. Távolítsa el azokat a tűket, melyeket nem használ (lásd 15. oldal).

ÚTMUTATÁS:

Húzza meg oldalt azt a tűszorító csavart, amelyet nem használ, annak elkerülésére, hogy a csavar elveszen.

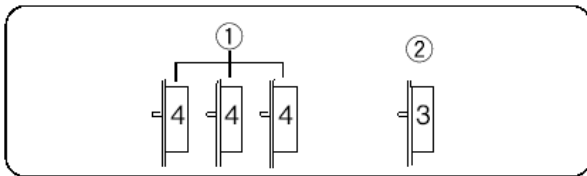

Szálfeszítés beállítása

1. Állítsa be a szálfeszítést az alábbiak szerint:

1) felső szálfeszítés 4

2) greifer szálfeszítés 3

ÚTMUTATÁS:

Annak a tűnek a szálfeszítését állítsa be, melyet használ.

2. Próbálja ki a szálfeszítést azzal az anyaggal és cérnával, mellyel dolgozni fog.

Végezze el a szálfeszítés esetleg szükséges finombeállítását.

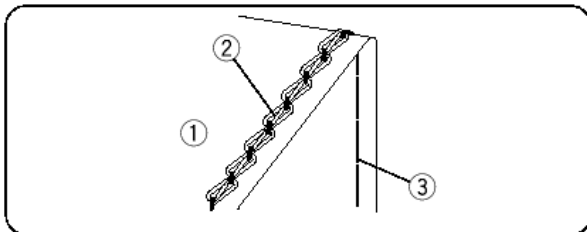

Megfelelő szálfeszítés:

Az egyenes öltés az anyag színén egyenes és egyenletes. A greiferszál láncot képez.

1) anyag visszája

2) greiferszál

3) felső szál

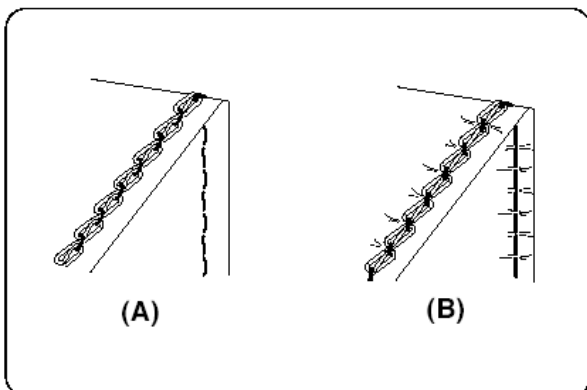

(A) Ha a felső szálfeszítés túl laza:

- az öltések az anyag színén egyenetlenek és lazák.

- a felső szál hurkokat képez az anyag visszáján.

Növelje a felső szál feszítését és/vagy csökkentse a greifer feszítését az öltés korrigálásához.

(B) Ha a felső szálfeszítés túl szoros:

- az anyag ráncolódik.

Lazítsa a felső szál feszítését és/vagy növelje a greifer szálfeszítését az öltés korrigálásához.

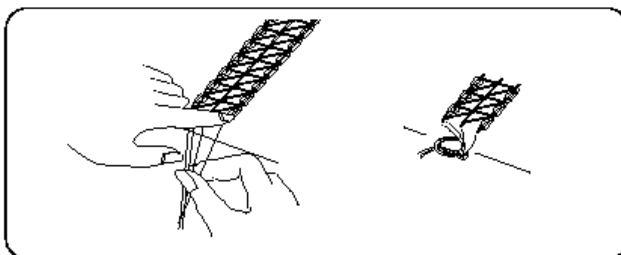
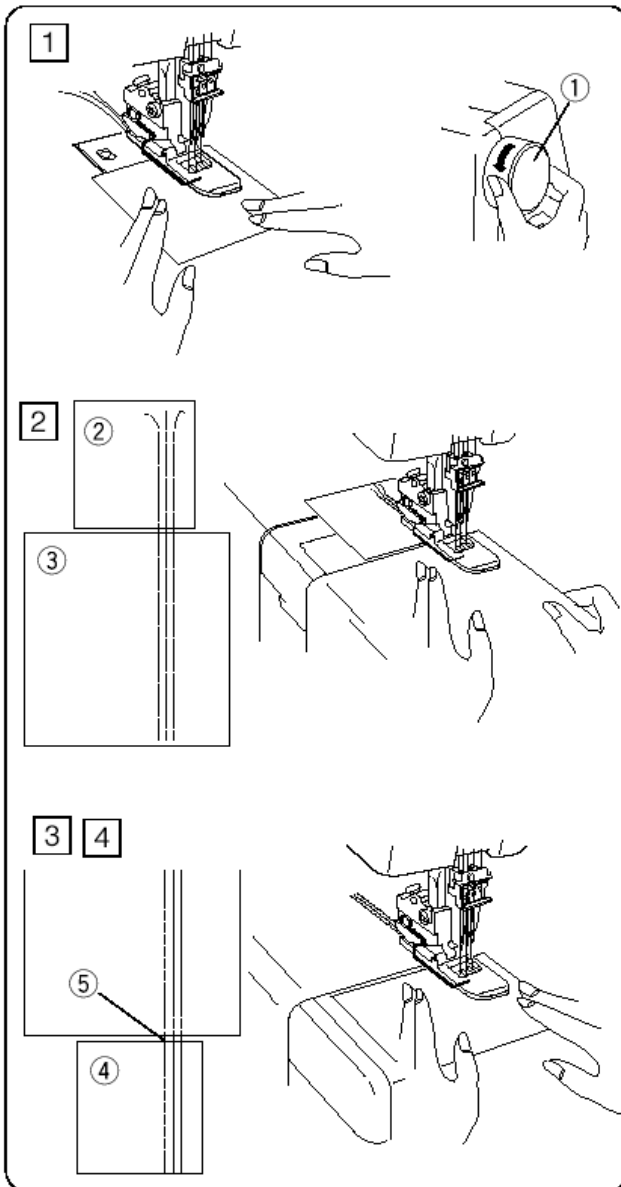

Varrat készítése

A legjobb eredményt úgy érheti el, ha varrat kezdséhez és végéhez egy maradék anyagdarabot használ.

Varrat kezdete

1. Emelje fel a varrótalpat és helyezzen egy maradékanyagot a varrótalp alá. Süllyessze a talpat és forgassa többször a kézikereket Önmaga felé. Lépjen a lábpedálra és kezdjen lassan varni.

1) kézikerek

2. Hagyja abba a varrást a maradék anyag végénél. Tegye a varrandó anyagot a maradékdarabhoz (lásd az ábrát), és varrjon tovább a munkadarabon.

2) maradék anyagdarab

3) varrandó anyag

Varrat vége

3. Hagyja abba a varrást a munkadarab végén. Tegyen az anyaghoz egy másik maradék anyagdarabot (lásd az ábrát), és varrjon tovább a maradék anyagon.

4) további maradék anyag

4. Vágja át az összekötő szálakat a munkadarab és a maradék anyagok között.

5) összekötő szálak

Szálak elcsomóztása

Húzza a felső szálát csipesszel az anyag visszájára és csomózza el.

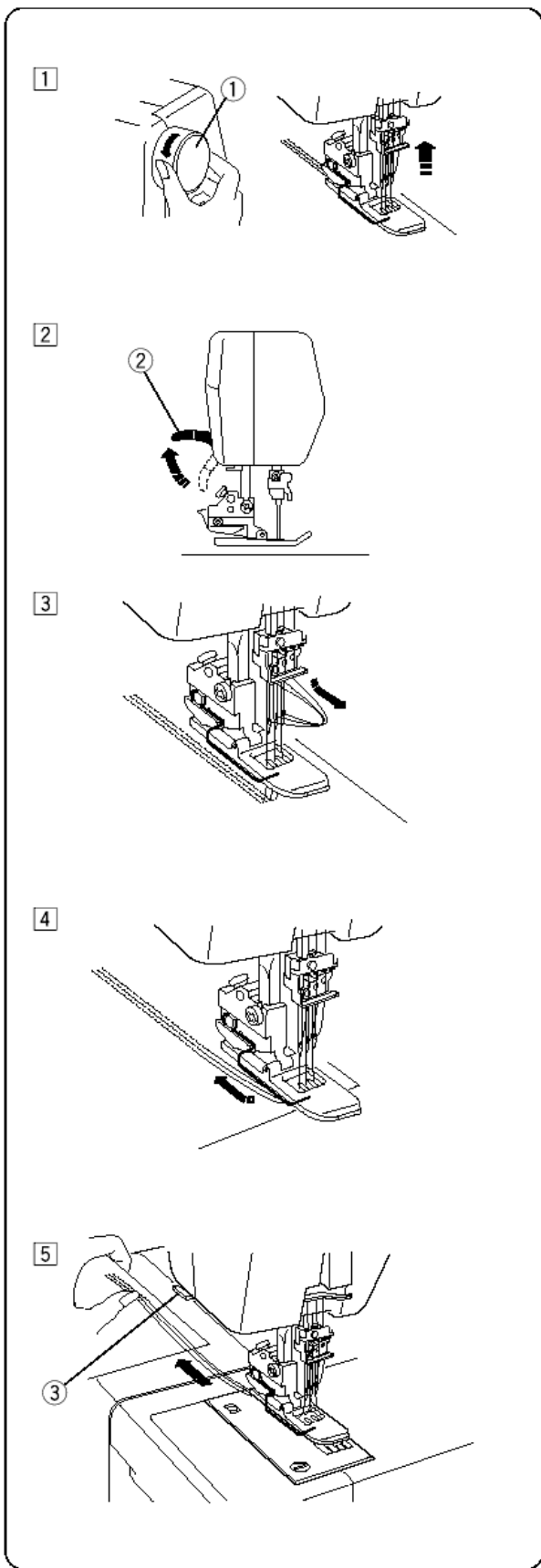

Anyag eltávolítása a munkadarab közepén

1. Vigye a tüt legfelső állásba a kézikerek
Önmaga felé történő forgatásával.
2) kézikerek
2. Emelje fel a varrótalpat a talpemelő
karral.
2) talpemelő kar
3. Húzza a felső szálakat a túlyukak elé.
Ez megakadályozza, hogy a szálak az
anyag eltávolításánál elakadjanak.
4. Húzza az anyagot hátra.
5. Távolítsa el az anyagot és vágja el a
szálakat a szálvágóval.
3) szálvágó

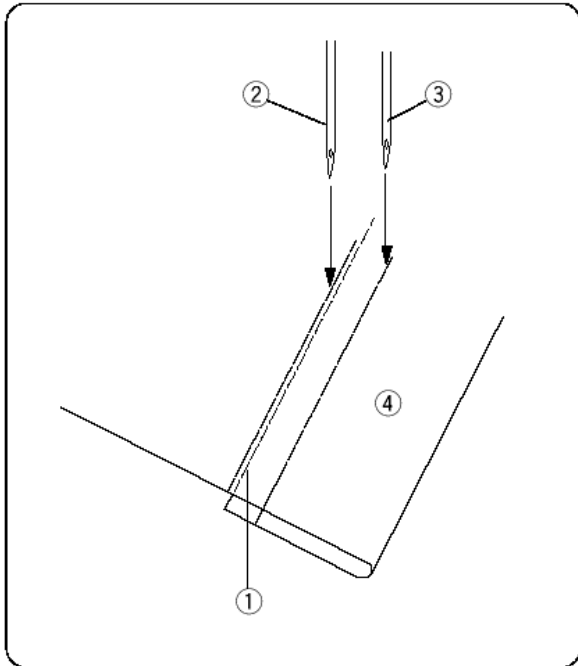

Szegés fedőző öltéssel

1. Hajtsa át az anyagszélt a bal oldalra, és nyomja össze az anyagszélt.
2. Húzzon egy vonalat szabókrétával az anyag színén, az anyag szélének megjelölésére.
3. Igazítsa úgy az anyagot, hogy a baloldali tű közvetlenül a jelölt vonal mellett balra öltjön le. Engedje le a varrótalpat.
4. Varrjon óvatosan a jelölt vonal mentén.
5. Emelje fel végül a varrótalpat és húzza az anyagot hátra.
6. Húzza a felső szálát az anyag visszájára és csomózza el.
 - 1) jelölt vonal
 - 2) baloldali tű
 - 3) jobboldali tű
 - 4) anyag színe

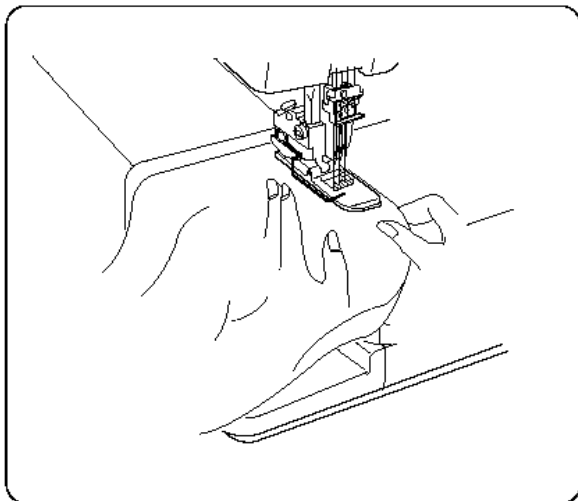

Szabadkaros szegés

A feltehető asztal cső formájú részek szabadkaros varrásához, mint pl. újjak, mandzsetták, eltávolítható.

1. Távolítsa el a feltehető asztalt (lásd 9. oldal)
2. Varrjon a fent leírt módon „szegés fedőző öltéssel”.
3. Varrjon 4-5 cm-t a szegés kezdetén és állítsa meg a gépet.
Vágja le a szálakat a szegély elején és végén.

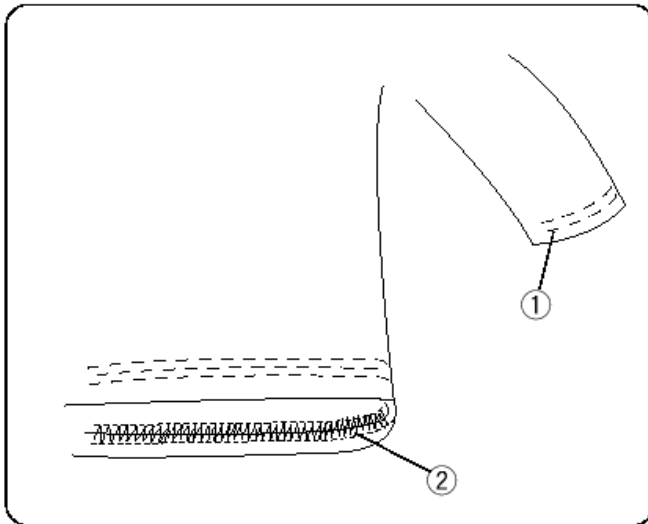

Háromszoros fedőző öltés felhasználása

Ujjak és felsőrészek aljának szegése

- 1) ujjak
- 2) aljak

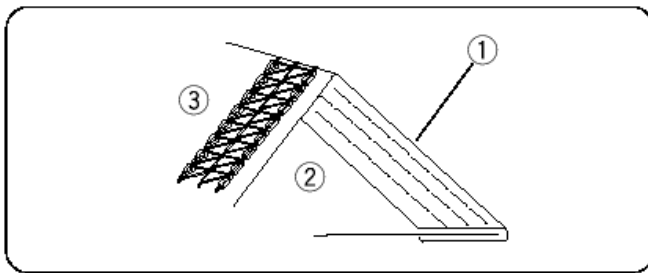

Csipkék és paszományok felvarrása

- 1) paszomány vagy csipke
- 2) anyag színe
- 3) anyag visszája

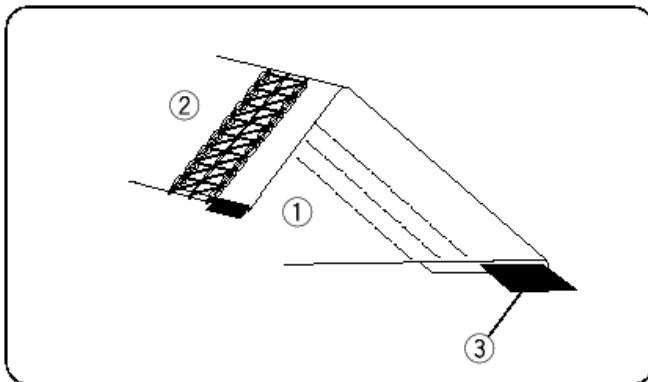

Elasztikus anyagok varrása

- 1) anyag színe
- 2) anyag visszája
- 3) elasztikus anyag

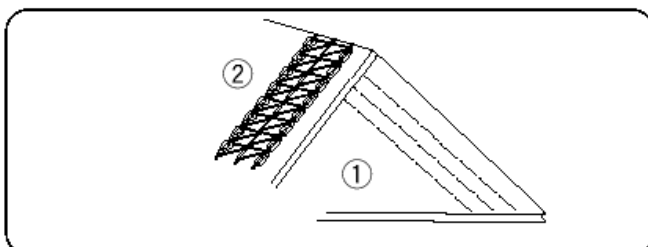

Díszítő öltés

- 1) anyag színe
- 2) anyag visszája

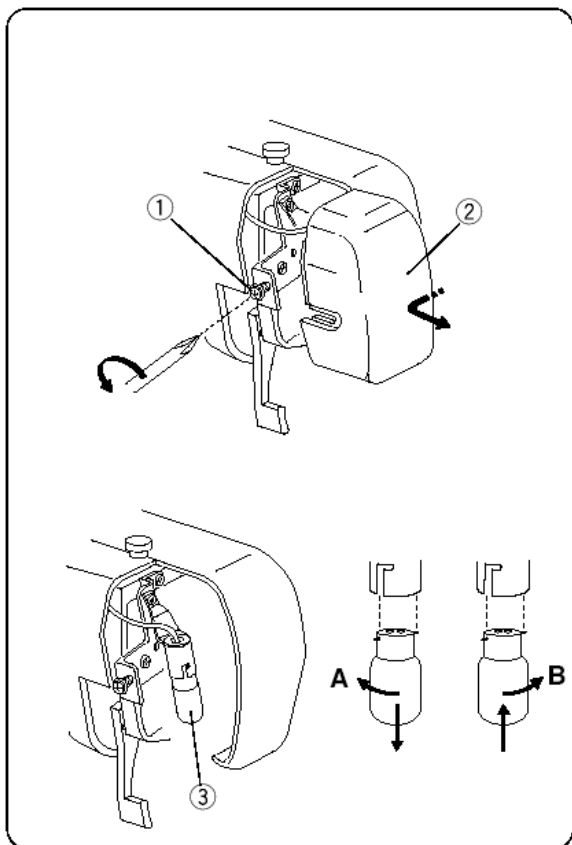
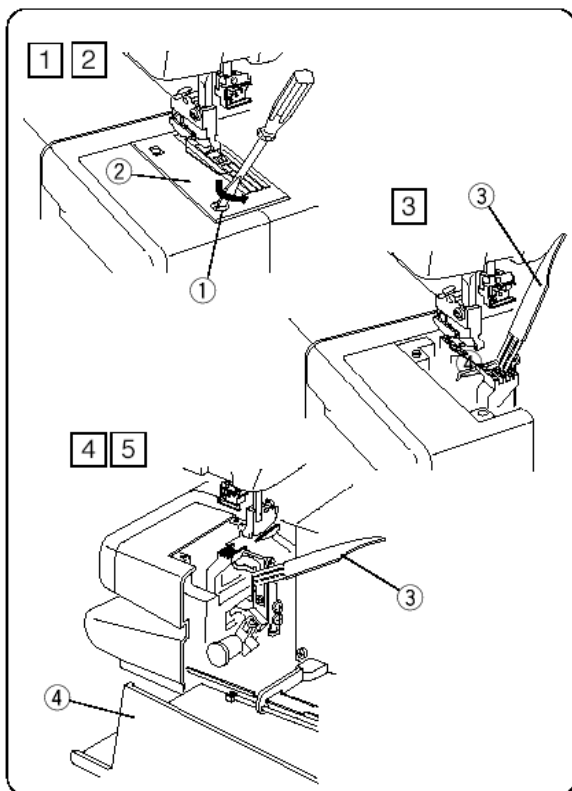

GÉPÉNEK KARBANTARTÁSA

Az anyagtovábbító és a greifer területének tisztítása



FIGYELEM:

Tisztítás előtt kapcsolja ki a gépet és húzza ki a hálózati csatlakozót.

ÚTMUTATÁS:

Csak annyira szerelje szét a gépet, amennyire ebben a fejezetben le van írva.

1. Távolítsa el a varrótalpat és a tűket.
2. Távolítsa el a túlemezt állító csavarját.
3. Tisztítsa meg az anyagtovábbítót egy tisztító ecsettel.
 - 1) állítócsavar
 - 2) túlemez
 - 3) tisztító ecset
4. Nyissa ki a greiferfedelelet és tisztítsa ki a greifer és környezetének területét a tisztító ecsettel.
5. Tegye fel ismét a túlemezt, tűket és a varrótalpat. csukja be a greiferfedelelet.
 - 4) greiferfedél

Izzó cseréje



FIGYELEM:

Izzó cseréje előtt kapcsolja ki a gépet.

Az izzó FORRÓ lehet. Várjon ezért egy ideig, amíg kihűl mielőtt megfogja.

1. Távolítsa el a gépfej burkolatát.
2. Nyomja be az izzót és forgassa az óramutató járásával ellentétes irányba („A” irány) az eltávolításhoz.
Nyomja be az új izzót és forgassa az óramutató járásának irányába („B” irány).
3. Tegye vissza a gépfej burkolatát a csavarral.
 - 1) csavar
 - 2) gépfej
 - 3) izzó

Hibaelhárítás

HIBA	OK	OLDAL
Felső szál szakad	1. Gép nem jól van befűzve 2. Szálfeszítés túl erős 3. Tű görbült vagy tompa 4. Tű nem jól van betéve 5. Nem megfelelő tűt használ	17-27 29, 33, 35 15 15 15
Tű elgörbül, vagy törik	1. Tű görbült vagy tompa 2. Tű nem jól van betéve 3. Tűszorító csavar laza 4. Kézzel húzza az anyagot	15 15 15 Ne húzza az anyagot
Öltéskihagyás	1. Tű nem jól van betéve 2. Tű görbült vagy tompa 3. Szálfeszítés nem megfelelő 4. Gép nem jól van befűzve	15 15 29, 33, 35 19-27
Varrat fodrozódik	1. Feszítés nem megfelelő	29, 33, 35
Gép nem megy	1. Gép nincs csatlakoztatva az elektromos hálózatra. 2. Lábpedál csatlakozója nincs jól csatlakoztatva.	7 7

 Kérjük, a varrógép eldobása esetén ügyeljen arra, hogy ezt a terméket az elektromos/elektronikus hulladékok begyűjtésére vonatkozó törvények szerint újra kell hasznosítani. Amennyiben ezzel kapcsolatban kérdése van, forduljon kereskedőjéhez a vásárlás helyén.

Varrógépcentrum Kft

1066 Budapest, Teréz krt. 6.

Tel: 06 1 322 1363

eFax: 06 1 413 08 57

e-mail: info@varrogepcentrum.hu

honlap: www.varrogepcentrum.hu

blog: <http://varrogepcentrum.blogspot.com>

facebook.com/varrogepcentrum

JANOME