

Lervia

Ⓜ KH4000 A típusú automata szabadkaros varrógép
Használati utasítás

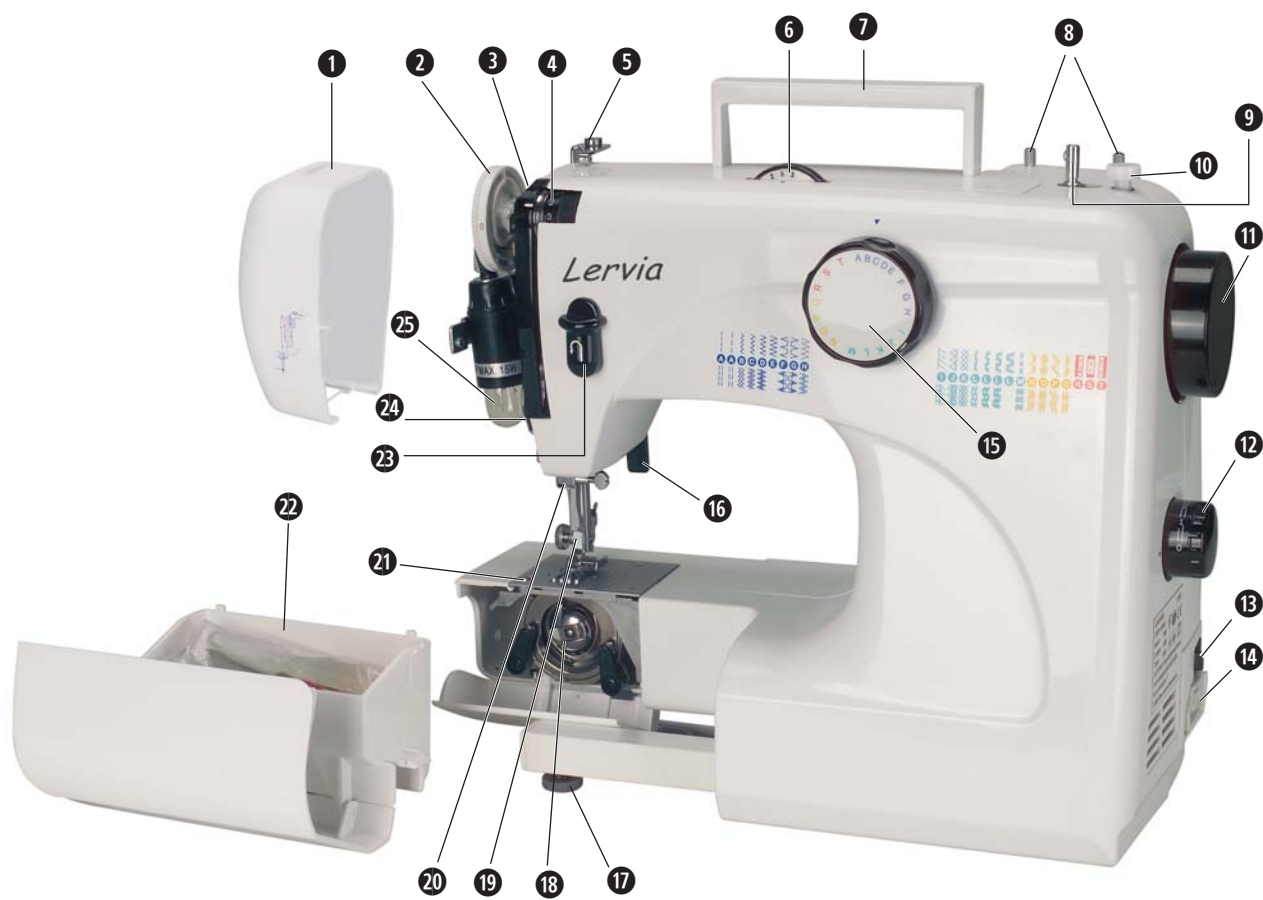





Lervia automata szabadkaros varrógép

| | | | |
|---------------------------------------|-----------|--|-----------|
| 1. Felhasználási cél | 4 | 11. Varrás | 17 |
| 2. Műszaki adatok | 4 | a) Anyag behelyezése | 17 |
| 3. Tartozékok felsorolása | 4 | b) A varrás kezdete | 17 |
| 4. Kezelőelemek | 4 | c) A varrás befejezése | 17 |
| 5. Biztonsági utasítások | 5 | d) Anyag vezetése | 18 |
| 6. Felállítás | 6 | e) Varrásirány megváltoztatása. | 18 |
| 7. Be- / kikapcsolás | 6 | f) Öltésminta kiválasztása | 19 |
| 8. Befűzés | 7 | g) Egyenes öltés | 19 |
| a) Az alsószál orsójának feltöltése | 7 | h) Cikkcakk | 19 |
| b) Alsószál befűzése | 8 | i) Öltésminta-táblázat | 20 |
| c) A felsőszál befűzése | 11 | j) Vakszegély | 21 |
| d) Az alsószál felhozása | 12 | k) Anyag-cérna-tű-táblázat | 22 |
| e) Befűzés 2 tű esetén | 12 | l) Szegélyvezető | 23 |
| 9. Tartozékok felszerelése | 13 | m) Körülhurkolás | 23 |
| a) Tűk cseréje | 13 | n) Stretch-varrat | 23 |
| b) Túlemez cseréje | 13 | o) Gomblyukak varrása | 24 |
| c) Snap-on talp cseréje | 14 | p) Gomblyuk-táblázat | 24 |
| 10. Beállítások | 15 | q) Gombok felvarrása | 25 |
| a) Felsőszál feszességének beállítása | 15 | r) „Perem-perem-mentén“- varrás | 25 |
| b) Alsószál feszességének beállítása | 15 | s) Díszöltés | 25 |
| c) Varrótalp nyomásának beállítása | 16 | t) Cipzár bevarrása | 26 |
| d) Öltésszélesség beállítása | 16 | u) Varrás ikertűvel | 27 |
| e) Öltéshossz beállítása | 16 | v) Hímzés | 27 |
| | | w) Szálvágó | 27 |
| | | 12. Ápolás | 28 |
| | | a) Az orsótartó környékének tisztítása | 28 |
| | | b) Az anyagvezető tisztítása | 28 |
| | | c) Gépház tisztítása | 29 |
| | | d) Az orsótartó pályájának olajozása | 29 |
| | | e) Mit kell még beolajozni? | 29 |
| | | f) Tárolás | 30 |
| | | 13. Hibaelhárítás | 30 |
| | | 14. Garancia és szerviz | 31 |
| | | 15. Ártalmatlanítás | 31 |

Őrizze meg ezt a leírást későbbi kérdései esetén – a készülék harmadik személynek történő továbbadása esetén adja át a leírást is!

Kezelési utasítás

Lervia automata szabadkaros varrógép

1. Felhasználási cél

A varrógép rendeltetése szerint használható ...

- nem beépített készülékként,
- háztartásitextíliák varrására és ...
- csak háztartási használatra.

A varrógép **nem használható:**

- rögzítetten felszerelve,
- egyéb anyagok (pl. bőr, sátorponyva, vitorlavászon és más hasonlóan nehéz anyagok) feldolgozására
- ipari és kereskedelmi területeken való használatra.

2. Műszaki adatok

| | |
|-----------------------|-------------------|
| Áramellátás | : 230 V / ~ 50 Hz |
| A motor teljesítménye | : 70W |
| Izzó teljesítménye | : 15W |
| Izzó feszültsége | : 230 V / ~ 50 Hz |
| Izzó menete | : E14-menet |
| Védettség osztály | : II |

3. Tartozékok felsorolása

(lásd az előző kihajtható oldalt)

- 1 varrógép
- A 1 vakszegély-talp
- B 1 szegélyvezető
- C 1 cipzár-talp
- D 1 gomblyukvarró talp
- E 1 gombfelvarró talp
- F 1 varrótalp-tartó (felszerelve)
- G 1 ujjvédő (felszerelve)
- H 1 cikkcakk-talp (felszerelve)
- I 1 vágókés
- J 1 olajozó
- K 1 tűkészlet (+ ikertű)
- L 3 csavarhúzó
- M 2 filckorong
- N 1 stoppolólap
- O 3 orsó
- P 1 lábkapcsoló
- kezelési utasítás
- Garanciafüzet

4. Kezelőelemek

(lásd a hátsó kihajtható oldalt)

- 1 Homloklap
- 2 Választótárca (varrótalp-nyomás)
- 3 Száladagoló
- 4 Választótárca (felsőszál-feszítés)
- 5 Felsőszál-vezető
- 6 Választótárca (öltésszélesség)
- 7 Hordozó fogantyú
- 8 Cérnaorsótartó
- 9 Orsótengely
- 10 Orsóütköző
- 11 Kézi kerék
- 12 Választótárca (öltéshossz)
- 13 BE- / KI-kapcsoló
- 14 Lábkapcsoló csatlakozó
- 15 Hímzsminta-választó
- 16 Talpemelő kar
- 17 Beállító talp
- 18 Orsótárca
- 19 Varrótalp-tartó
- 20 Tűfelvevő
- 21 Túlemez
- 22 Tolóasztal
- 23 Emelőkar (hátrafelé varrás)
- 24 Fonalemelő
- 25 Lámpa



5. ⚠️ Biztonsági utasítások

Egy varrógéppel éppúgy mint bármely más elektromos készülékkel megsértheti magát az ember és életveszélybe kerülhet.

Hogy mindezt elkerülje és hogy biztonságosan dolgozzon:

- **Az első használat előtt olvassa végig figyelmesen varrógépének használati utasítását.**
- **Tartsa a használati utasítást a varrógép közelében. A készülék harmadik személynek való továbbadásakor adja oda a használati utasítást is.**
- **Mindig húzza ki a hálózati csatlakozót, ha feláll a készülék mellől.** Ezzel megakadályozza a véletlen bekapcsolás miatti balesetveszélyt
- **Húzza ki a csatlakozó dugót, mielőtt izzót cserél vagy karbantartási munkákat végez a gépen.** Ezzel elkerülheti az áramütés miatti életveszélyt.
- **A hálózati dugót ne a kábelnél fogva húzza ki a csatlakozó aljzatból.** Kihúzásakor ne a kábelt, hanem a csatlakozó dugót fogja meg.
- **A varrógépet mindig kizárólag száraz helyiségekben használja.**
- **Amennyiben a varrógépen vagy a lábkapcsolón látható károkat észlel: Javíttassa meg ezeket a vevőszolgálatnál, mielőtt újból használatba veszi a varrógépet.**
- **Ne engedje, hogy a készüléket gyerekek vagy sérülésnek fokozottan kitétt személyek felügyelet nélkül használják**
– mert nem mindig képesek helyesen megítélni a lehetséges veszélyeket. Az elektromos készülékeket tárolja olyan helyen, ahol azt gyermekek nem érhetik el.
- **Soha ne használja a készüléket, ha a szellőzőnyílások le vannak zárva. Tisztítsa meg a gép és a lábkapcsoló szellőzőnyílásait a portól, az anyaghulladékoktól és a szösztől.**

⚠️ Figyelmeztetés sérülések és anyagi károk elkerülésére:

A törvényhozó Önt, mint az elektromos készülék használatát arra kötelezi, hogy felelősségteljes magatartásával a lehetséges baleseteket elkerülje:

- **Tartsa rendben a munkaterületét.**
A munkaterületen uralkodó rendetlenségnek baleset lehet a következménye.
- Gondoskodjon munka közben a jó megvilágításról!
- **Ne viseljen bő ruhát vagy ékszert,** mert ezek beakadhatnak a mozgó alkatrészekbe. Ha hosszú a haja, viseljen hajhálót.
- Kerülje a normálistól eltérő testtartást. Gondoskodjon a biztonságos testtartásról és a mindenkori egyensúlyról.
- **Legyen figyelmes!** Arra figyeljen, amit éppen csinál. Mindig megfontoltan fogjon a munkához. Semmiképpen ne használja a varrógépet, ha dekoncentrált vagy rosszul érzi magát.

Ha a baleset a készülék gondatlan használatára vezethető vissza vagy nem vették figyelembe a mellékletben található biztonsági utasításokat, az efféle károkért a gyártó nem vállal felelősséget.

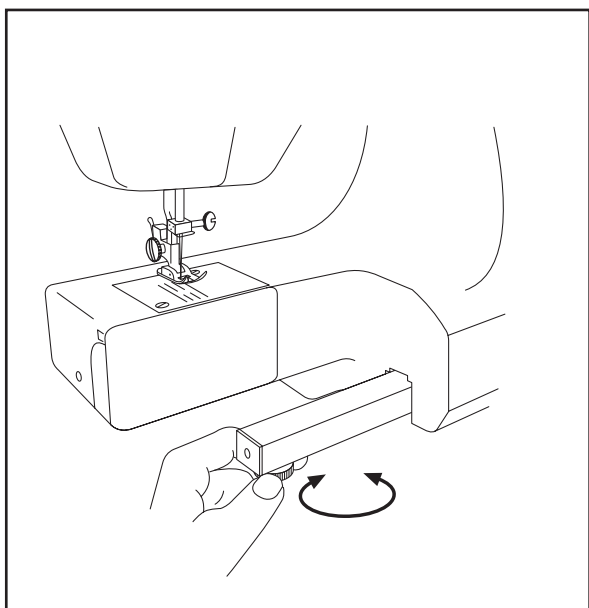
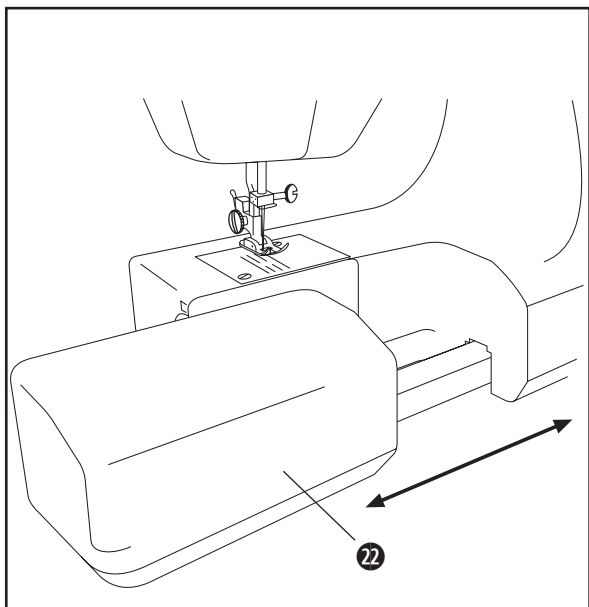
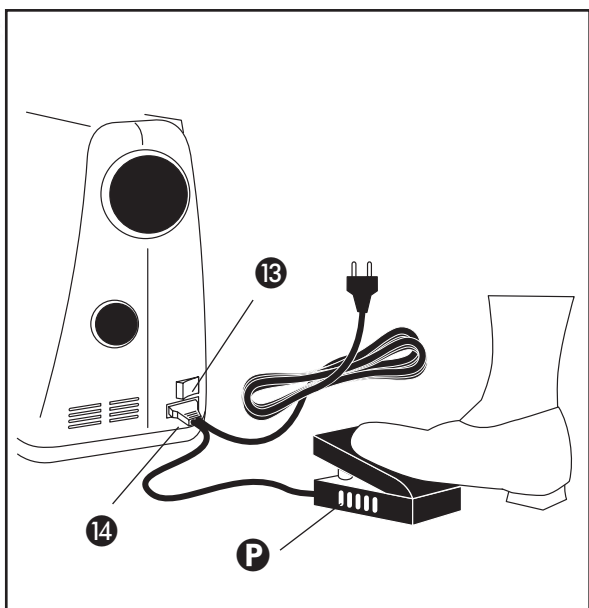

6. Felállítás

- Állítsa a varrógépet egy stabil asztalra.
- Csatlakoztassa a lábkapcsolót **P** a varrógép csatlakozóhüvelyéhez **14** és ...
- dugja be a hálózati dugó a csatlakozó aljzatba.

Ha az asztallap nem teljesen egyenes, az egyenetlenségeket kiegyenlítheti:

- Húzza oldalirányba a felhelyezett tolóasztalt **22**, ha fel van helyezve.
- Az alatta láthatóvá váló beállítótalpat **17** elforgatva stabil helyzetbe hozhatja a varrógépet.

A tolóasztalt **22** egyszerűen újra visszatolhatja – pl. ha nagy anyagfelületek varrásához pótasztalként szüksége van rá. A tolófedelelet **22** azonban levéve is hagyhatja pl. ruhaujjak vagy nadrágszárak szabadkaros varrásánál stb...

A tolóasztalt **22** tartozékok tárolására is szolgál.

7. Be- / kikapcsolás

Ismerje meg a következő be- és kikapcsolási lehetőségeket, hogy vészhelyzetben is helyesen tudjon cselekedni:

- A **13** kapcsoló segítségével tudja a varrógépet be- ill. kikapcsolni. Az izzólámpa **25** jelzi az üzemkész állapotot.
- Ha kihúzza a lábkapcsoló csatlakozóját, akkor a gép árammentessé válik.
- Ha kihúzza a csatlakozó aljzatból a hálózati dugót, mind a készülék, mind a lábkapcsoló árammentessé válik.

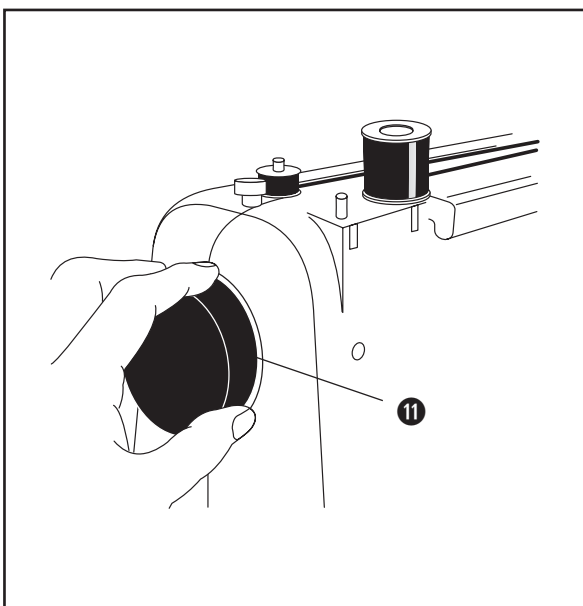
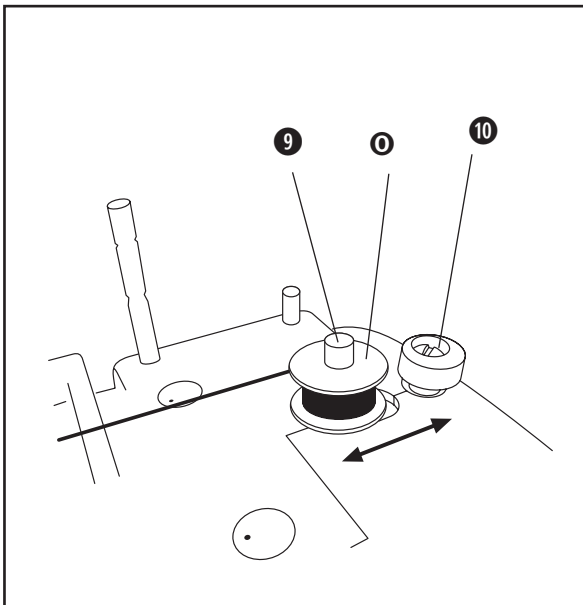
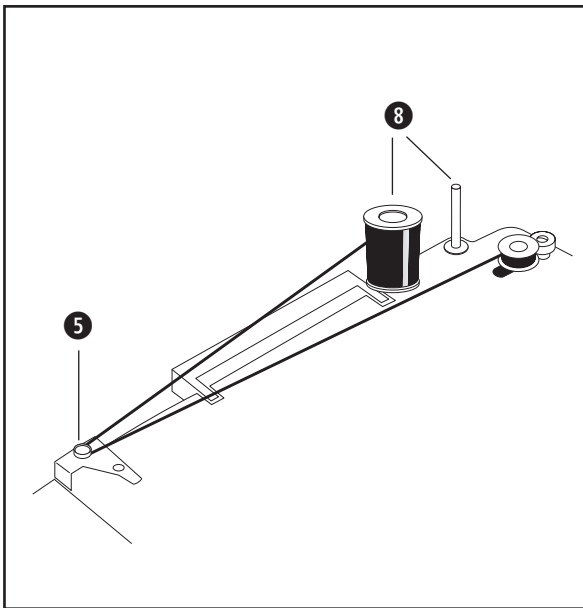

8. Befűzés

⚠ Figyelmeztetés:

Győződjön meg arról befűzés előtt, hogy a varrógép ki van kapcsolva és a hálózati csatlakozó ki van húzva, annak érdekében, hogy elkerülje a véletlen működésből adódó balesetet.

a) Az alsószál orsójának feltöltése

Ahhoz, hogy az alsószál orsóját varrócérnával feltöltse:

- húzza ki fent a két cérnaorsótartó **8** egyikét és helyezzen be oda egy cérnatekerceset.
- Egy filclapot **M** is helyezhet a fonaltekerces alá, hogy az egyenletesen forogjon.
- Helyezzen egy üres orsót **0** az orsótengelyre **9**.
- Húzza át a szálát a felső szálvezetőn **5**.
- A varrócérna szabad végét csavarja néhányszor körbe rajta az óramutató járásával megegyező irányban **0**.
- Ha a felcsavart cérna már kezd feszülni az orsón, nyomja az orsót az orsótengellyel együtt **9** az orsó ütközésével **10** ellentétes irányba.
- Húzza finoman ki a varrógép jobb oldalán lévő kézikereket **11**, hogy a varróművet lekapcsolja a motorról.
- Kapcsolja be a varrógépet és lépjen rá a lábkapcsolóra **P**. Ha az orsó megtelt, vágja el a szálát.
- Nyomja ismét balra az orsótengelyt **9** és vegye le a teli orsót.
- Ne felejtse el a kézikereket **11** ismét betolni – különben a varrómű továbbra is le lesz kapcsolva a motorról.

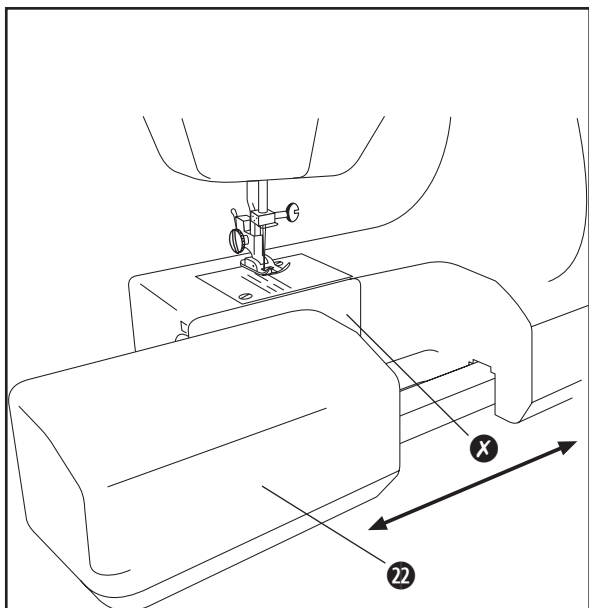

b) Alsószál befűzése

Forgassa a kézi kereket **11** az óramutató járásával ellentétes irányba ahhoz, hogy a tű egészen fent álljon.

- Húzza oldalirányba az esetleg felhelyezett **tolóasztalt** **22** ...
- és nyissa ki a mögötte lévő orsótartó fedelét **X**.

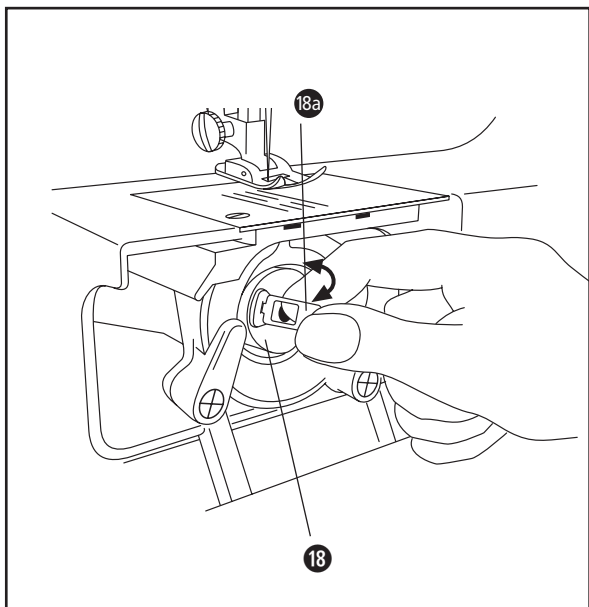

- **Kattintsa elő a billenő emeltyűt** **18a** az orsótárcsából **18** ...

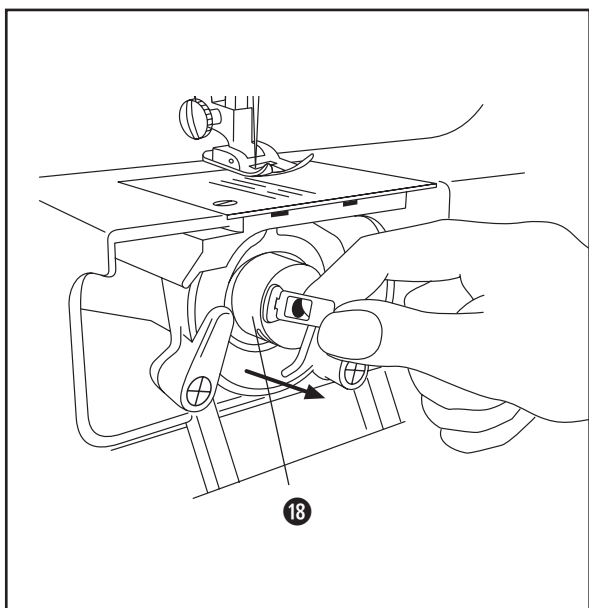

- és húzza ki az orsótárcsát **18** az árbrán látottak szerint.

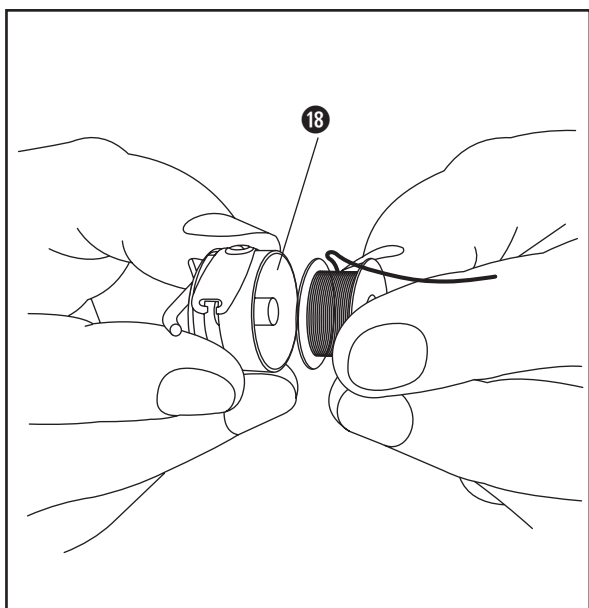

- Tekerjen le kb. 10 cm szálát az orsról és húzza be ezt az orsótárcsába 18 úgy, hogy az orsó a fonal letekeredésekor az óramutató járásával ellentétes irányba forogjon.

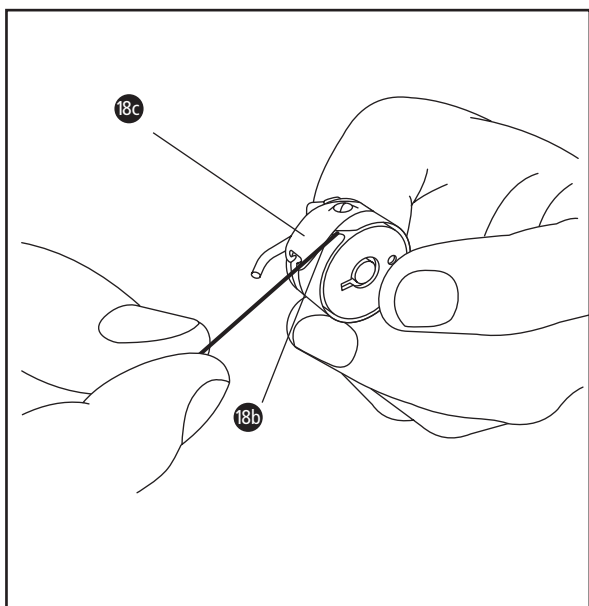

- Húzza át a fonal legombolyított végét az orsótartó oldalsó falán lévő résen 18b ...
- a feszítőrugó alatt 18c,

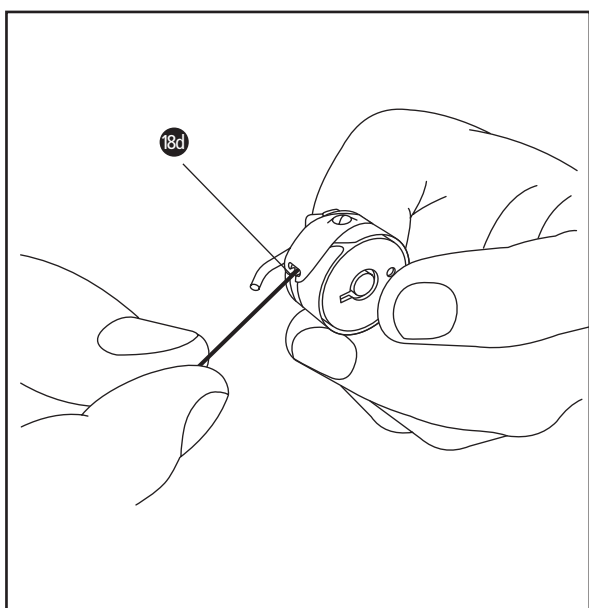

- míg a szál ki nem bújjik az orsótárcsa nyílásán 18d.

i Az alsószál-feszítő optimális beállítását lásd a 10. fejezetben.

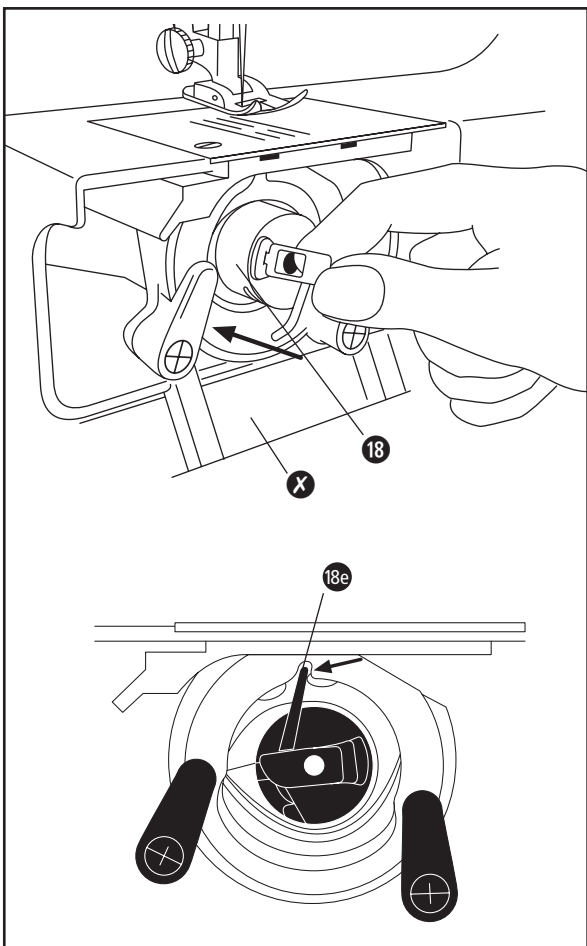

- Tegye fel az orsótárcsát 18 a tartószegre és...
- forgassa addig az orsótárcsát 18, amíg be nem akad a menesztőcsap 18e a nyílásba.
- Helyezze a kiálló szálát úgy, hogy sehova se szoruljon be...
- majd zárja le ismét az orsótartó fedelét X.

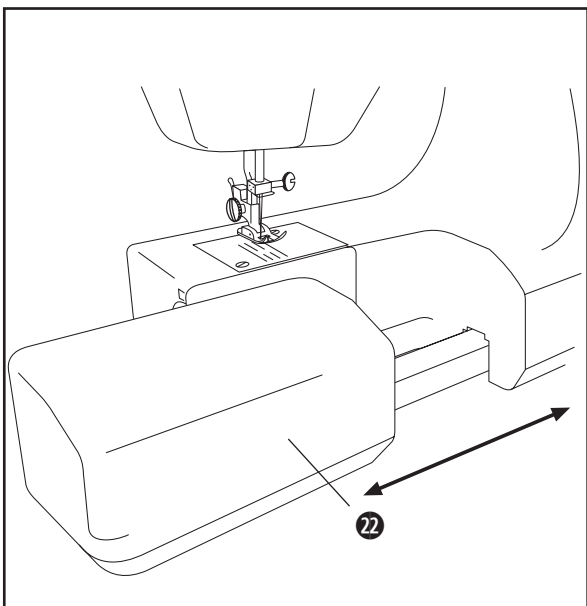

- Ezután a tolóasztalt 22 egyszerűen újra visszatolhatja – pl. ha nagy anyagfelületek varrásához „pótasztalként” szüksége van rá. A tolófedelelet azonban levéve is hagyhatja pl. ruhaujjak vagy nadrágszárak szabadkaros varrásánál stb...

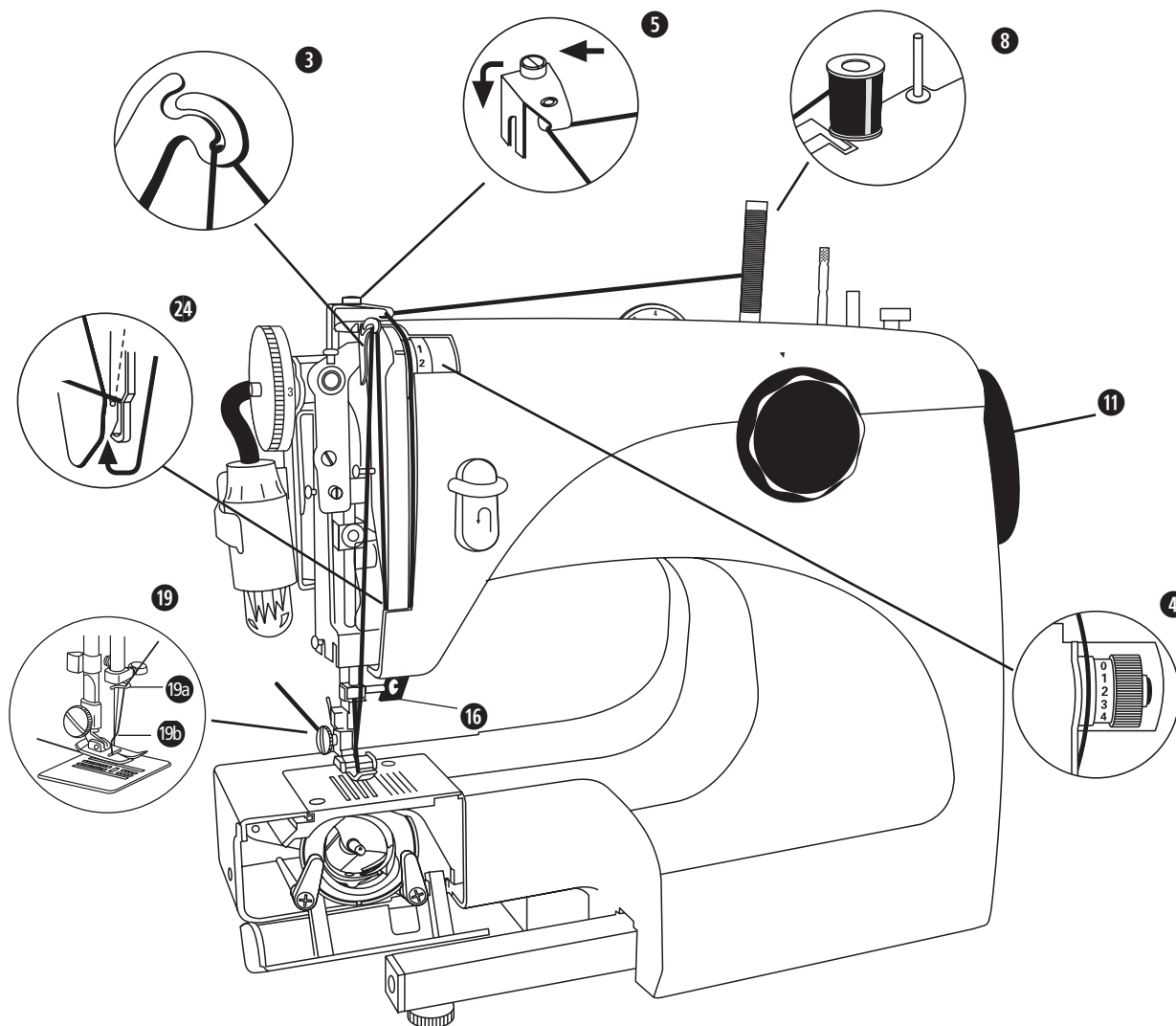

c) A felsőszál befűzése

A felső szál befűzéséhez nem szükséges a varrógép elülső oldalát kinyitni. A fent mutatott ábra kizárólag a tájékozódást szolgálja. Mielőtt elkezdi a befűzést, forgassa a kézikereket **11** az óramutató járásával ellentétes irányba ahhoz, hogy a száladagoló **3** teljesen fent álljon. Állítsa magasra a talpemelővel **16**, a varrótalp tartót **19**.

- Húzza ki fent a két cérnaorsótartó **8** egyikét és helyezzen fel rá egy fonaltekercset.
- Egy filclapot **M** is helyezhet a fonaltekercs alá, hogy a fonaltekercs egyenletesen forogjon.
- Vezesse át a szálát a felső szálvezetőn **5**, ...
- a felsőszál-feszítő választótárcsáján **4**, ...
- majd a fonalemelő **24** alatt, ...
- a száladagolón **3**,
- majd át a tű szálvezetőjén **19a**, előlről át a tű fokán **19b** és végül a varrótalp alatt **19** húzza hátra.
- Engedje le újra a varrótalp-tartót **19** a talpemelővel **16**.

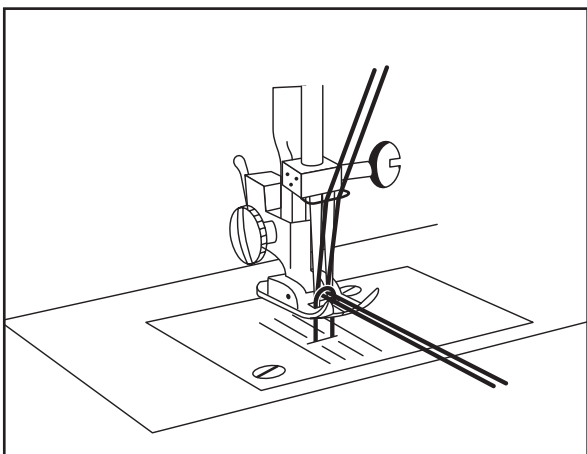
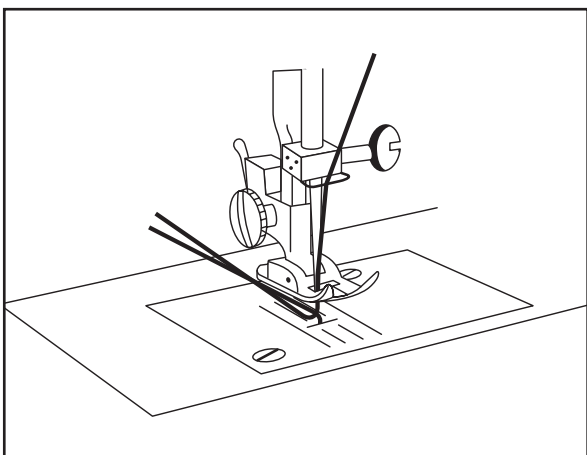
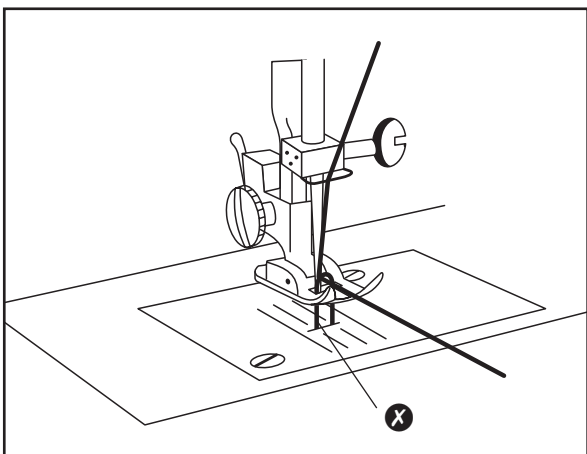
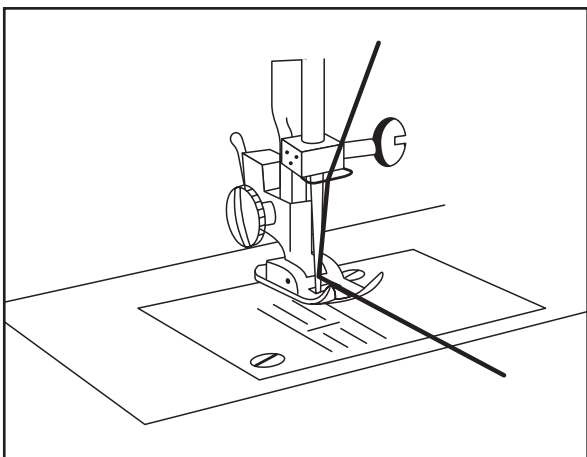

d) Az alsószál felhozása

- Fordítsa a kézi kereket **11** az óramutató járásával ellentétes irányba, hogy a tű egészen fent álljon.
- Állítsa magasra a talpemelővel **16** a varrótalp-tartót **19**.
- Fogja meg bal kézzel a tűn átbújtatott felső szál végét.
- Ezután fordítsa a kézi kereket **11** jobb kézzel egy teljes fordulattal az óramutató járásával ellentétes irányba.
- Ekkor a felső szál egy hurkot képezve **X** felhúzza az alsó szálát.
- Amint megjelenik az alsó szál, húzza meg óvatosan a bal kezében tartott felső szálát. Így teljesen fel tudja hozni az alsószálát.
- Húzza ki mindkét szálát kb. 10 cm-nyire...
- és húzza mindkettőt hátrafele, az ábrán mutatottak szerint. A varrógép készen áll.

e) Befűzés 2 tű esetén

Ha az ikertűket helyezte be a 9. fejezetben leírtak szerint:

- Húzza ki fent mindkét cérnaorsótartót **8** és helyezzen fel oda két fonaltekercset.
- Egy filclapot **10** is helyezhet a fonaltekercs alá, hogy az egyenletesen forogjon.
- Mindkét felső szálát úgy vezesse, mintha egy szálát vezetne, ...
- egészen a befűzésig: Itt külön-külön fűzze be a két felső szál végét a két tűbe.
- Az **alsó szál**at ugyanúgy kell befűzni és felhozni, mint egy szál esetén.



9. Tartozékok felszerelése

⚠ Figyelmeztetés:

Győződjön meg arról, hogy a varrógép ki van kapcsolva és a hálózati csatlakozó ki van húzva, annak érdekében, hogy elkerülje a véletlen működésből adódó balesetet.

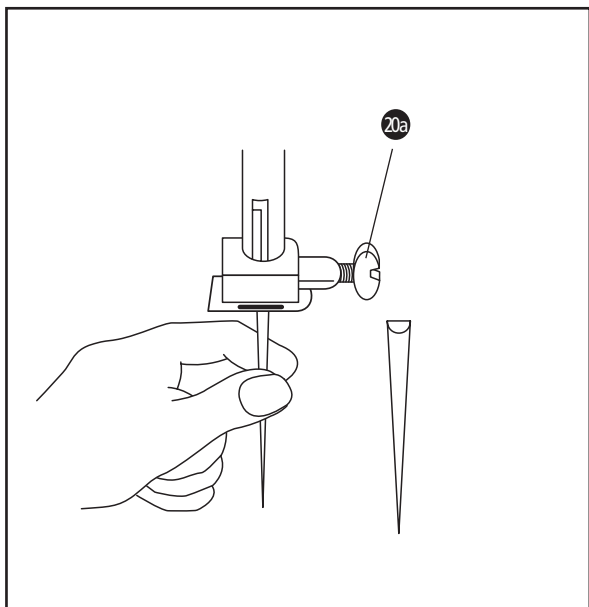

a) Tűk cseréje

- Fordítsa a kézi kereket **11** az óramutató járásával ellentétes irányba, hogy a tű egészen fent álljon.
- Oldja meg a rögzítőcsavart **20a** és húzza ki a régi tűt.
- Helyezze be az új tűt lapos felével hátra. Majd tolja fel egészen
- végül húzza meg ismét jól a rögzítőcsavart **20a**.

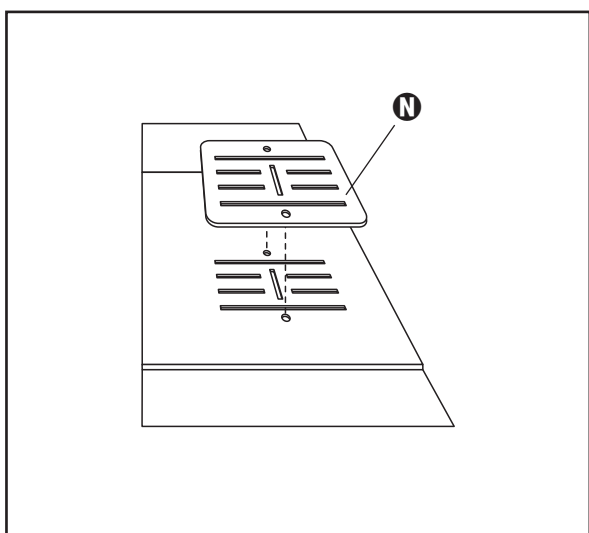

b) Tűlemez cseréje

Gyárilag a „cikcakk”-tűlemez van feltéve, amely a legtöbb varráshoz és díszvarráshoz is használható. Amennyiben mégis a szállításkor mellékelt stoppolólemezt akarja használni:

- Fordítsa a kézi kereket **11** az óramutató járásával ellentétes irányba, hogy a tű egészen fent álljon.
- Egyszerűen helyezze rá a stoppolólemezt **N** a meglévő „cikcakk”-tűlemezre úgy, hogy a rajta lévő lapos tájolócsapok a meglévő lap mélyedéseibe kerüljenek.
- Ha már nincs szüksége a stoppolótalpra, egyszerűen csak vegye le.

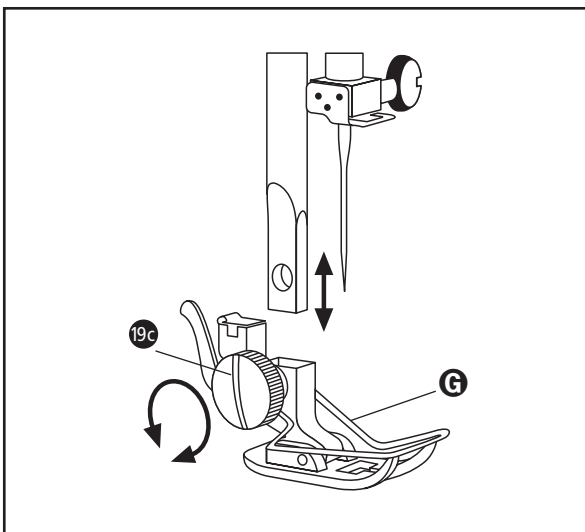
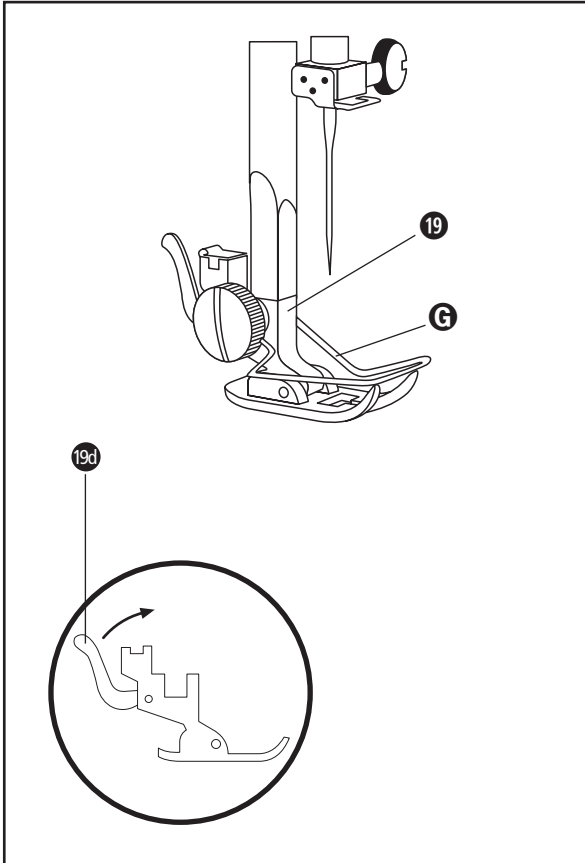

c) Snap-on talp cseréje

A varrógéphez tartozékként kap négy snap-on talpat, amelyet igény szerint igen egyszerűen felhelyezhet:

- A** Vakszegély-talp
- C** Cipzár-talp
- D** Gomblyukvarró talp
- E** Gombfelvarró talp

A snap-on-talp cseréjéhez:

- Fordítsa a kézi kereket **11** az óramutató járásával ellentétes irányba, hogy a tű egészen fent álljon.
- Állítsa felső helyzetbe a talpemelő kart **16** hogy a varrótalp **19** felemelkedjen.
- Nyomja fel a kart **19d**. A snap-on-talp könnyen levehető a varrótalp-ról **19**.
- Helyezze a kívánt snap-on-talpat a varrótalp alá **19**. Figyeljen arra, hogy a varrótalpon lévő mélyedés közvetlenül a snap-on-talp fémstiftje alatt legyen.
- Nyomja ismét le a talpemelő kart **16** és csúszassa be a varrótalpat **19** a snap-on-talpba.

A varrótalp-tartó **19** eltávolításához:

- Lazítsa meg a talpcsavart **19c** és húzza le a varrótalp-tartót **19** az ujjvédővel együtt **G**.

A varrótalp-tartó **19** felszereléséhez:

- Helyezze fel ismét a varrótalp-tartót **19** az ujjvédővel együtt **G** a vezetőrúdra és szorítsa meg újra a talpcsavart **19c**.

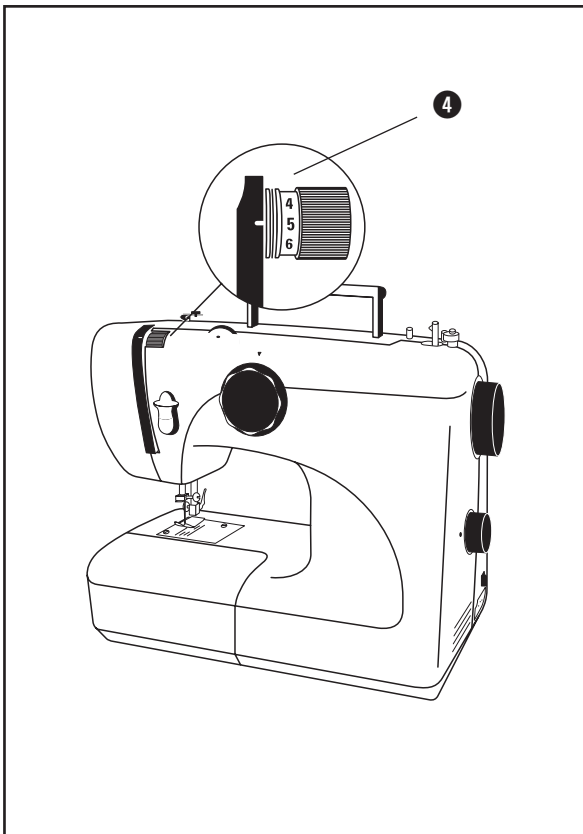

10. Beállítások

A felső és az alsó szál feszessége akkor van helyesen beállítva, ha varrás után sem az alsó sem pedig a felső szálon nem láthatóak hurkolódások. Ha a kettő közül akár csak az egyik feszessége helytelenül van beállítva, nem alakul ki egyenletes öltés-sor. Az öltések ekkor ellaposodnak az anyagon.

a) Felsőszál feszességének beállítása

- A felsőszál feszességének választótárcsáját **4** tekerve kiválaszthatja a felsőszál feszességének erősségét. Amennyiben ...
 - túl feszes (nagy érték), akkor a felső szál az anyagon szabadon fekszik, míg „varrni” csak az alsó szál fog.
 - túl laza (alacsony érték), akkor az alsó szál az anyagon szabadon fekszik, míg „varrni” csak a felső szál fog.

A felsőszál feszessége normális esetben 4-6 között van.

b) Alsószál feszességének beállítása

- Az orsótartón **18** lévő csavar **18f** elfordításával tudja beállítani az alsó szál feszességét. Fordítsa el ...
 - az óramutató járásával megegyező irányban, hogy növelje a feszességet.
 - az óramutató járásával ellenkező irányban, hogy csökkentse a feszességet.
- Figyeljen arra, hogy a csavar **18f** ne csavarodjon ki teljesen az orsótartóból **18**.
- Alsó szál feszessége akkor van helyesen beállítva, ha az orsótárcsáról **18** lassan és egyenletesen tekeredik le a szál („esés-teszt”).

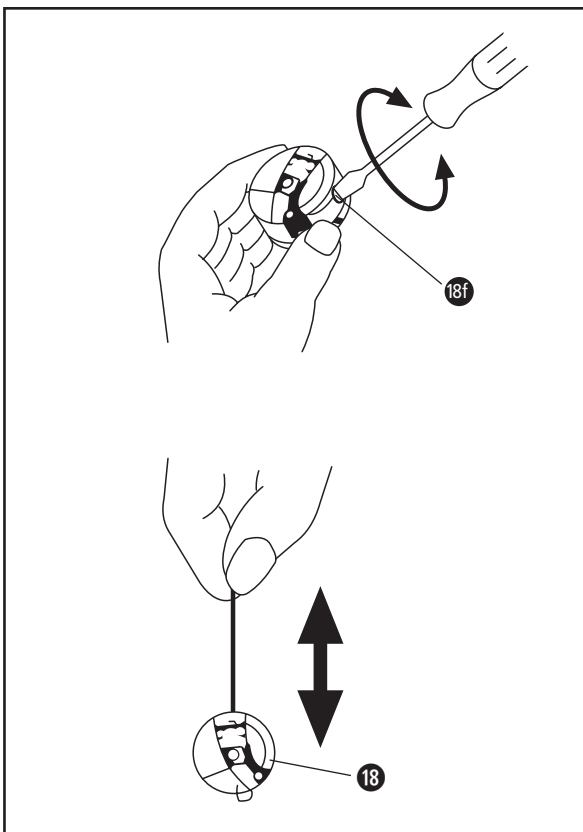

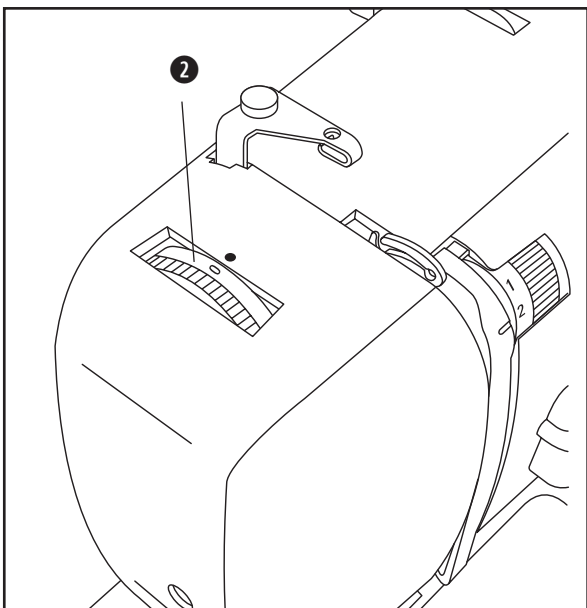

c) Varróalp nyomásának beállítása

Itt állíthatja be a nyomás erősségét, amellyel az anyag az tűlemezhez nyomódik.

- Állítsa be a választótárcsán **2** a nyomás erősségét.
 „0”-ra ha nem kell nyomást kifejteni, pl. stoppolásnál vagy szabadkaros hímzésnél
 „1”-re könnyű anyagoknál (függönyöknél)
 „2”-re közepes súlyú anyagoknál (normál)
 „3”-ra nehéz anyagoknál (farmer).

d) Öltésszélesség beállítása

Itt állíthatja be, hogy milyen messze térjen ki az öltés a cikcakk-mintáknál.

- Fordítsa a kézi kereket **11** az óramutató járásával ellentétes irányba, hogy a tű egészen fent álljon.
- Válasszon ki egy öltésszélességet 0-tól 5-ig a választótárcsán **6**...

„0” egyenes
 „1” keskeny
 „5” széles

Vigyázat: Ha az ikertűk vannak fent, a választótárcsát maximum a „3”-asra lehet állítani. Nagyobb érték esetén az ikertű eltörik!

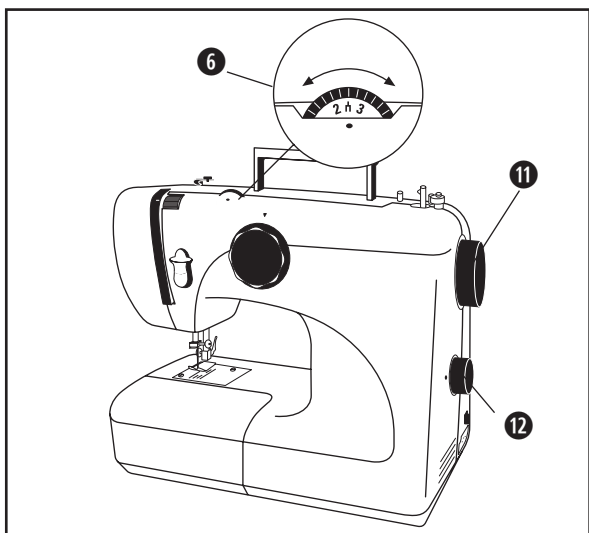

e) Öltéshossz beállítása

Itt állíthatja be, hogy mekkora szakaszokban haladjon tovább az anyag varrás közben. Ez adja majd az öltések távolságát (távolság).

- Válassza ki az öltéshosszt 0 - 4 az öltéshossz-beállító tárcsán **12**...
 „0” ha nem kell továbbítani az anyagot.
 „1” rövid
 „4” hosszú

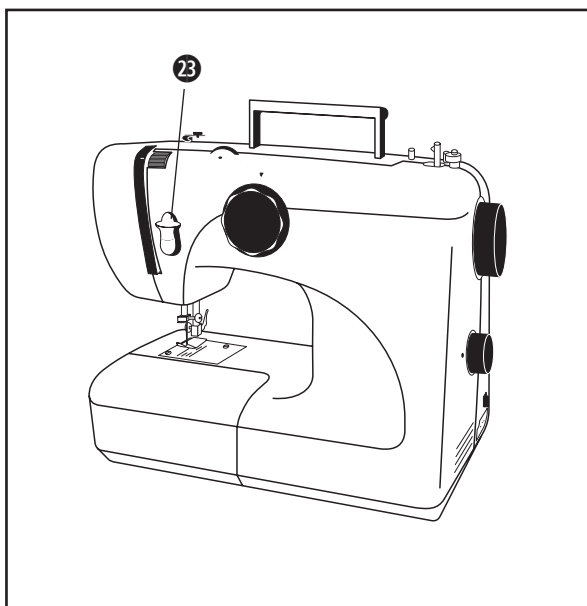
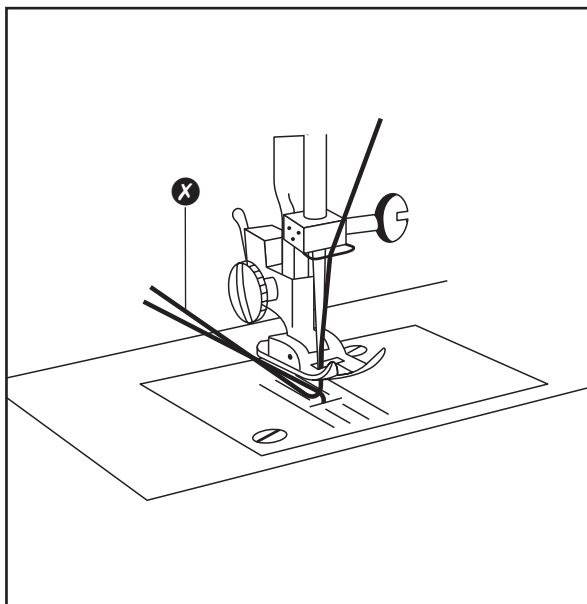
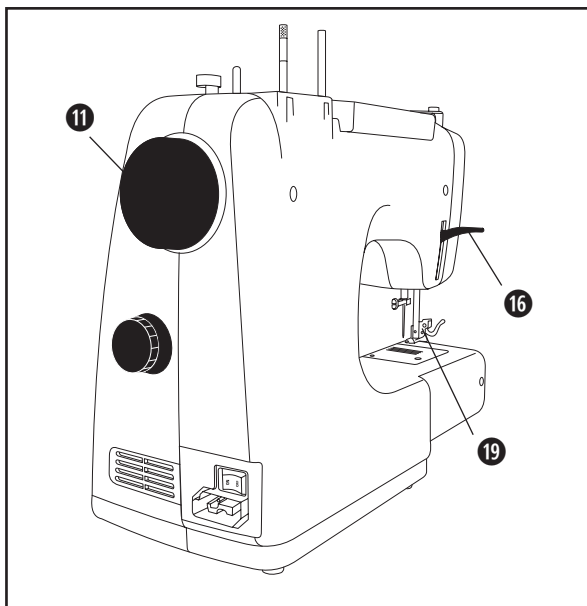

11. Varrás

Ha befűzte a varrócérnát és mindent oly módon állított be, ahogy az az eddigi fejezetekben szerepelt:

a) Anyag behelyezése

- Fordítsa a kézi kereket **11** az óramutató járásával ellentétes irányba, hogy a tű egészen fent álljon.
- Emelje fel a talpemelő karral **16** a varrótalpat **19**.
- Helyezze az anyagot a varrótalp alá, majd ismét engedje le a varrótalpat.

b) A varrás kezdete

- Fogja meg bal kezével a két hátra vezetett szál végét **X**.
- Lépjen egészen óvatosan a lábkapcsolóra **P** – épp csak annyira, hogy 3-4 öltőmozdulatot tegyen. Eközben jobb kezével vezesse az anyagot.
- Ha az első öltőmozdulatokat megfelelően hajtotta végre a gép, tartsa röviden nyomva a visszafelé varrás kapcsolókarját **23**...
- és lépjen ismét épp csak annyira a lábkapcsolóra **P** – amíg újra a kiindulópontához nem ér. Ha onnan folytatja az öltést, ez a rész a többszöri varrás következtében nem bomlik ki.

c) A varrás befejezése

A varrás végén is varrjon többször oda vissza irányban – a visszafelé varrást alkalmazva, mint a varrás kezdeténél. Ezáltal a varrás a vége sem tud kibomlani.

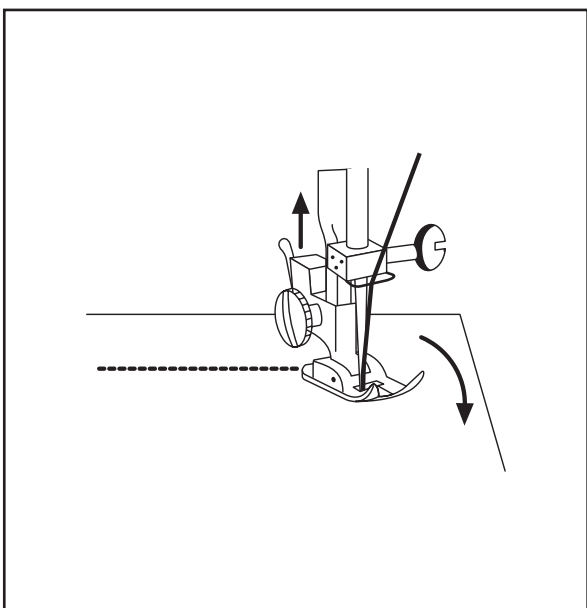
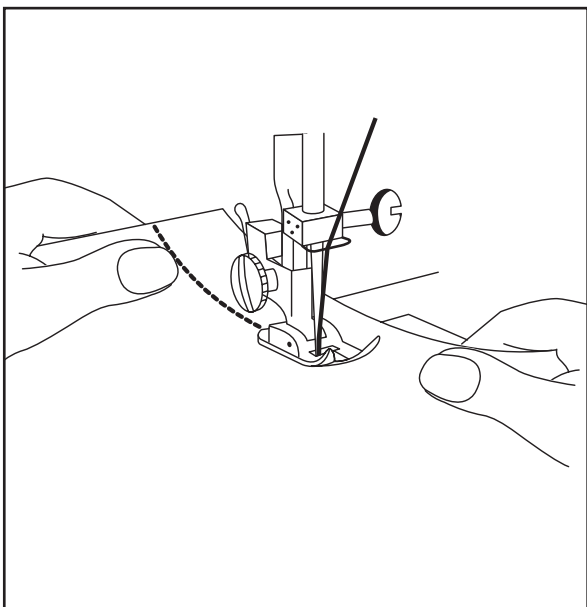
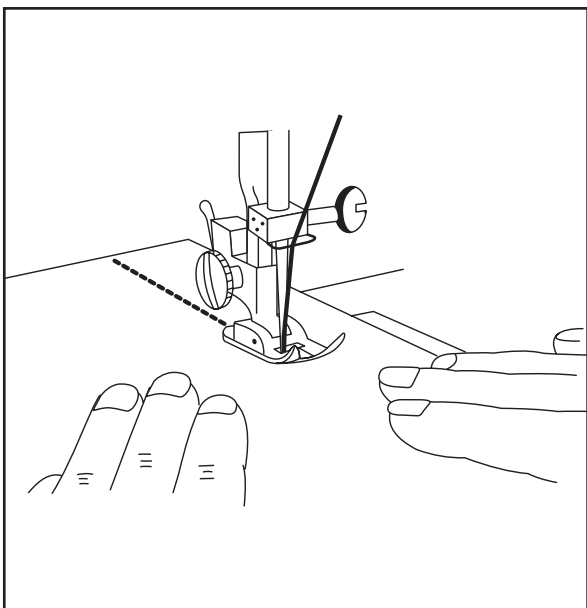

d) Anyag vezetése

- Csak az ábrán mutatottak szerint vezesse a normál anyagot. Kerüljön mindenféle húzó mozdulatot, különben elferdülhet vagy el is törhet a tű.
- A nagyon finom anyagok enyhén begyűrődnek varrás közben. Hogy ezt megakadályozza, helyezzen egy vékony papírt is az anyag alá- és ezzel együtt varja azt. Varrás után óvatosan leválaszthatja a papírt az anyagról, eredményül egy igen sima öltéssort kap.
- Nyúlékony anyagoknál szükség lehet arra, hogy az anyagot a varrótalp előtt és mögött is vezesse, ahhoz hogy elkerülje a begyűrődést.

e) Varrásirány megváltoztatása.

Egy bizonyos helytől kezdve más irányban szeretne továbbvarrni?

- Ezt úgy teheti meg legegyszerűbben, hogy megáll a fordulópontnál és a tűt az anyagban hagyja.
- Emelje fel a talpemelő karral **16** a varrótalpat **19**.
- Fordítsa el a tű körül az anyagot a kívánt irányba
- majd engedje le a varrótalpat **19**.

Most már egészen egyszerűen a megszokott módon varrhat tovább az új irányba.

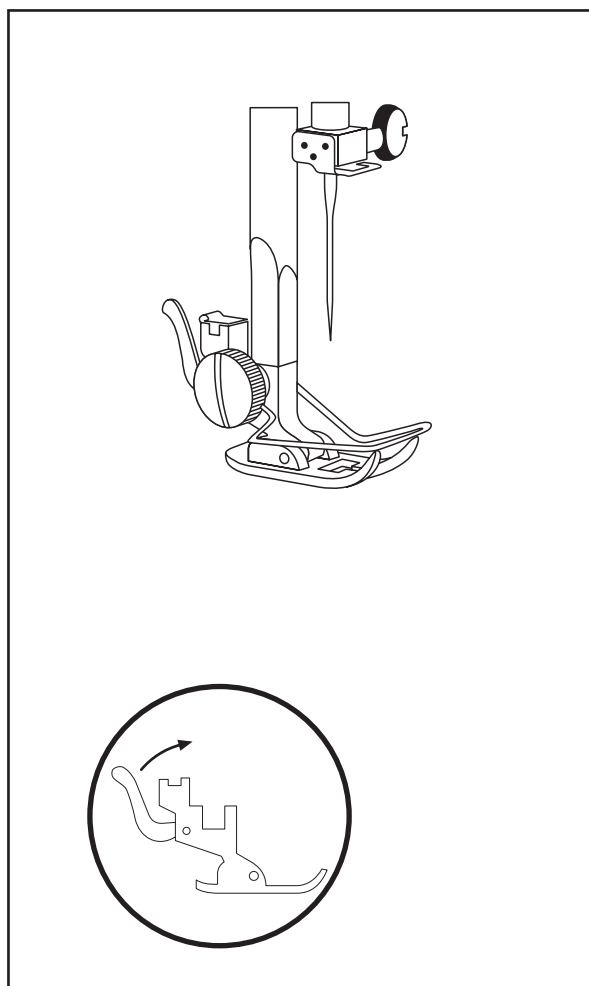
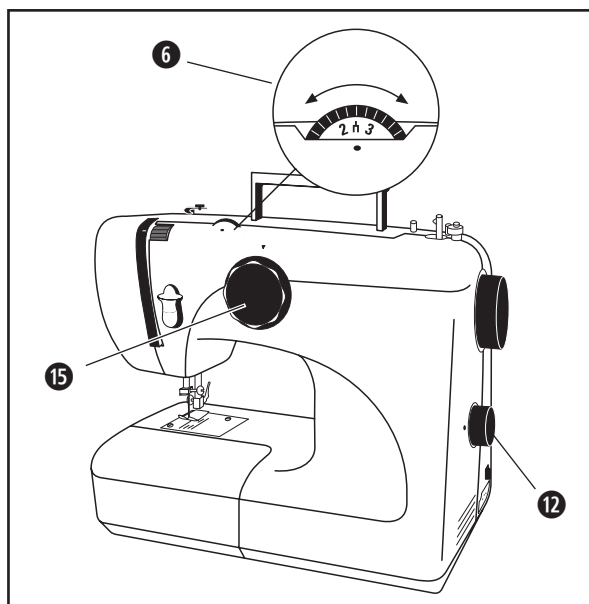

f) Öltésminta kiválasztása

Ahhoz hogy egy bizonyos öltésmintát kapjunk, a következő lépések szükségesek:

- Válassza ki az öltésprogramot a programválasztó tekercsen **15**.
- Állítsa be az öltéshosszt a választó fogantyúval **12**.
- Állítsa be az öltésszélességet a választó fogantyúval **6**.
- Helyezze fel a megfelelő **Snap on talpat** a 9. fejezetben leírtaknak megfelelően.

A következő oldalon található táblázatból ki-keresheti a szükséges beállításokat. Amennyiben az öltéshosszhoz két érték van megadva, akkor ezeket „től...-ig”- értékeknek értendőek.

g) Egyenes öltés

Ezt az öltésfajtát használják leggyakrabban. A cikkcakk-varrótalp az egyenes öltéshez és a cikkcakköltéshez is használható. Finomabb anyagok varrásához kisebb öltésméreteket ajánlatos választani.

h) Cikkcakk

A cikkcakköltés egy univerzális öltés. A cikkcakk-mintánál egymást szorosan követő rövid öltésekről van szó, amelyek alkalmazhatók iniciálék, figurák, rátétek stb. felvarrásánál.

i) Öltésminta-táblázat

| | öltésminta | | öltéshossz | varrótalp | öltésszélesség |
|-----|--------------------------|--|------------|-----------|----------------|
| A | egyenes öltés | | | | 0 |
| B-E | cikkcakk | | | | 1-5 |
| F | vakszegély | | | | 3-5 |
| G | fordított vakszegély | | | | 3-5 |
| H | 3-öltéses cikkcakk | | | | 3-5 |
| I | ferde franciaöltés | | | | 3-5 |
| J | trikóöltés | | | | 3-5 |
| K | darázfészkek-öltés | | | | 3-5 |
| L | 3-szoros cikkcakk | | | | 2-5 |
| M | elasztikus egyenes öltés | | | | 0 |
| N | kagylóöltés | | | | 3-5 |
| O | méhsejt öltés | | | | 3-5 |
| P | 3-sarkos öltés | | | | 3-5 |
| Q | félköröltés | | | | 3-5 |
| R-T | gomblyuk | | | | 5 |
| | szabadkaros hímzés | | | anélkül | 0-5 |



j) Vakszegély

- Hajtsa össze az anyagot a rajznak megfelelően. Hagyja a hajtást olyan szélesre, amekkorára a kész szegélyt szeretné: Az alsó hajtásnak kb. 5 mm-rel kell beljebb lennie.

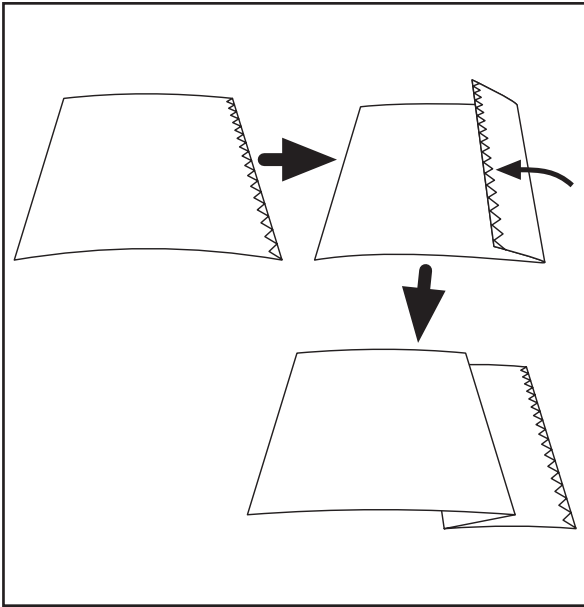

- Használja a vakszegély talpat **A**. Varrás közben ellenőrizze a szegélyszélességet és a tűbeállítást, hogy a szegély egyenletes legyen.

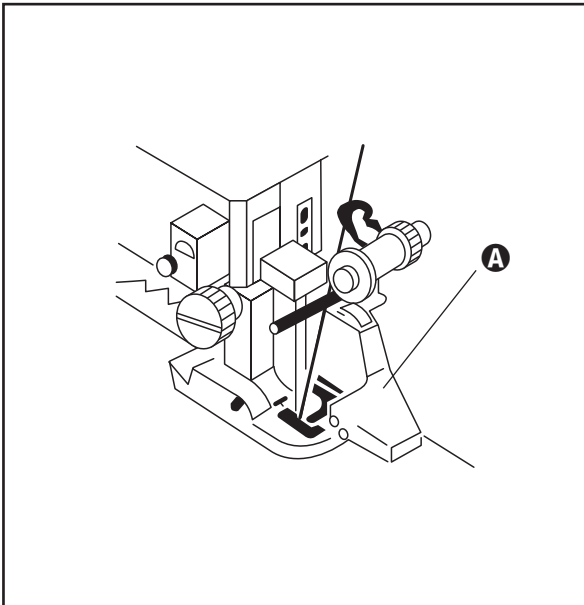





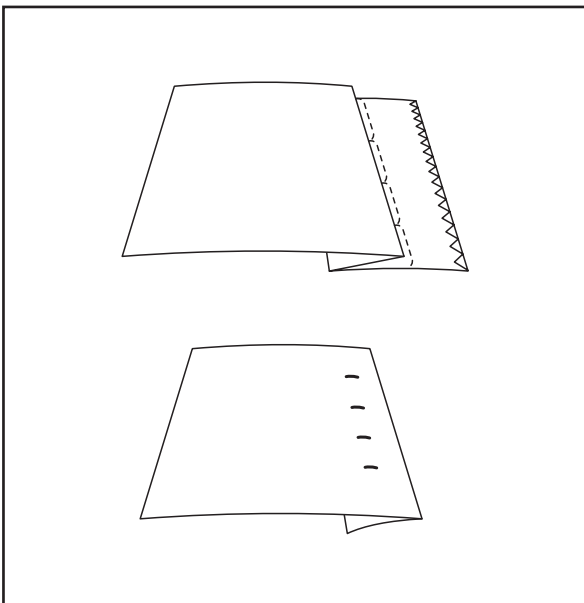



- Varrja a vakszegélyt az alsó anyagra úgy, hogy a szélesebb cikkcakk-öltés csak a szélével érintse a felső anyagszélességet. Ha készen van a varrással, hajtsa a baloldali anyagrészt jobbra, és simítsa ki. A szegély csaknem láthatatlan!

A következő oldalon lévő táblázat egy beállítási javaslatot mutat a különböző értékekre nézve a felhasznált anyagok szerint.

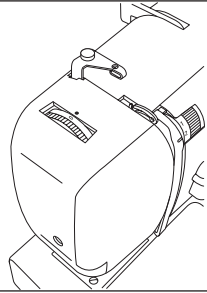

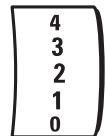
k) Anyag-cérna-tű-táblázat

Vegye figyelembe a különböző anyagok adatait.

| | anyag: | cérna: | tű: | lábnyomás: | öltéshossz: | | felsőszál feszessége | |
|----------|---|---|--|--|---|-------|---|------------|
| |  |  |  | lásd 16. o.  | egyenes öltés: | ZZ: |  | |
| | | | | | öltéshossz | | | |
| | | | | |  | | | |
| könnyű: | nylon: | pamut: 80 |  | 1 | 1-3. fokozat: | 1-4 |  | |
| | trikó: | műszál: 60 | | | | | | 70 (10) |
| | selyem: | selyem: 50 | | | | | | |
| | pamut-selyem: | műszál: 50 selyem | 80 (12) | | | | | |
| közepes: | popeline: | pamut: 60-80 | 80-90 (12-14) | 2 | 0,5-3 | 0,5-4 |  | |
| | finom jersey: | műszál: 60 | 80 (12) | | | | | |
| | gabard: | selyem: 50 | | | | | | |
| nehéz: | farmer: | pamut: 50 | 90-100 (14-16) | 3 | 0,5-3 | 0,5-4 |  | |
| | jersey: | műszál: 50 | 80-90 (12-14) | | | | | |
| | tweed: | selyem: 50 | 80-90 (12-14) | | | | | |

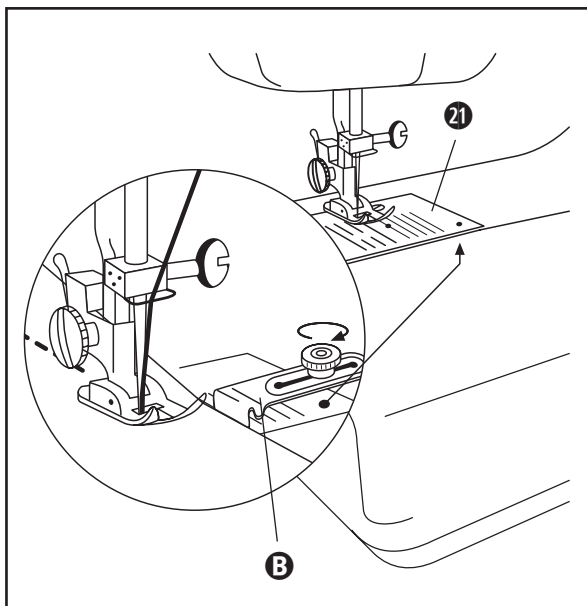

l) Szegélyvezető

- Használja a szegélyvezetőt **B** olyan hosszabb szegélyekhez vagy varrásokhoz, amelyeknek az anyagszéltől azonos távolságra kell lenniük.
- Csavarja a szegélyvezetőt **B** a jobbra az tőlemezen **21** lévő menetbe. Majd állítsa be a kívánt távolságot és húzza meg a recézett fejű csavart.
- Varrás közben az anyagszélnek érintenie kell a szegélyvezetőt. Kanyarok varrásához a szegélyvezetőt ferdén is fel lehet csavarozni.

m) Körülhurkolás

- Válassza a (H, I, J) öltéseket, ha meg akarja akadályozni a vágott szélek kirojtosodását.

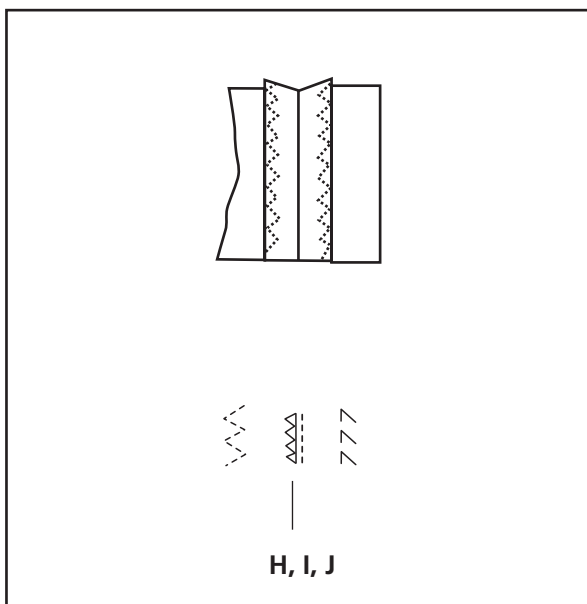

n) Stretch-varrat

- Válassza az (M vagy L) öltéseket kötött anyagokhoz, trikóanyaghoz és más nyúlékony anyaghoz. Ez az öltésfajta képes tágulni, anélkül hogy a szál elszakadna. Az elasztikus egyenes öltés is különösen strapabíró egyenes öltést eredményez.

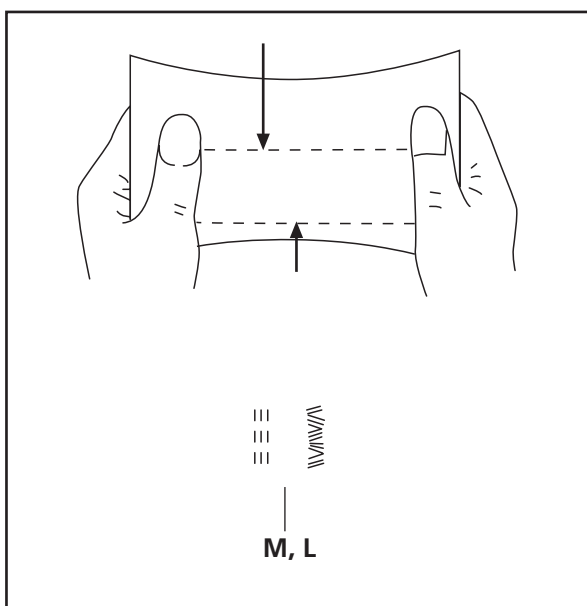

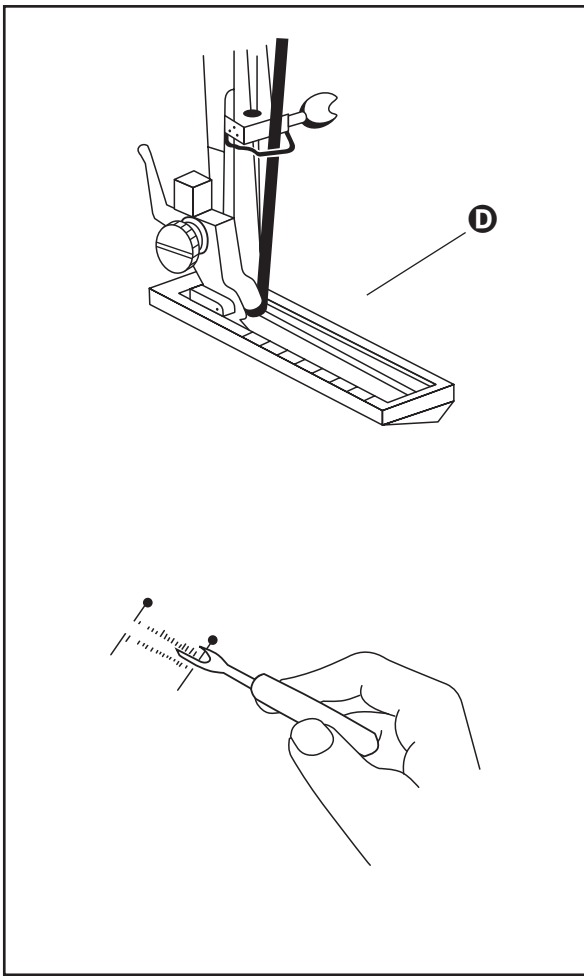

o) Gomblyukak varrása

- Szerelje fel a gombvarró talpat **D** a 9. fejezetben leírtak szerint.
- A táblázatból keresse ki:
 - a beállítandó öltéshosszt
 - a kiválasztandó öltésmintát
 - és a varrás közbeni eljárás módokat.
- Végül közepen kivághatja a gomblyukat a mellékelt ábra szerint.

p) Gomblyuk-táblázat

| Minta-választó (Öltésminta) | Eljárás- mód | Beállítások/öltéshossz |
|--------------------------------|-----------------|--|
| R | | 1. Tárcsát „R”-re állítani 2. Bal oldal varrása 3. Vigye fel a tűt |
| S | | 4. Tárcsát „S”-re állítani 5. Varrjon 5-6 öltést 6. Vigye fel a tűt |
| T | | 7. Tárcsát „T”-re állítani 8. Varrja a jobb oldalt 9. Vigye fel a tűt |
| S | | 10. Tárcsát „S”-re állítani 11. Varrjon 5-6 öltést 12. Vigye fel a tűt |

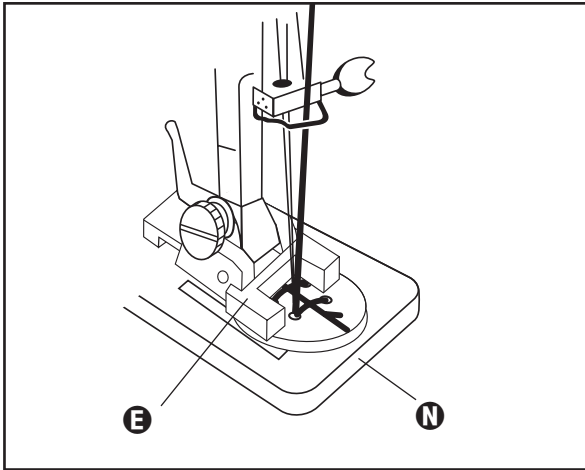

q) Gombok felvarrása

- Szerelje fel a gombvarró talpat **E** és ...
- helyezze a stoppolólapot **N** a meglévő cikkcakk öltéslapra a 9. fejezetben leírtak szerint.

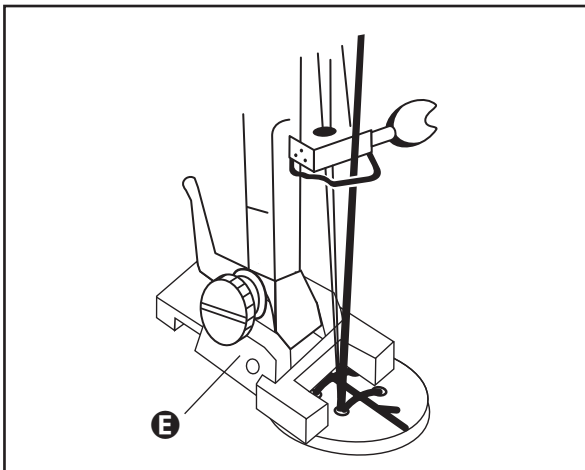

- Helyezze a gombot a gombvarró talp **E** és az anyag közé majd engedje le gombvarró talpat **E**.
- Fordítsa el a kézi kereket **11** az óramutató járásával ellenkező irányban. Tesztelje le ezzel, hogy a tű teljesen pontosan a két gomblyukba érkezik-e.
- Szükség esetén igazítsa még hozzá a cikkcakk üzemmód öltésszélességét.
- Ha a varrógép mindkét gomblyukat eltalálja kézi üzemmódban, a lábkapcsolót **P** óvatosan lenyomva 5-7 öltést varrhat a géppel.

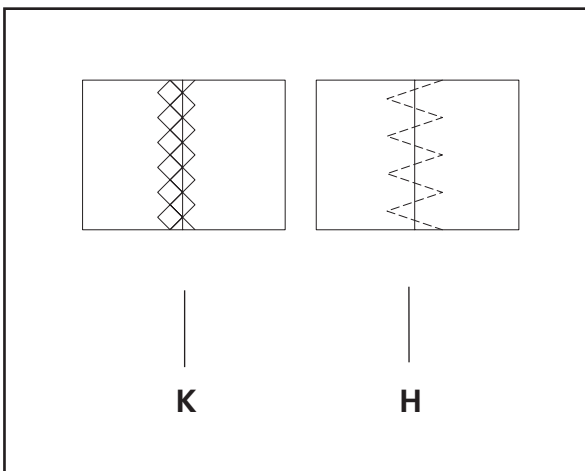

r) „Perem-perem-mentén”- varrás

- Ehhez válassza a háromöltéses cikkcakk öltést („H”) vagy a darázfészkek öltést („K”) öltésmintaként.

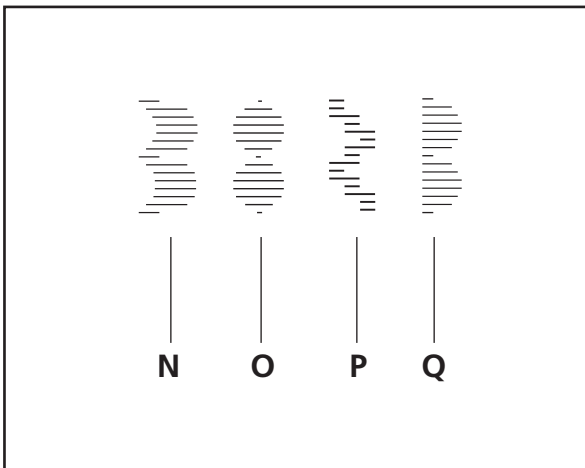

s) Díszöltés

- Válassza az (N-Q) öltésmintákat, ha textíliáit különböző dekorációs öltésekkel akarja díszíteni.

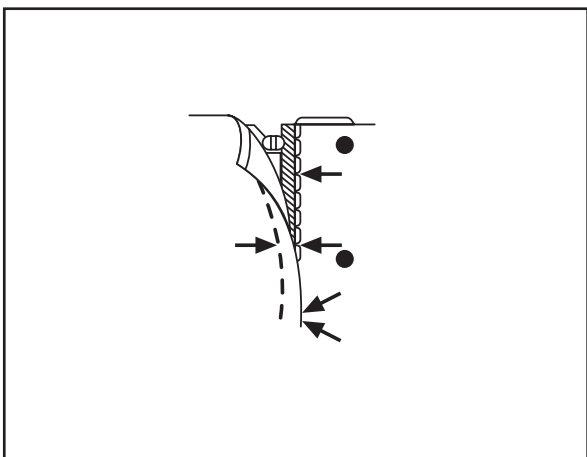
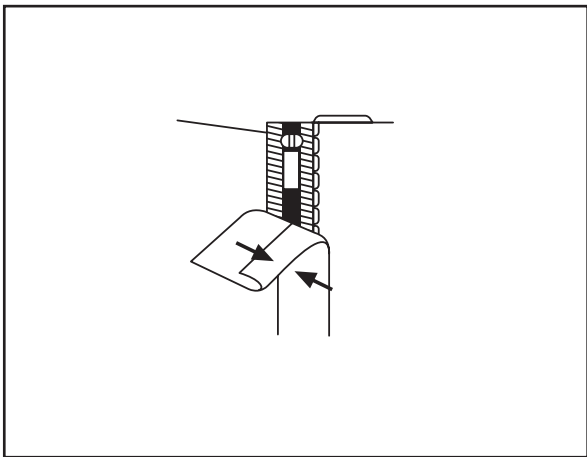
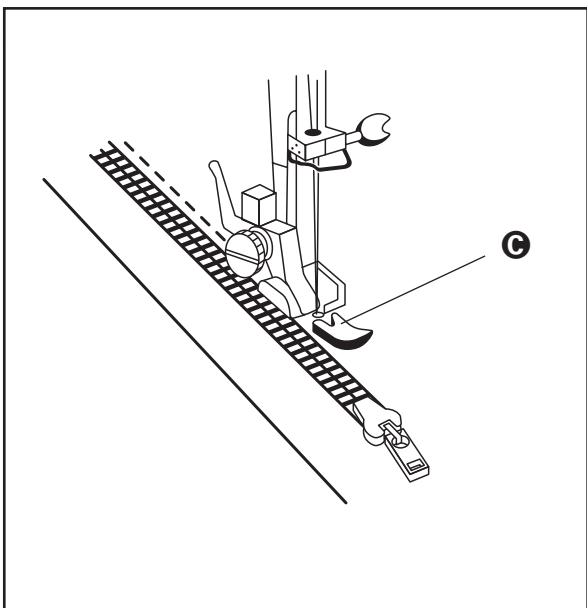

t) Czipzár bevarrása

A czipzárvarró talppal **C** jobbra és balra is szorosan a czipzár mentén tud varrni, anélkül hogy akár a czipzár, akár a tű megsérülne.

A czipzárvarró talp akkor is praktikus, ha széleket vagy párhuzamos öltéseket kíván varrni.

- Helyezze fel a megfelelő czipzárvarró talpat **C** a 9. fejezetben leírtaknak megfelelően.
- Majd válassza öltésmintának az egyenes öltést **(A)**.
- Hajtson vissza kb. 2 cm-nyi anyagot és helyezze a czipzárt úgy az anyaghajtés alá, hogy épphogy kilátszanak a szárai. Esetleg segíthet, ha a czipzárt előtte beférceljük.
- Ezek után varrjon lehetőleg szorosan a czipzár szárai mentén.
 - A czipzár bal oldalának bevarrásához a talpnak **C** a tűtől balra kell elhelyezkednie.
 - A czipzár jobb oldalának bevarrásához a talpnak **C** a tűtől jobbra kell elhelyezkednie.

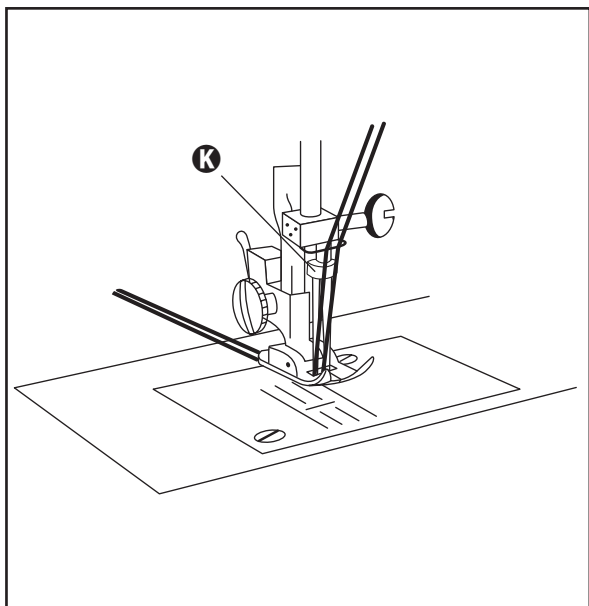

u) Varrás ikertűvel

- Helyezze fel az ikertűket **K** lapos oldalukkal hátrafelé.
- Fűzze be a fonalat, akár csak a normál varrásnál. Mindkét szálát együtt kell a szálvezetőkön átfűzni – egészen az ikertűig.
- Csak ott kell külön befűzni a két felső szálát.
- Győződjön meg róla, hogy az öltésszélesség beállítása nem nagyobb mint „3” – mivel ellenkező esetben eltörik a tű.

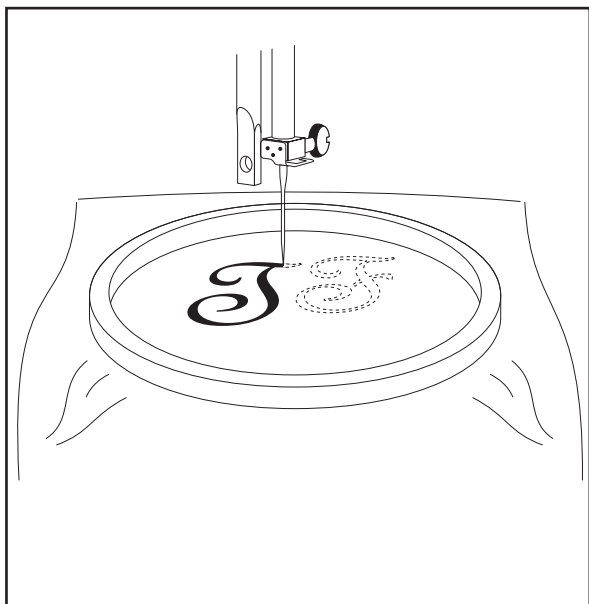

v) Hímzés

⚠ Figyelem: Hímzéskor a talpemelőnek **16** alsó helyzetben kell lennie, mert egyébként a felsőszál feszítés ki van kapcsolva.

- Vegye le a varrótalp-tartót **19** és ...
- helyezze fel az stoppoló lapot **N** a meglévő cikkak öltőlapra a 9. fejezetben leírtaknak megfelelően.
- Válassza ki a megfelelő hímzésmintát (A vagy B)
- A hímzés szabadkarosan folytatódik. Mozgassa a hímzőkeretbe kifeszített anyagot a motívumoknak megfelelően, miközben a lábkapcsolóval **P** tudja szabályozni a túmozgások sebességét.

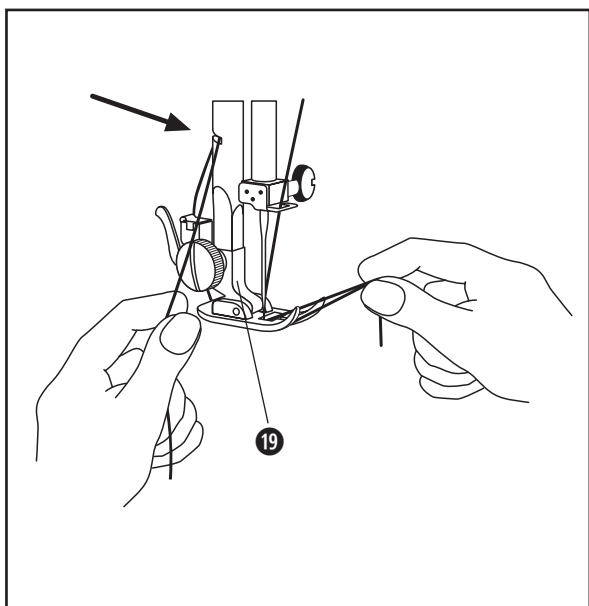

w) Szálvágó

Ha befejezte a varratot vagy egyéb okokból le akarja választani a szálát:

- Húzza át a szálát egyszerűen a varrótalp tartó **19** fölött lévő éles vágóélen, hogy a szálakat elvágja.

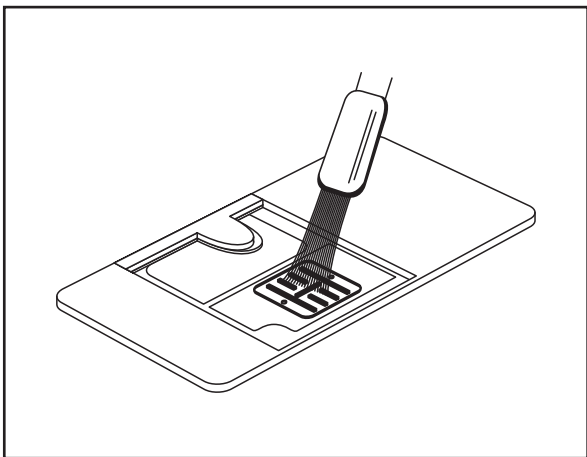
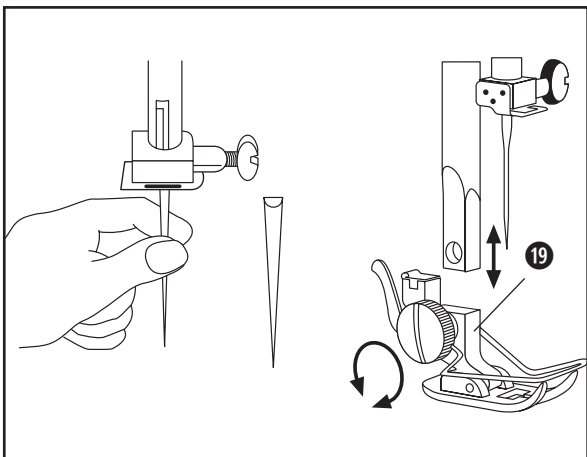
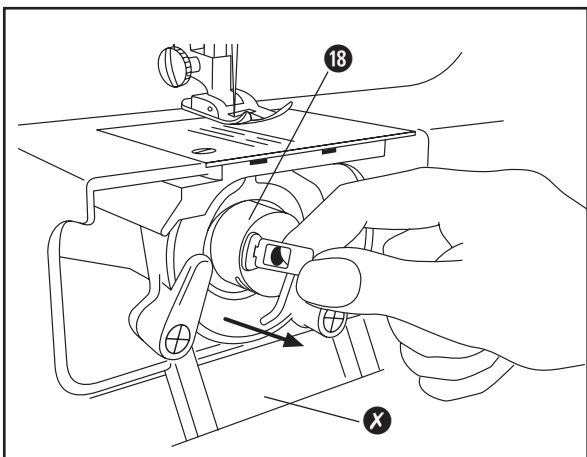
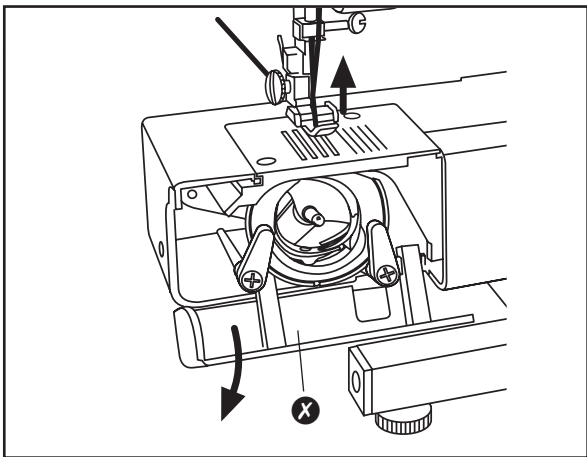

12. Ápolás

Távolítsa el minden varrás után a cérna-, anyag és fonalmaradékokat. Csak ebben az esetben tud a varrógép kifogástalanul dolgozni és sokáig működésképes maradni.

⚠ Vigyázat:

Győződjön meg arról, hogy a varrógép ki van kapcsolva és a hálózati csatlakozó ki van húzva, annak érdekében, hogy elkerülje a véletlen működésből adódó balesetet.

a) Az orsótartó környékének tisztítása

⚠ FIGYELEM:

Semmi esetre se szedje szét az orsótartó környékének mechanikáját! Ezek újbóli összerakása nagy tapasztalatot igényel a mechanikus berendezések terén.

Az orsótartó környékének szétszedésére szolgáló berendezéseket csak a vevőszolgálati munkatársak számára tervezték. Önkényesen végzett javítások esetén a garancia érvényességét veszti. Elegendő, ha a felhasználó csak ecsettel vagy esetleg porszívóval tisztítja a gépet.

- Fordítsa a kézi kereket 11 az óramutató járásával ellentétes irányba, hogy a tű egészen fent álljon.
- Majd nyissa fel az orsótartó fedelét X
- és vegye ki az orsótárcsát 18.
- Távolítsa el ezután egy ecsettel vagy egy porszívóval (finom ecsetfeltétet használva) az összes koszt.

b) Az anyagvezető tisztítása

- Vegye ki a tűket és
- vegye le a varrótalpat 19 a 9. fejezetben leírtaknak megfelelően.
- Lazítsa ki a télemezen 21 rögzített csavarokat és vegye le a öltőlapot. Szükség esetén távolítsa el a homloklapot 1, hogy könnyebben hozzáférjen a csavarokhoz. Így már ki tudja tisztítani az anyagvezetőt.

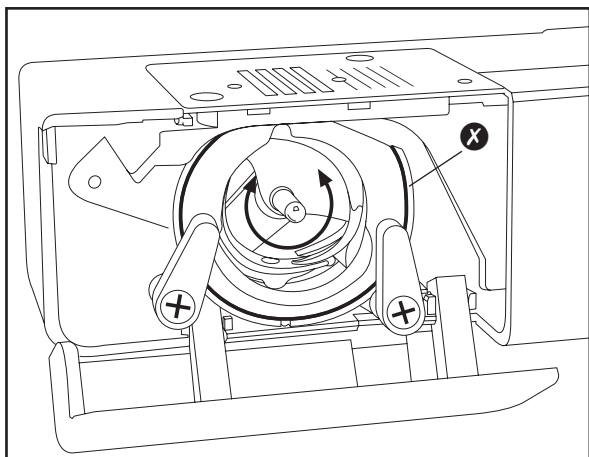

c) Gépház tisztítása

⚠ Veszély:

Sose nyisson ki más gépházrészét, mint az ezen útmutatásban leírtakat. A készülékházon belül semmiféle kezelőelem nem található. Máskülönben áramütés miatt balesetveszély és életveszély állhat fenn.

- Minden műanyagfelületet száraz, puha törlőruhával tisztítson.
- Ne használjon tisztító- vagy súrolószert – mivel ezek megkarcolhatják a gépházat.
- **Semmi esetre sem szabad a készülék részeit vízbe vagy egyéb folyadékba meríteni!** Ezáltal a készülék károsodhat.

d) Az orsótartó pályájának olajozása

⚠ FIGYELEM:

Legyen takarékos az olajjal. Ha a meghajtórészekre túl sok olaj kerül, az bepiszkíthatja a varrócérnát és az anyagot.

- Csepegtessen 2-3 csepp olajat az orsótartó és az orsótartó pályája közötti keskeny részbe **X** ...
- és fordítsa a kézi kerékkel **11** az orsótartót néhányszor teljesen körbe. Ezáltal szétoszlik az olaj.

Elegendő évente 1-2-szer egészen kicsit beolajozni a gépet. Ez főképp a rozsdaképződés elleni védelem miatt szükséges, amely hosszabb pihenés közben jelentkezik.

e) Mit kell még beolajozni?

Semmit - a készülék többi részéhez nincs szükség olajra. Semmit ne olajozzon meg fölöslegesen, mert az olajos alkatrészek vonzzák a port és ragadóssá válnak.

f) Tárolás

Tárolja a varrógépet...

- száraz helyen azért, hogy a fémből készült részekben ne keletkezzen rozsda,
- mindig a tartozékként kapott borítás alatt, hogy ne hatolhasson por a varrógépbe,
- olyan helyen, ahol kis gyermekek vagy a veszély felmérésére képtelen személyek nem férhetnek hozzá, és így nem kerülhetnek akaratlan bekapcsolás miatti veszélybe.

13. Hibaelhárítás

Ha valami nem működik, megpróbálhatja ennek a táblázatnak a segítségével elhárítani a zavart. Forduljon a vevőszolgálathoz, ha a problémát nem tudja elhárítani (lásd a garanciaszelvényt).

⚠ Vigyázat:

Győződjön meg arról, hogy a varrógép ki van kapcsolva és a hálózati csatlakozó ki van húzva, annak érdekében, hogy elkerülje a véletlen működésből adódó balesetet.

| Zavar / probléma: | Ellenőrizze: | Lehetséges elhárítás: |
|---------------------------------|--|--|
| Az anyagot nem továbbítja a gép | A gép nem varr – csak a kerék forog? Az öltéshossz szabályzója „0”-n áll? A varrótalp nyomása túl kicsi? | Nyomja be a kézi kereket! Állítsa be „1” - „4”! A varrótalp nyomását állítsa nagyobbra! |
| Törik a tű | Rosszul van betéve a tű? Elhajlott a tű? Megfelel a tű + cérna + anyag a 10. fejezetben lévő táblázatnak? | Lapos oldalával hátrafelé helyezze be! Helyezzen be új tűt! Válassza ki a cérnához és az anyaghoz való megfelelő tűt! |
| A felsőszál szakad | Helyesen van befűzve? A cikkcakk túl szélesre van beállítva? Felsőszál feszessége túl erős? Karcolás / sérülés van az orsótartón? | Legjobb, ha újra befűzi! Próbálja meg kisebb szélességgel! Válasszon közepes beállítást! Cseréltesse ki az orsótartót! |
| Szakad az alsó szál | Alsószál feszessége túl erős? Rosszul van betéve a tű? Helyesen van befűzve? Por és bolyhok vannak az orsótartóban? | Csökkentse a feszességet! Lapos oldalával hátrafelé helyezze be! Legjobb, ha újra befűzi! Tisztítsa meg az orsótartó környékét! |
| Az anyag hullámos | Feszesség túl nagy? A varrótalp nyomása túl nagy? Megfelel a tű + cérna + anyag a 10. fejezetben lévő táblázatnak? | Csökkentse a feszességet! Csökkentse a nyomást! Válassza ki a helyes tűt a cérnához és az anyaghoz! |

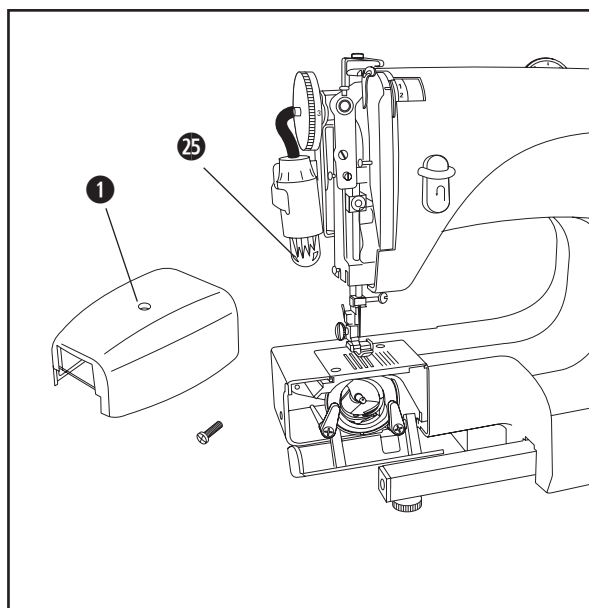

Az izzó nem világít?

Ha az eredeti izzó kiégett, vegyen másik hasonló izzót a szakkereskedésben. Megnevezése „15W - E14”.

- Lazítsa ki a csavart a tartozékként kapott kis csavarhúzóval **1** a homloklap elején **1**.
- Vegye le a **homloklapot** **1**.
- Csavarja ki a meghibásodott izzót **25** és csavarjon egy újat a foglalatba.

14. Garancia és szerviz

A garancia feltételeit és a szerviz címét a Garancia-mellékletben találhatja meg.

15. Ártalmatlanítás



A készüléket semmiképpen ne dobja a háztartási hulladékba.

A készüléket engedélyezett hulladékeltávolító üzemben vagy a helyi hulladékfeldolgozó létesítményen keresztül selejtezze ki. Vegye figyelembe az érvényben lévő előírásokat. Ha bizonytalan, forduljon a közelében lévő hulladékeltávolítóhoz.

Őrizze meg a varrógép szállítási csomagolását! Egyrészt hasznára válhat Önnek a varrógép tárolásakor – mindenképp előtte azonban akkor, ha egyszer javítóba kell küldenie a varrógépet. A károk többsége ugyanis főként a szállítás során keletkezik.



Lervia KH 4000

