

ROMITEX

845S-H

KÉTTŰS TŰRŰD-
KIKAPCSOLÁSOS VARRÓGÉP



1. A specifikáció	845S-H
Anyag	könnyű vagy közép
Sebesség	3500
Öltéshossz	5 mm
Talpmagasság	7/13
Tű	135x5/90
Tűtávolság	6.4 mm

2. Szállításához a gép rozsdagátló olajjal van védve, ezt a gépről üzembe helyezéskor el kell távolítani.

3. Motor felszerelése /1-es ábra/

A motort úgy kell a gépre felszerelni, hogy a motor és a varrógép ékszíjtárcsája elvágólag legyen.

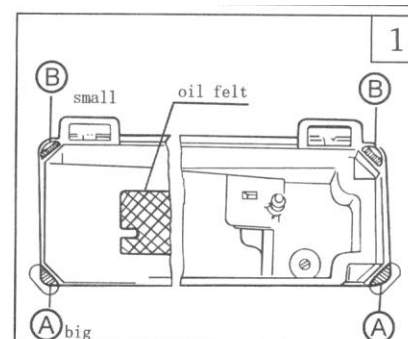

4. Az indítópédál és a motor összekapcsolása /2-es ábra/

Az indítópédált úgy kell a motorral összekötni, hogy a pedál kb. 15 fokos szöget zárjon be. Ügyeljünk arra, hogy a lánc semmihez ne érjen. A motor kuplung karjának és a láncnak egy vonalban kell lennie, amennyiben ez nem úgy van a D ponttal jelölt csavarokat meglazítjuk és elfordítjuk, majd rögzítjük.

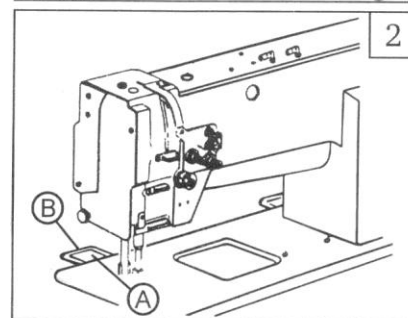

5. Az orsózó felszerelése /3-as ábra/

Az orsózót bekapcsolt állapotba helyezzük az A jelű kar megnyomásával. Majd úgy helyezzük el az asztalon, hogy az orsózó kereke hozzáérjen az ékszíjhoz. Ebben a helyzetben 2 db facsavarral az asztalhoz rögzítjük.

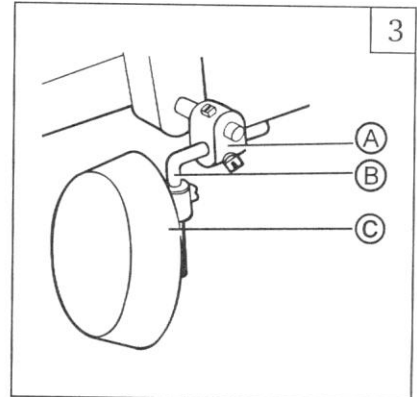

6. A tűk helyes beállítása /4-es ábra/

A tűket ütközésig föl kell nyomni a tűfuratba. A tűket rögzítő csavarokat meghúzzuk. A tűknek úgy kell állni, ahogy azt az A jelzésű ábra mutatja. A tűn levő hosszú hornyok egymás felé néznek.

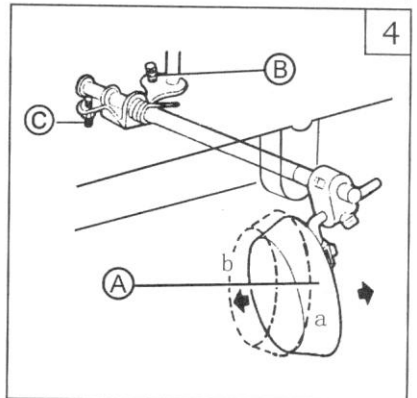

7. Az orsózás mennyiségének beállítása /5-ös ábra/

Az E ponttal jelölt csavar jobbra fordításával növeljük az orsózás mennyiségét, ellenkező irányban csökkentjük. Az orsózás helyes beállításához a B-vel jelölt csavar lazítása után jobbra, illetve balra tudjuk a fonalféket mozdtítani, ami a központos orsózás beállításához szükséges.

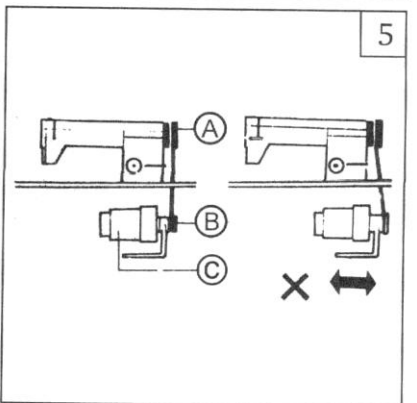

8. A szálak befűzése /6-os ábra/

Az L betűvel + számmal jelölt a jobb oldali, az R betűvel + számmal jelölt pedig a bal oldali szál befűzésének sorrendjét adja.

9. Öltésnagyság beállítása / 7-es ábra/

Az A betűvel jelölt gombon állítjuk az öltésnagyság mértékét a számozás szerint. A B-vel jelölt kar lenyomásával a gép hátravarrását végezzük.

10. Az orsók behelyezése/8-as ábra/

Figyeljük meg a képen látható helyes forgásirányt, helyezzük be az orsót, majd csukjuk be a rögzítő ajtaját.

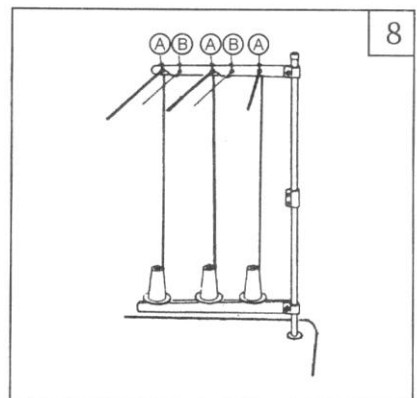
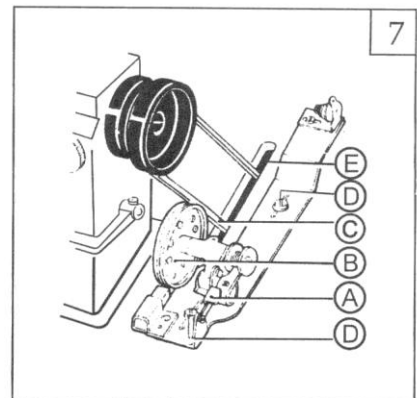
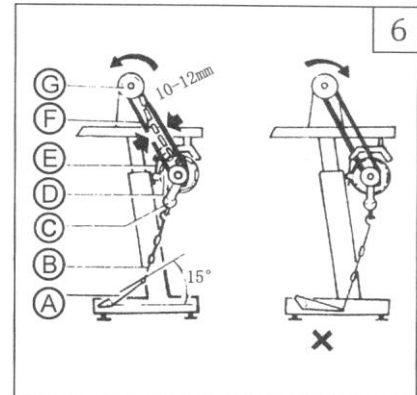

11. Az alsó szál befűzése /9-es ábra/

A fent említett ábrán jelzett sorrend alapján fűzzük be a fonalat, majd rögzítsük az orsóházat.

12. A varrat helyes beállítása /10-es ábra/

Az A betűvel jelzett varrat a helyes. A B-vel jelzett varratnál az alsó szál lazaságáról vagy a felső szál szorosságáról látunk jelzéseket. A C betűvel jelzett esetben ennek a fordítottja. A pontos beállítást a fonalfékeken végezzük el, lásd 11-es és 12-es ábrán.

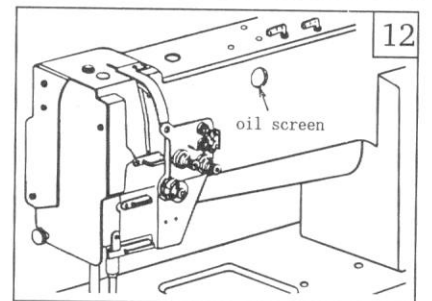
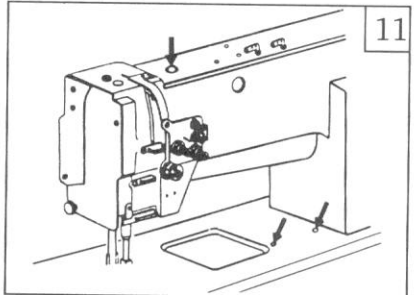
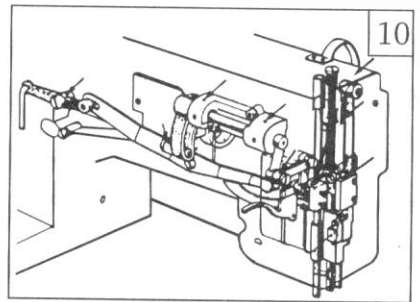
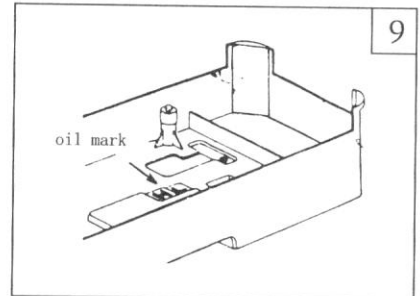

13. Az alsó szálak felemelése /13-14-es ábra/

Az orsókat helyezzük el a 13-as ábra szerint és hagyjunk kb. 5 cm szabad cérnát. A kézi-kerék forgatása közben a tűbe befűzött szálakkal emeljük föl az alsó szálakat, majd helyezzük a talp alá.

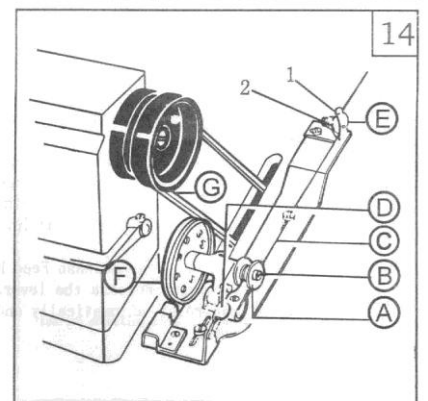
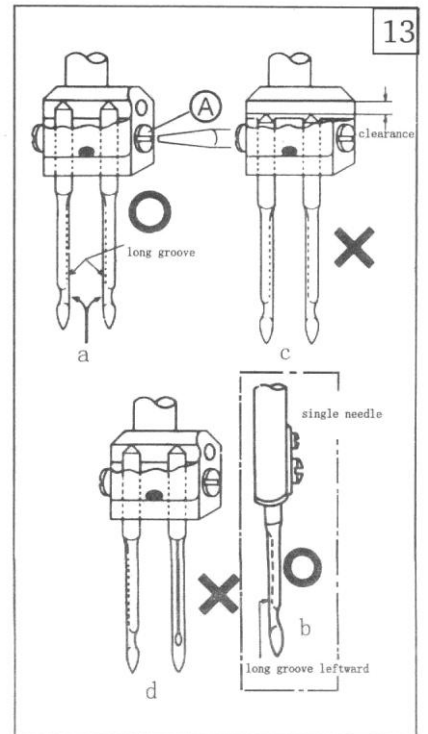

14. A tűrúd kikapcsolása /15-ös ábra/

A 15-ös ábrán látható karnak az eltolásával tudjuk a tűrudat kikapcsolni. L betű irányában a jobboldali tűt R betű irányában a bal oldali tűt kapcsolja ki automatikusan a gép. Mindaddig kikapcsolva tartja, amíg a szemközti kikapcsoló gombot meg nem nyomjuk.

15. Sarokvarrat beállítása /16-os ábra/

A kettős tűzés sarokvarrat elkészítésénél mindig figyelembe kell venni az öltésnagyságot, A kettőnek az összefüggéséből lehet kiszámítani, hogy hány öltést kell varrni a varrat elkészítéséhez egy tűvel. Az említett ábrákról ez pontosan leolvasható.

16. A nyomótalp szorosságának beállítása /17-es ábra/

Az A jelzésű csavar jobbra és balra való elfordításával pozitív irányban szorosabbá, negatív irányban lazábbá válik a talpszorítás.

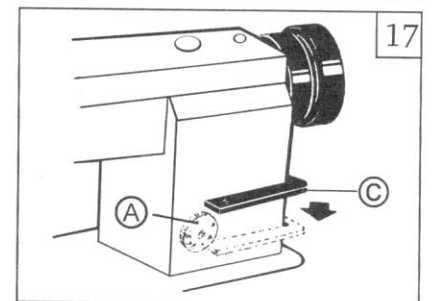
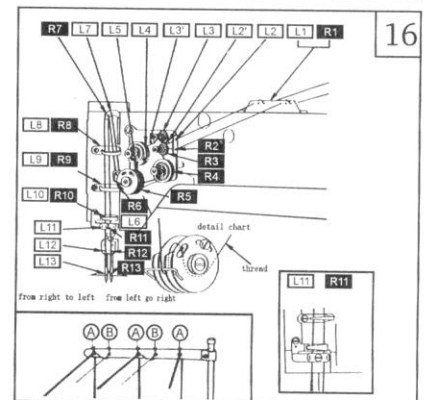
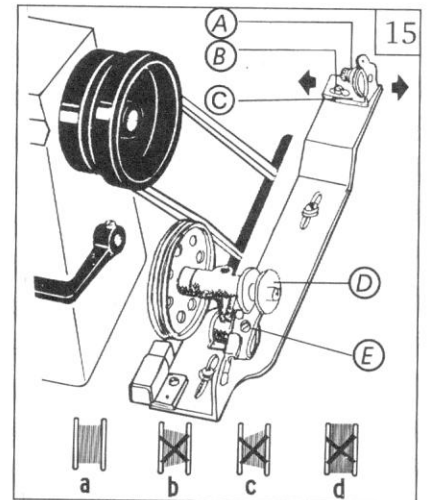

17. Olajszivattyú működésének ellenőrzése /18-as ábra/

Az A jelzésű ablakon varrás közben az olajnak meg kell jelenni.

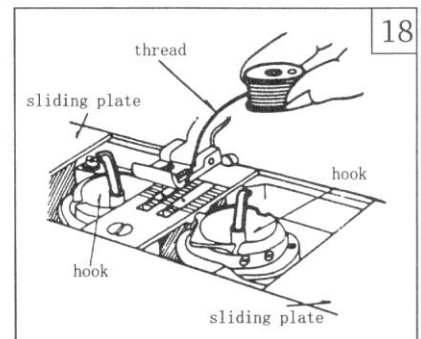

18. Hurokfogók olajozása /19-es ábra/

A B anyát meglazítjuk majd az A csavar jobbra, illetve balra fordításával biztosítjuk a hurokfogó olajozottságát.

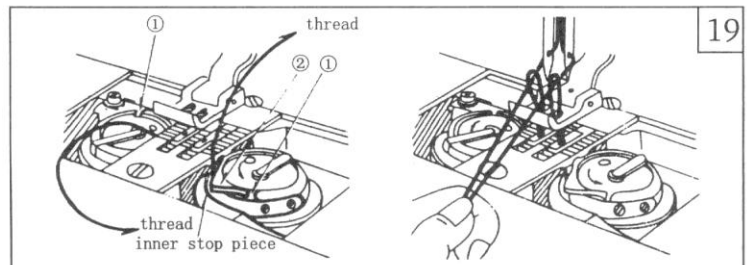

19. Központi olajozás /20-as ábra/

Az olajteknőben az olajsintet a nyíllal jelzett H betűig kell feltölteni. A 21-es és 22-es ábrán jelzett helyeket kézi olajozással kell olajozni.

