

# Könnyű többfunkciós Háztartási overlock varrógép

## ROMITEX

Modell:320, 328



## FELHASZNÁLÓI KÉZIKÖNYV

## **FONTOS BIZTONSÁGI UTASÍTÁSOK**

Amikor egy elektromos készüléket használ, alapvető biztonsági előírásokat mindig be kell tartani, kövesse a következőket.

Olvassa figyelmesen a kezelési utasításokat mielőtt használnád ezt a varrógépet. A háztartási varrógépedet soha nem szabad őrizetlen hagyni amikor működik. Mindig azonnal kihúzza a gépedet az elektromos csatlakozóból használat után és takarítás előtt.

- Használható villanykörte 220V/15 W maximum.
- Nem szabad megengedni, hogy gyerekek játékként használják. Nagy figyelem szükséges, amikor ezt a varrógépet használják vagy a gyerekek közelükben vannak.
- Használni ezt a varrógépet csak arra lehet melyet leírtak ebben a kézikönyvben.
- Soha nem működtesse ezt a varrógépet ha sérült az elektromos vezetéke vagy a dugója és ha a gép nem működik megfelelően. Ha azt leejtették vagy megrongálták, vagy vízbe ejtették. Vissza kell vinni a varrógépet a legközelebbi engedélyezett kereskedőhöz vagy a szervizbe, elektromos javítás, mechanikus beállítás végett.
- Ez a gép el van látva egy különleges vezetékkel amelyik ha megrongálódott egy azonosra kell cserélni. Ezt be szerezhetik a kereskedőtől vagy a szervizből.
- Ne takarjad le a szellőző nyitásokkal soha. A varrógép és lábpedál szellőző nyitásait tisztán kell tartani a por és pihék felhalmozódásától.
- Nem tartsd a lábad a vezérlő lábpedálon mert a gép véletlenül elindulhat. A motor vagy a lábpedál lehet túlmelegedhet szintén.

Különleges figyelmet igényelnek a tűcserék és a varrás folyamata.

- Mindig használja a megfelelő és szükséges varrógép tűt és megfelelő minőségű fonalat..
- Ne használjon görbe tűket.
- Nem megfelelő szövetet varrása elhajlíthatja a tűt.
- Kapcsolója ki a gépet amikor bármilyen beállításokat végez, ilyen a tűbefűzés, tűcsere, vagy öltés változtatásakor.
- Mindig húzza ki a varrógépet az elektromos csatlakozóból amikor bármilyen szervizelést végez amit a felhasználói kézikönyvben említettek.
- Csak eredeti alkatrészeket használj vagy cserélni azonosra szabad ha a pótlás szükségessé válik.

**JEGYEZD MEG EZEKET AZ UTASÍTÁSOKAT**

### **Figyelmeztetés**

Amikor működik a gép, mozgásban levő tűre nagyon figyelj mert megsúrhatja az ujjaidat. Mikor először használod a gépet, helyez egy ruha darabot a talp alá, majd futtassad a gépet fonal nélkül néhány percen keresztül 4tána töröljed le az olaj foltokat, amik megjelentek.

MODELL	320	328
A fonalak száma	2, 3 vagy 4 fonal	
Szegő öltés szélesség	6mm(ball tű) és 3.8mm(jobb tű)	
Tű	HA 1-SP, HA x 1 (130/705H)	
Öltés hossz	1-5 mm	
Varrás sebesség	Percenként akár 1300 öltést	
Méreték	320 mm X 280mm X 280mm	
Súly	8Kgs	

## 1. A GÉP FŐBB RÉSZEINEK BEMUTATÁSA

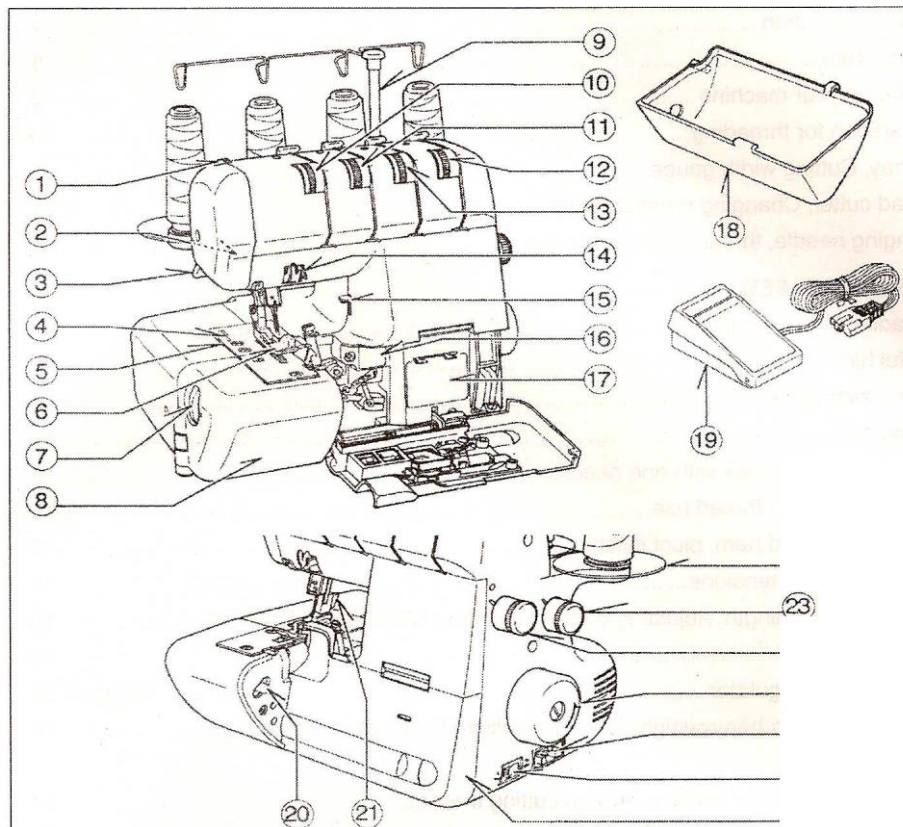

- |  |  |
|--|--|
| 1. Talp nyomás szabályozó                | 16. Kétszálhurok fogó (csak 320 Model) |
| 2. A varrás világos                      | 17. Fonal vezető                       |
| 3. Talp emelő                            | 18. Hulladék gyűjtő                    |
| 4. Fonal vágó (Model 320 csak)           | 19. Láb pedál                          |
| 5. Tűtányér                              | 20. Kinyitó fogantyú                   |
| 6. Talp                                  | 21. Talp emelő kar                     |
| 7. Vágás szélesség növelés csökkentés.   | 22. Orsó alátét lemez                  |
| 8. Dolgozó asztal                        | 23. A differenciál szabályzása         |
| 9. Fonal vezető rúd                      | 24. Öltés hossz állító                 |
| 10. Bal oldali tűfonál szorító           | 25. Kézkerék                           |
| 11. Jobb oldali tűfonál szorító          | 26. Dugó konnektor foglalat            |
| 12. Alsó hurokfogó fonál szorító         | 27. Világítás kapcsoló                 |
| 13. Felső hurokfogó fonál szorító        | 28. Elülső fedő                        |
| 14. Fonalvezető                          | 29. Mozdító kés                        |
| 15. Fonal vágó fogantyú (Model 320 csak) | 30. Felső hurokfogó                    |
|  | 31. Alsó hurokfogó                     |

## TARTOZÉKOK

Minden alkatrészt beszerezhetik a legközelebbi kereskedőtől.

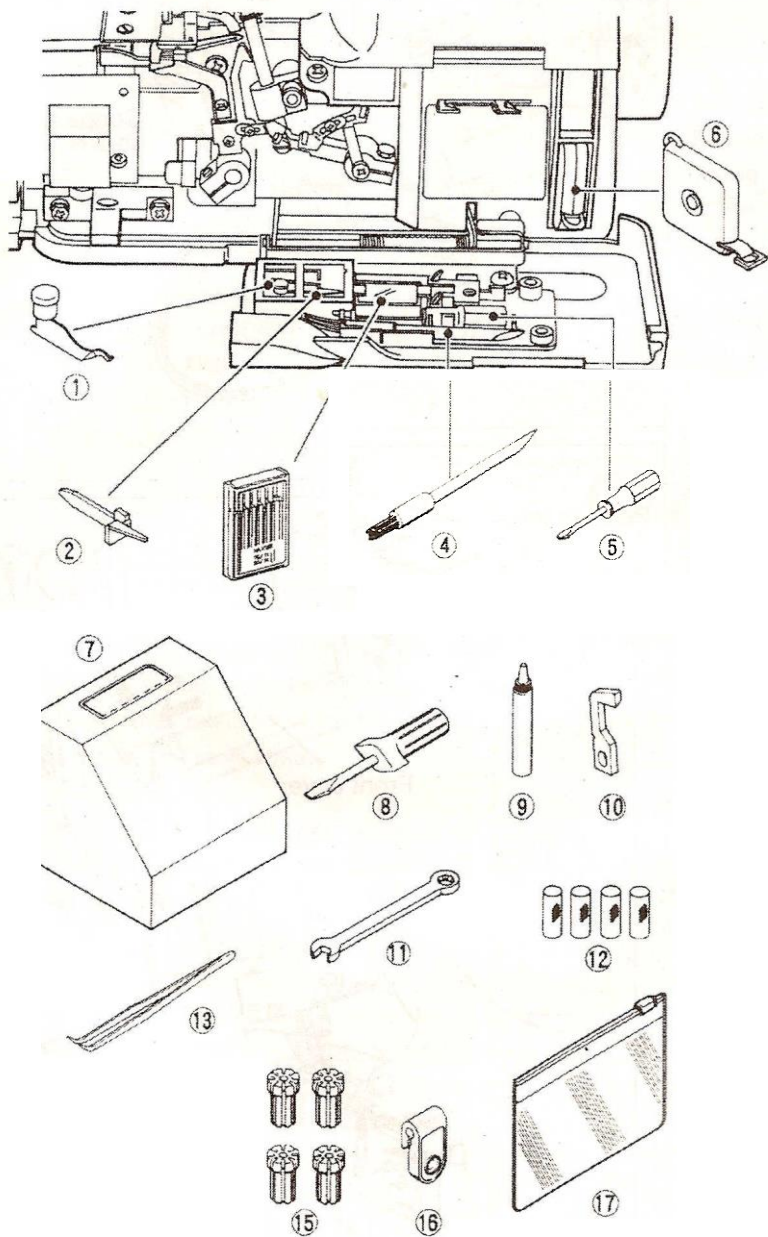

1. Kettő-fonal varróbetét
2. Micró varró betét (B)
3. Tű készlet (opció)
4. Kefe (opció)
5. Csavarhúzó (kicsi)
6. Mérőszalag (opció)
7. Géptakaró
8. Csavarhúzó (nagy)
9. Olajozó
10. Mozgó vágó kés
11. Csavarkulcs
12. Fonal
13. Csipesz
14. Orsó alátét lemez
15. Orsó tartó
16. Kötél vezető
17. Tartozékzsák

## A GÉP ÖSSZE ÁLLÍTÁSA

1. Töröld le a túlemez és környezetét

### 2. LÁB PEDÁL

Lámpedál vezetékeit a gép konnektor foglalatba dugjad, és áramellátáshoz csatlakoztasd a villamos aljzatba a dugót.

### 3. ÁRAM ÉS VILÁGÍTÁS KAPCSOLÓ

A géped nem fog működni, amíg a power/light kapcsolót nem kapcsolják fel. Ugyan az a kapcsoló kapcsolja áramot és varró fényt is.

Mikor el távozol vagy a gép őrizetlen, vagy miközben kiszolgálod a gépet, húzzad ki a villamos távvezeték-dugót a konnektorból.

### 4. ELÜLSŐ AJTÓ KINYITÁSA

Elülső fedőt kinyitásához először jobbra húzd és lenyitás irányába nyitni.

### 5. A MŰKÖDTETŐ ASZTALT KINYITÁSA

Munkaasztal kinyitásához a fogantyút a nyitás irányába a jobb kezoddel húzd meg és emeld meg az elülső talp részt a bal kezoddel.

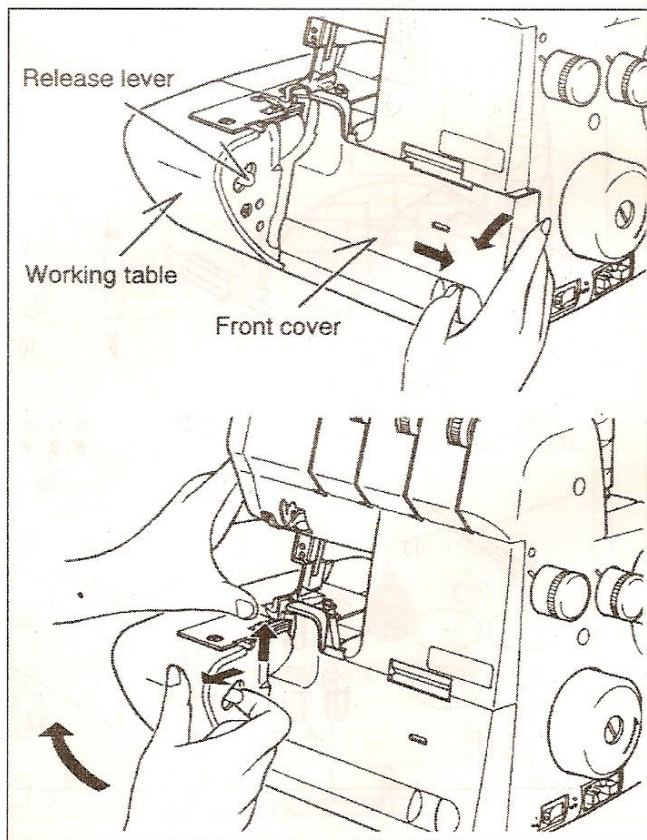
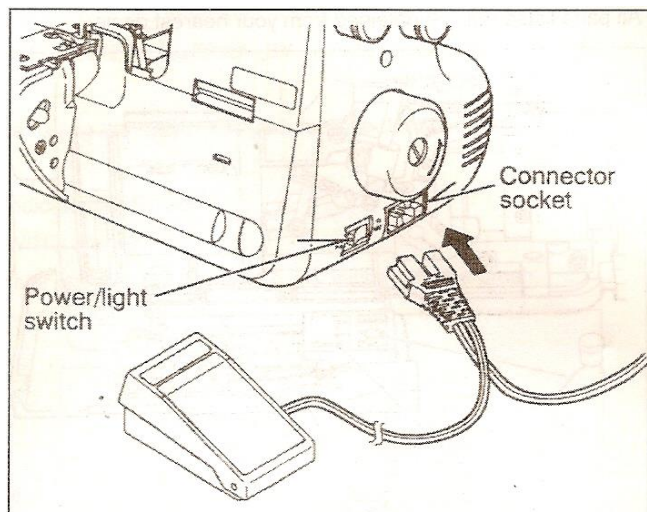



## A FONAL ERENDEZÉSE

### SZÁLTARTÓ ÉS FONALVEZETŐ

A fonálvezető-rúd hosszában a legmagasabb pontra kell húzni a fonalat, ha kattant. Tegyéél száltartóra fonalat és a vezetón keresztül a fonalat fűzd be a gép szálszorítóiba az elülső részre.

A száltartó rúd fonál tartója és a vezetője fonálorsókat tudja tartani az orsón készenléti állapotban ha a rúd hosszában össze tolod az illusztrált ábra szerint.

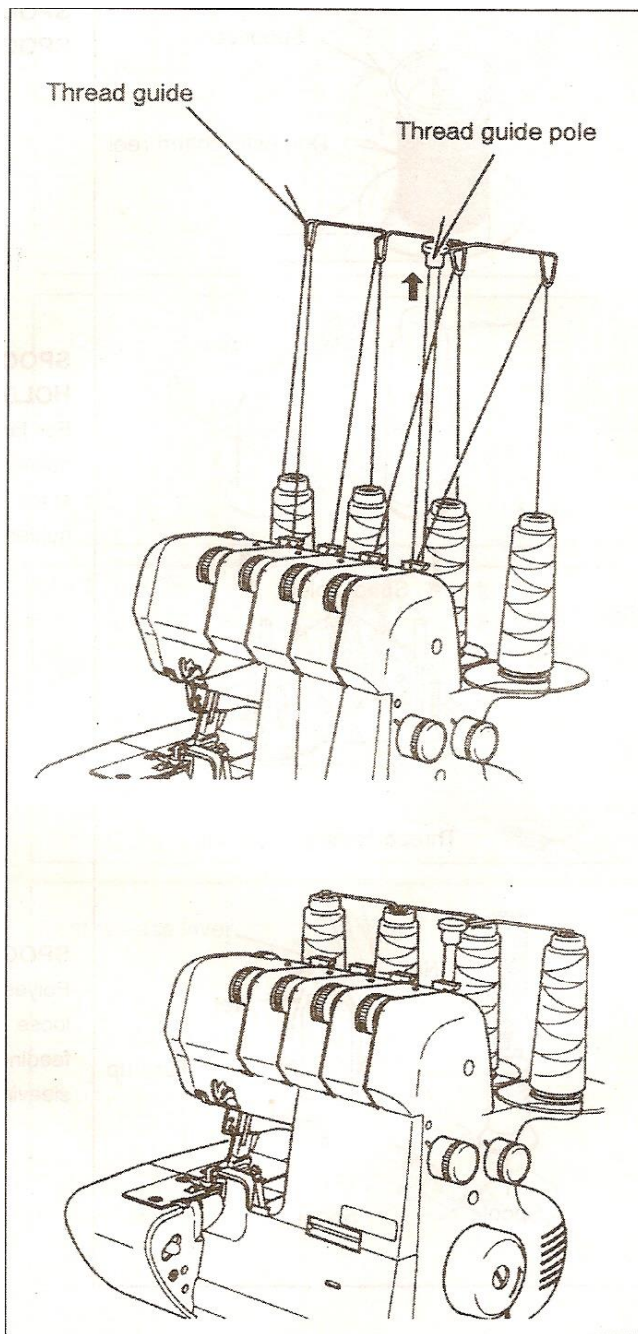

### ORSÓ SAPKÁK A HÁZTARTÁSI ORSÓKHOZ

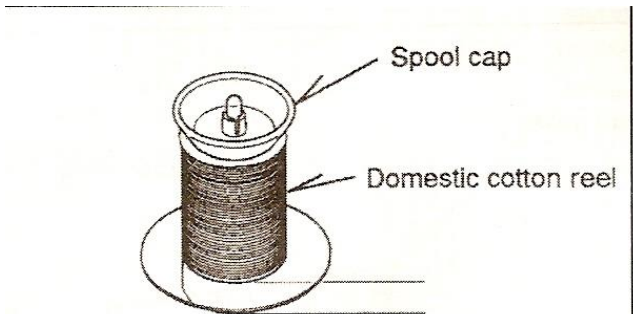

### ORSÓ LEMEZ ÉS ORSÓTARTÓK A KÚP ORSÓKHOZ

A nagy kúporsókhoz a széles végeit használják a gumiorsó-tartóknak a szélesebb oldalát, és a kicsi egyenes, orsókhoz használják ugyanazokat a gumiorsó-tartókat de a felül levő keskeny véggel.

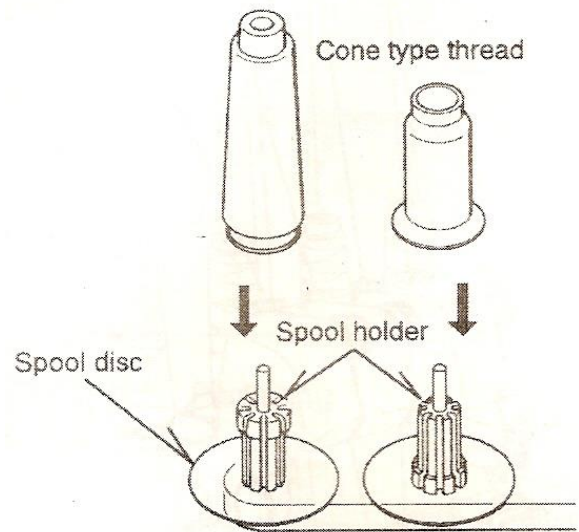

Thread comes off the top

### ORSÓ HÁLÓ

A poliészter vagy a terjedelmes nejlonfonalak lazává válnak ahogyan letekerednek. Tartani az ilyen fonalakat nehéz de az adagolás biztonságára törekedni kell. Ehhez kell orsói hálót használni.

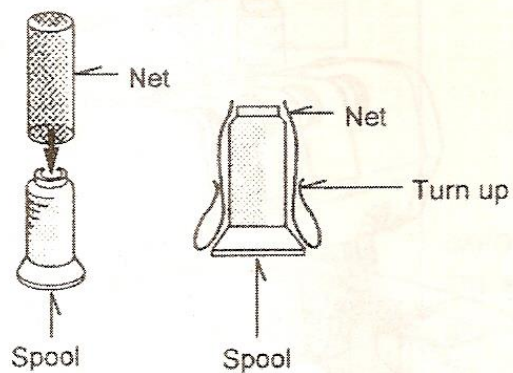

### HULLADÉK GYŰJTŐ

A gyűjtő tálca, ami az ábra szerinti a pozícióban helyezkedik el össze fog gyűlni a hulladék anyag.

A munka befejezése után ha ki ürítetted,

az ábra szerint felfelé irányba tedd és így el tárolhatod.

C –t a nyílásban kell illeszteni és a bal oldalt

a kiálló részt be kell csúsztatni az alsó lyukba .

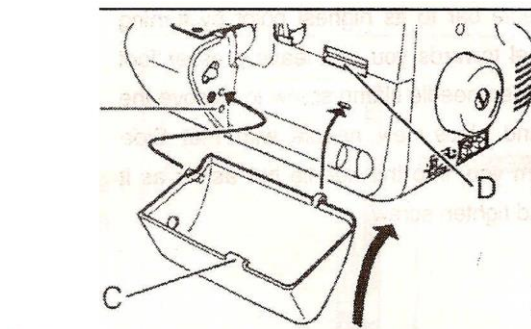

### VÁGÁS SZÉLESSÉG MÉRŐ

Amikor vágás szélességmérőt használsz, a szövetet vágása ugyanaz távolságban fog történni .

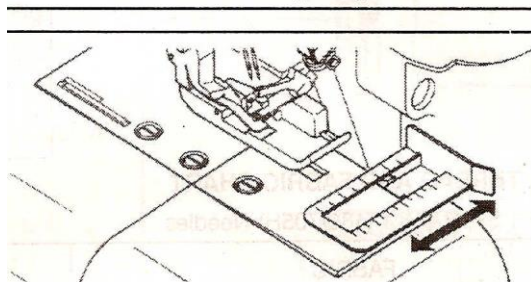

### SZÁLVÁGÓ(ModeI320)

Fonálvágót a túlapba építették be. A levágásnak persze működtetője van. Varrás végénél a szövet vége közeléhez érvbe a nyomó kart lefelé megnyomva a fonalat elvágja. Lásd az illusztrációt.

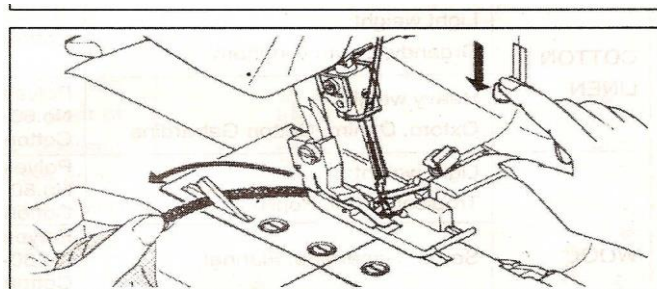

### LESZORÍTÓ TALP CSERÉJE

Legyen a tű a felső pozícióban Emeld fel a talpat fogantyúval .

1. Nyomd meg a kioldó fogantyút, hogy a talp leoldódjon.
2. Helyre tételt fordítottan kell elvégezni figyelve a túlemez túlyukaira, hogy ne legyen takarva.
- 3.Hejezd a talpat a kar alá és a talp emelő fogantyút engedd rá annyira , hogy a talptartó csattanjon a talpon.

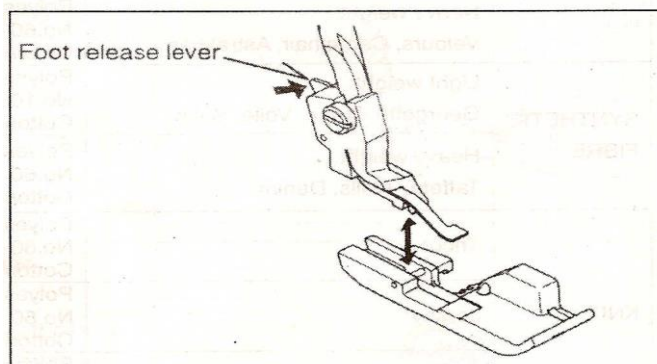



## TÚ CSERE

Forgasd a gép kerekék addig míg a tű a legmagasabb felső pontjába kerül.  
Lazítsd ki a tűszorító csavarokat és távolítsd el a tűt , helyére új tűt tegyed a szükség szerintit és csavarokat szorítsd meg.

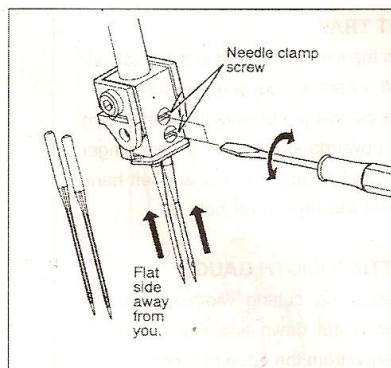

## TÚ, FONAL AJÁNLAT KÜLÖMBÖZŐ TEXTILÁKHOZ .

Használható tű típus HA x 1SP, HA130/705H.

	SZÖVET	FONÁL	TÚ
PAMUT LEN	Könnyűsúly: Organdy, pázsit, kockás pamutszövet	Pamut No.100	90(14) általános varrás  75(11) könnyűsúlyú-szövetek
	Nehéz súly: Oxford, Denim, pamutkaftán	Poliészter No.60-50 Pamut No.60	
GYAPJÚ	Könnyűsúly: Trópusi, gyapjú, puplin	Poliészter No.80 Pamut No.60	
	Serpa, kaftán, flanel	Poliészter No.80-60 Pamut No.60	
	Nehéz súly: Velúrok, Camelhair, Asztrahan	Poliészter No.60-50 Pamut No.60	
SZINTETIKUS RÓST	Könnyűsúly: Zsorzssett, Krepp, fátýol, szatén	Poliészter No.100-80 Pamut No.120-80	
	Nehéz súly: Tafteta, köpperek, Farmer	Poliészter No.60 Pamut No.60	
KÖTÉS	Szövet	Poliészter NO.80-60 Pamut No.80-60	
	Pulóver	Poliészter No.60-50 Pamut NO.60	
	Gyapjú	Poliészter No.60-50 Terjedelmes Nejlón	

## 2. A GÉP ÜZEMRE HELI VÉZÉSE

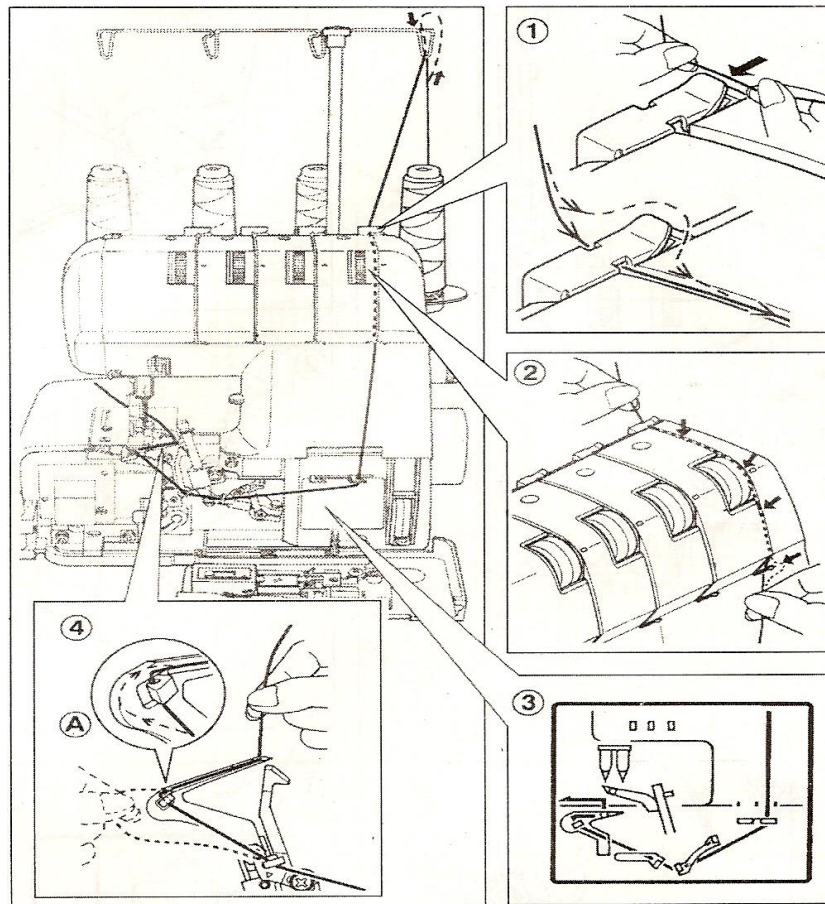

### A GÉP BEFŰZÉSE

Rossz befűzés hibás öltéseket okozhat,

Fonalakat szakíthat, vagy másik problémát pld. tűt tör.

Próbáld ezért helyesen befűzni, és a keresztül varrást ki próbálni .

A befűzést sorba sorrendben kell végre hajtani ábrák szerint

Először az alsó hurokfogót majd a felső hurokfogót szembe és hegyét fűzük be és azután a tűt.

Nyissad ki az elülső fedő ajtót és a dolgozó asztalt.

Emeld tűt a legmagasabb pontra a kézkerék helyes irányába forgatásával, majd emeld fel a talpat .

Befűzött alsó hurokfogó fonalat távolíts el túszezből , azután újra fűzd a felső hurokfogót.

Ez meg akadályozza a fonál össze kuszálódást

### BEFŰZNI ALSÓ HUOKFOGÓT

1 A fonalat a fonál vezető keresztül 1-2 ábra illusztráció szerint.

2. Az átfűzést laza fonál szorításon A fonalat a bal kezddel irányítsad és a jobb kézzel erősen húzzad .

3. A befűzést rajzok mutatják .

4. Szoros a fonalat az alacsonyabb a jelezett szerint az ábra 3-4.

4"(10cm) extra fonalat tartunk

FELJEGYZÉS: Fonal feszessége meg lazul amikor a talpat fel emeled.

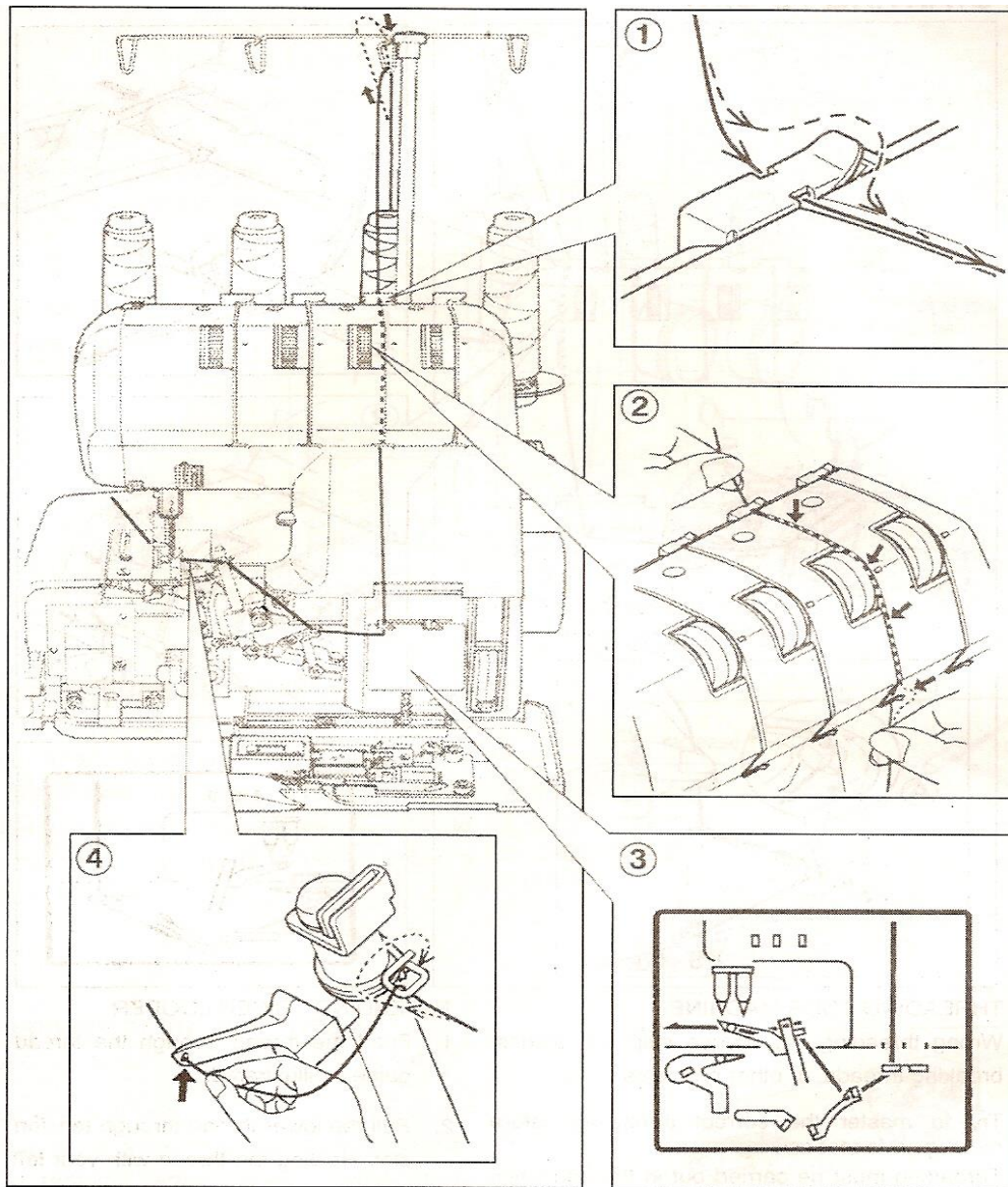

### A FELSŐ HUOKFOGÓ BEFÚZÉSE

1. Befűzés a fonálvezetőn keresztül illusztrált ábra(1-2).
2. A munkafonalat a nyíláson keresztül, húzd a fonalat a jobb kezeddal míg a ballal kezeddal meg tartod.
3. Húzást a fonál a fonálvezetőn keresztül illusztrált ábra (2).
4. A szoros a fonalat szálvezetőn keresztül és hurokfogó szem lyukba kell fűzni , majd kb. 4"(10 cm) többlethosszat hagyni ábra (4)



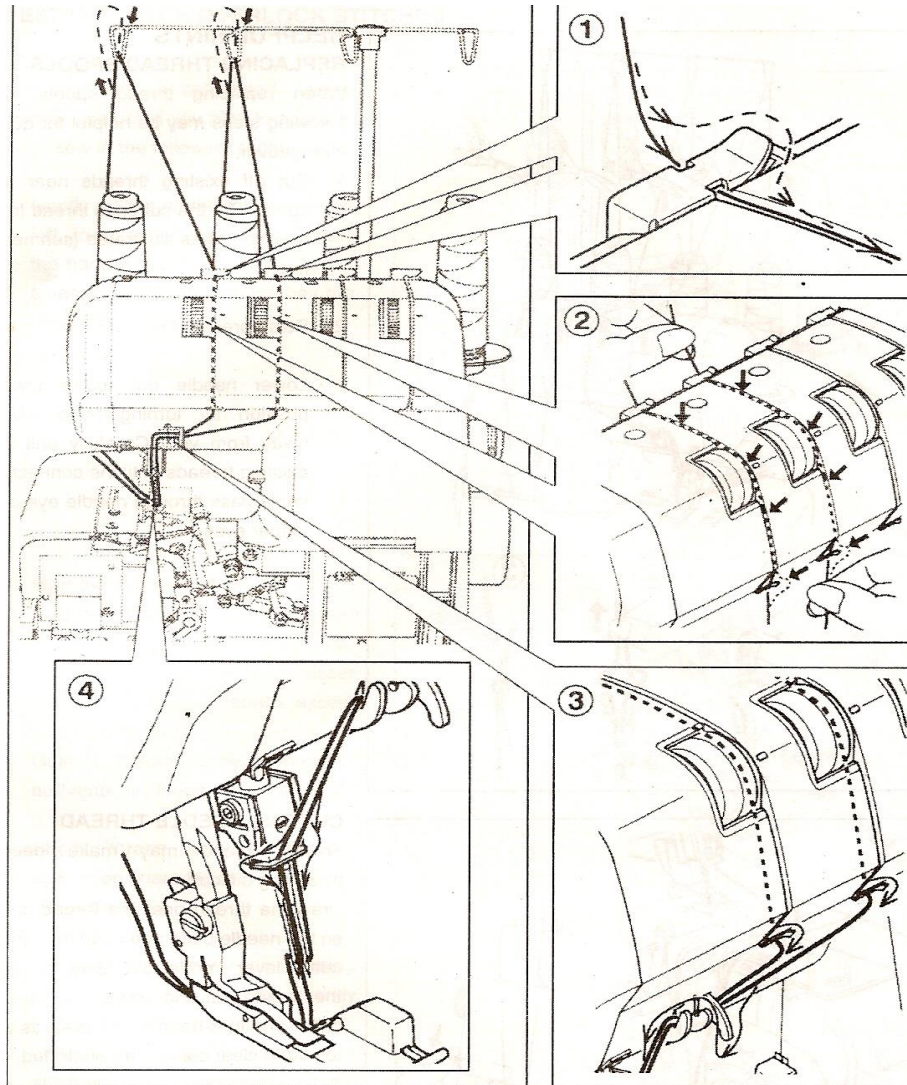

### TÚK BEFŰÉSE

1. Befűzés s a fonál a fonálvezetőkön keresztül kell végezni.
2. Rajz mutatja a tűfonalakat bal oldali szálszorító nyíláson keresztül ábra (1-2).  
Tartsd a fonalat a bal keziddel, és lent jobb kézzel erősen húzd.
3. Húzást a fonál a fonálvezetőn keresztül illusztrált ábra (2).
4. Fonalat a tűk elülső részről tűszemen keresztül fűzzük és hátulra kihúzzuk a talp jobb oldala mentén és egy kb. 4"(10 cm) hosszan a talp alá helyezzük ábra (4).



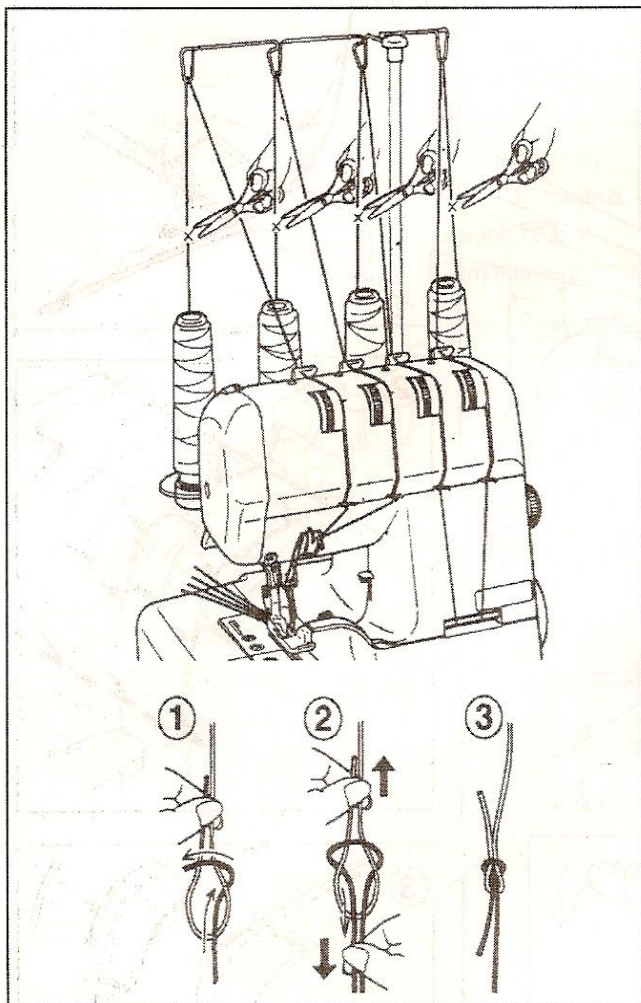

## AJÁNLÁSOK

### - Miközben lecseréli a fonal kúpot

Miközben fonalorsókat vált fel, a következő lépéssel lehet gyorsítani az átfűzés menetét.

- 1, A meglévő fonalakat közel az orsókhoz vágd el és az új orsók fonalával kösd össze az ábra szerinti tengerész csomóval.
- 2, Emeld fel a talpat .
- 3, Először az alsó hurokfogó szálát kell be fűzni. A legalacsonyabb tű pozícióba fordítsd a kézkerék által . Óvatosan húzd a fonalat át úgy , hogy az összekötött csomók bújnak a lyukon át. Ilyen módon az összes szálát húzd át. A tű fonalat kell végsőként átfűzni.

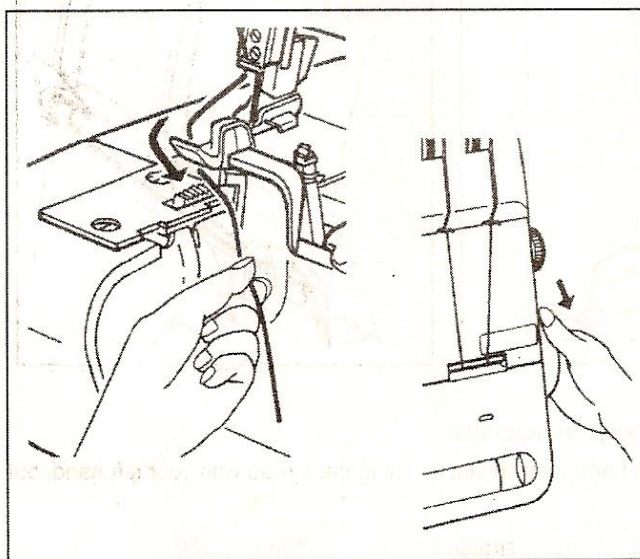

### TŰFONAL LEVÁGÁSA

A rojtos fonalat a tűbe befűzni nehéz.

Húzd a fonalat a gépen levő fonálvágó alá és toljad a fonálvágó-fogantyút le(csak 320 modell ) vagy vezesd a fonalat, a talp alatt és a kézi kerék menet irányba forgatásával vágjad le a fonalat. A jól elvágott fonalat könnyebb a tűlyukba befűzni.

## PRÓBA VARRÁS ÉS A BEFEJEZÉSI VARRAT

Befűzést ha befejezed ,használd egy olyan darab szövetet, amit tervezel varrni , és teszteld a varrást , hogy minden rendben legyen .

1. Húzd a fonalakat balra a talp alá és forgassd a kézi kereket menet irányába néhányszor, hogy lássd, az öltéseket , hogy megfelelőek legyenek.

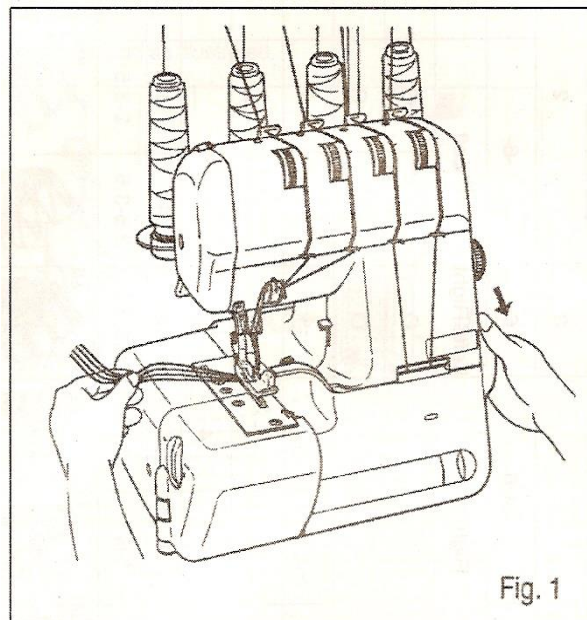

Fig. 1

2. Kezdéskor és a befűzési teszt alatt a gépet a megengedett sebességnél lassabban hajtásd. Hasonlóan kell kezelni a gépet vastag erős és finom szöveteknél. A kelme továbbítja a szövetet automatikusan adagolja .

3. A varró fonál szorosságát a teszt alatt állítsd be , a varrásnak megfelelően. (lásd 17. oldal.)

4. Textilvégénél, sebességet csökkenteni kell és a futó gépen. Finoman húzd a szövetet a hátsó irányába, körülbelül 5-5,5 cm extra lánc öltéseket készíts szövet nélkül.

5. A fonalat a fonál vágóval ( csak 320 model) vagy ollóval vágjad el.

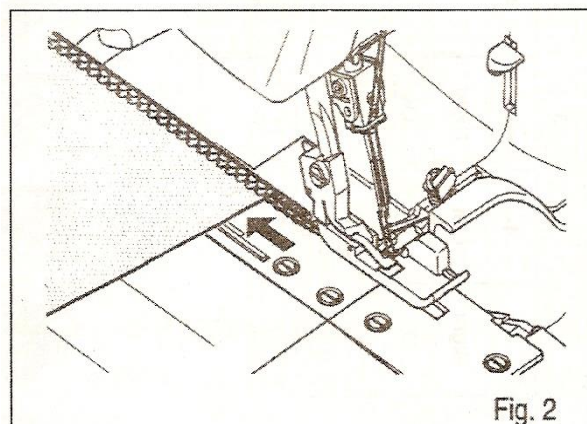

Fig. 2

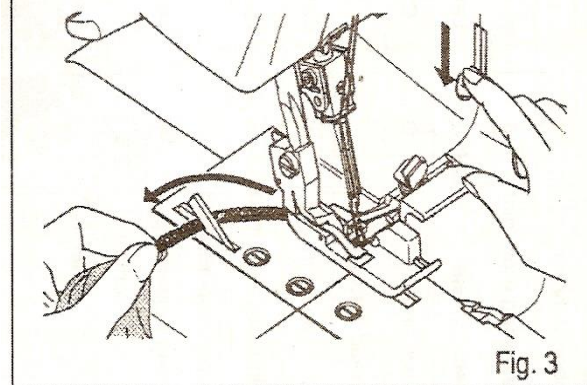

Fig. 3



## VARRATOK HELYES BEÁLLÍTÁSOK

Number of thread	3						2	
	4		6		4		6	
Overedge cutting width dial	-6-		-5-		4		4-6	
Needle to use	Left&Right		Left		Right		Left&Right	
Stitch finger	O		O		O		O	
Two thread convertor								
Tension control	Left needle thread		-4-		—		-4-	
	Right needle thread		—		-4-		-4-	
	Upper looper thread		-4-		-4-		—	
	Lower looper thread		-4-		7-		-4-	
Stitch length control	2.5-3.5		2.5-3.5		2-2.5		2.5-3.5	
Ref. NO.	①		②		③		④	
Reference page	17		23		16		15	
			Flat seam		Narrow hem		Picot stitch	
			⑤		⑥		⑦	
			⑧		⑨		⑩	
			⑪		⑫		⑬	
			⑭		⑮		⑯	
			⑰		⑱		⑲	
			⑳		㉑		㉒	
			㉓		㉔		㉕	
			㉖		㉗		㉘	
			㉙		㉚		㉛	
			㉜		㉝		㉞	

Ha a géped öltéshossz-ellenőrzése nem R vagy P beállította a fonal szorosság beállítása alacsonyabb hurokfogót 7-9 levő fonálra és öltés hossz számlap 1-2 (tekeresszegéskor) vagy 3-4 (\*picot) öltés).

**Megjegyzés:** A szorítás fenti beállításait és a számlap vagy általános beállítást kövesd. A jó beállítás sok esetben fogja javítani a varrásodat. A következő tanács segít neked.

1. **Aszélélesszámlapotcsökkentést** (lásd 18. oldal)
2. Állítsd be túlszorosságot, amikor vékony vagy vastag anyagot varrsz.
3. Csökkentsd a feszültséget amikor vastag fonál használisz.
4. A helytelen szorosság beállítás öltéshagyást okozhat.
5. A szorosság beállítási probléma amikor túbbeállítás a rossz.

Próbáld ki teszt-varrást egy olyan darab szövettel, amit használni fogsz, és találj meg a legjobb beállításokat.

## HÁROM FONALAS - EGY TŰS (BEFŰZÉS) OVERLOCK VARRAT

A BAL tű befűzésekor csak KB 6 mm varrat szélességet fog készíteni A JOBB tű befűzésekor csak KB 3,8 mm varrat szélességet tudunk készíteni .Vedd ki a használaton kívüli tűt.

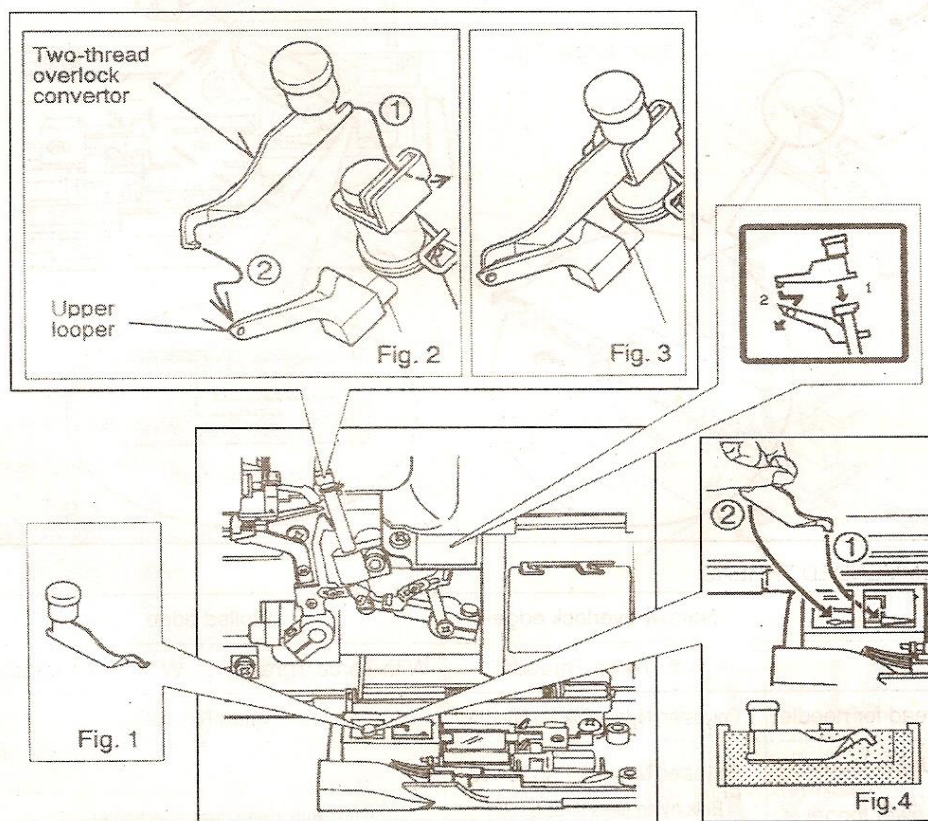
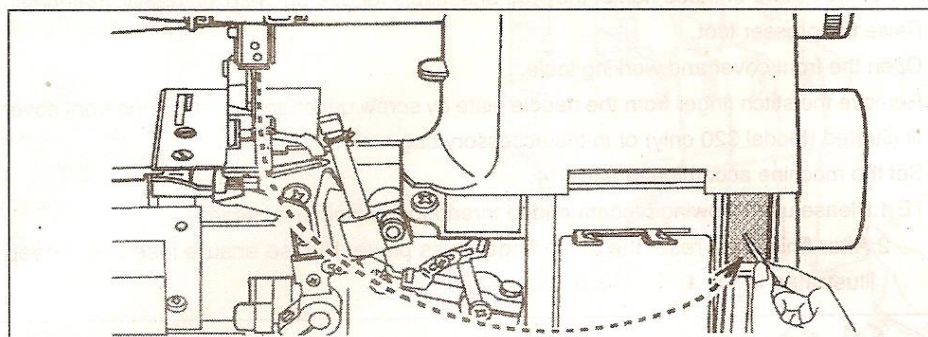

### ÁTTÉRÉS KETTŐ FONALAS HASZNÁLATRA (csak 320-at modell)

Átállításkor kettő fonalat használunk és fűzünk be. Ehhez nyissuk ki az elülső fedőt és munkaasztalt és emeljük a tűt a legmagasabb pontjára a kézkerék helyes irányba forgatásával. Vedd ki a hurok képző betétet az elülső fedél tartójából mutatott ábra1.

Helyezd a kettő-fonal varrást képzőt a felső hurokfogóra a mutatott 2. ábra, ábra.3.

Mikor használatot befejezted szereld le és illeszd azt vissza a helyére az illusztrált ábra 4.



## KESKENY ÉS HENGERES PICOT VARRAT

Keskeny hengeres varrat ideális vékony anyagokhoz mint például georgette , selyem , stb szegésére . Ezt az öltést különösen tudják használni díszítés és hullámzó varráskór a fenti anyagoknál. Ezeknek a szegéseknek a természetére való tekintettel kissé kemény vagy nehéz anyagokhoz alkalmatlanok.

1. Emeld fel a kelme leszorító talpat.
2. Nyissad ki az elülső dolgozó asztalt és a nyitható fedő ajtót.
3. Vedd elő a csavarhúzó és a túlemez betéte az elülső nyitható fedő ajtóból és helyezzed a túlemezbe az alsó ábra szerint (Model 320-nél) vagy a tartozéksákban.
4. Állítsad be a gépet 14. oldalon leírtak szerint.

FELJEGYZÉS :1.használd a következőkben ajánlott fonalat az ideál-varráshoz.

2. befejezés után , újraindítás előtt tedd helyére. A biztosított helyére illeszd vissza. 1 ábra szerint.

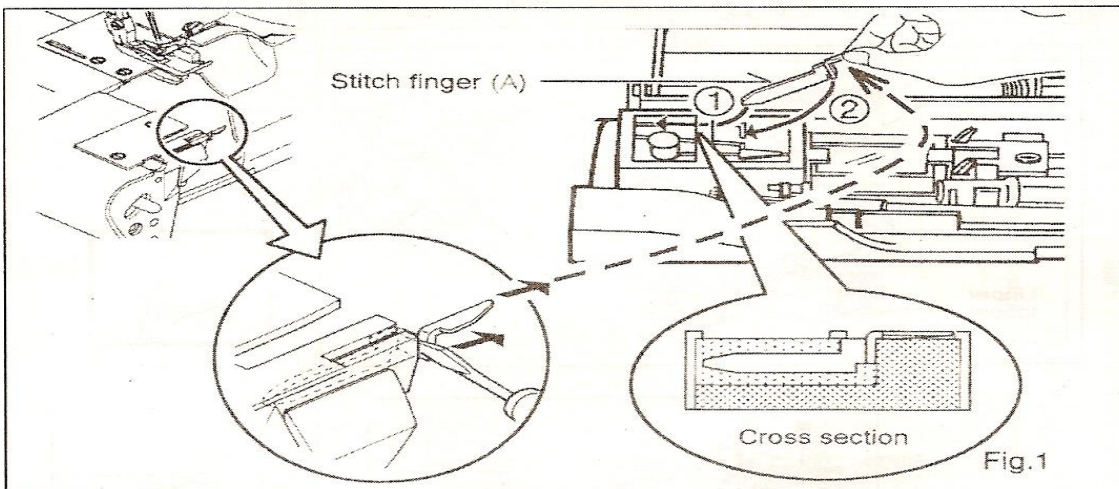

### RECOMMENDED THREAD

	Narrow overlock edge	Rolled edge	
	With Three Threads	With Three Threads	With Two Threads
Thread for needle	Polyester, Nylon, Silk No.50-100	Nylon No.100	
Upper looper	Polyester, Nylon, Silk No.50-100	-----	
Lower looper	Bulk nylon (less stretchable)	Bulk nylon (less stretchable)	

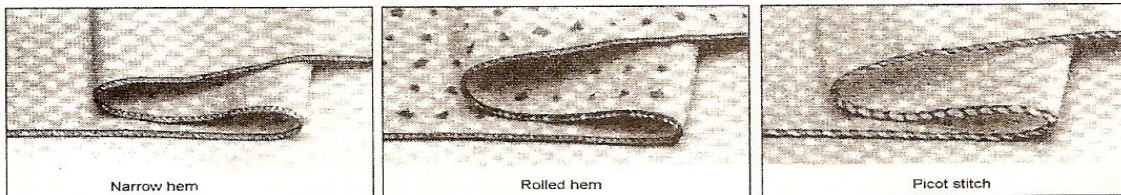

## A FONAL SZOROSSÁGOK BEÁLLÍTÁSA

A szorosság állítása a számozott állítóval lehet. A magasabb számoknál szorosabb a fonál. Alacsonyabb számnál lazább. Teszteld mindegyik fonál feszességet a szöveteknél egy darabon, amit tervezel, hogy varrni akarsz.

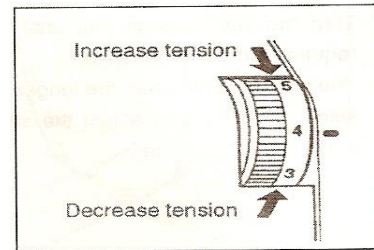

## HÁROM FONAL HASZNÁLATA

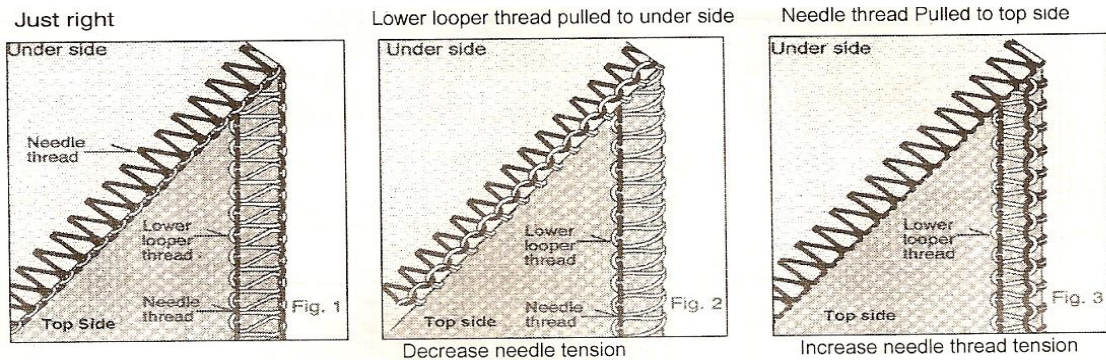

## FOUR-THREAD USE

### NÉGY FONAL HASZNÁLATA

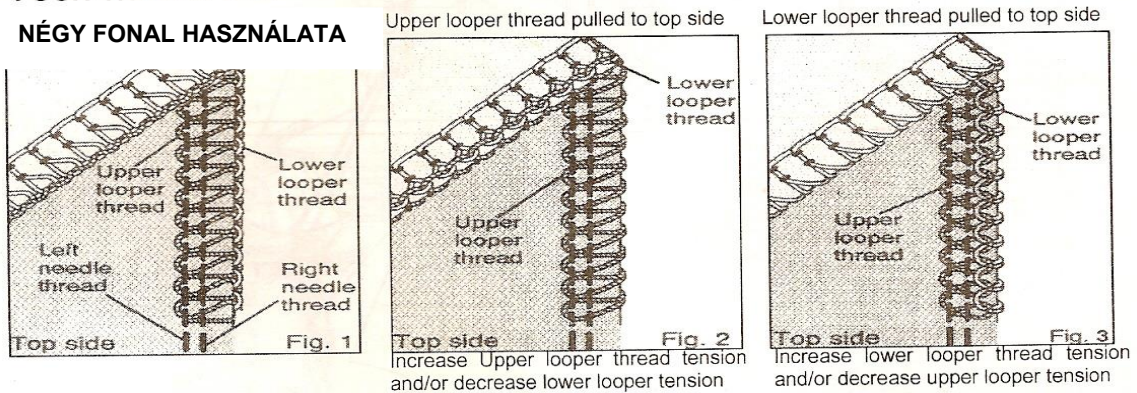

Left needle thread loose and visible on under side of fabric.

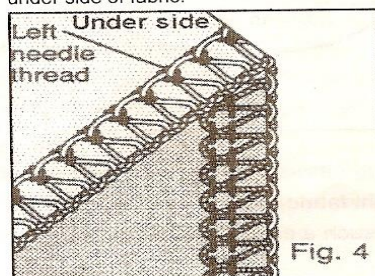

Increase left needle thread tension and/or decrease either or both looper threads.

Right needle thread loose and visible on under side of fabric.

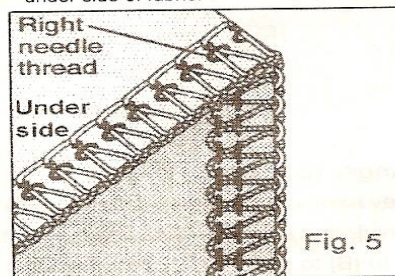

Increase right needle thread tension.



### AZ ÖLTÉS HOSSZ BEÁLLÍTÁSA

Az öltés hosszúságot az alábbi szabályzóval állíthatja be a kívántakra.

Magasabb a szám, akkór hosszabb az öltés.

Ezzel 1-5 mm- közt állíthat be az öltéshosszt.

### A VÁGÁS SZÉLESSÉG BEÁLLÍTÁSA

A vágás szélességet 4-7 mm között állíthatnak be egyszerűen , szövet fajtája szerint.

**6 mm általános szélességet állítanak be a gyárban.**

Ha hullámzó 5-s és a textil él pöndörödik .( Fig.1)

Átállítás 7-re egyenes lett az vágásél mellett. (Fig.2)

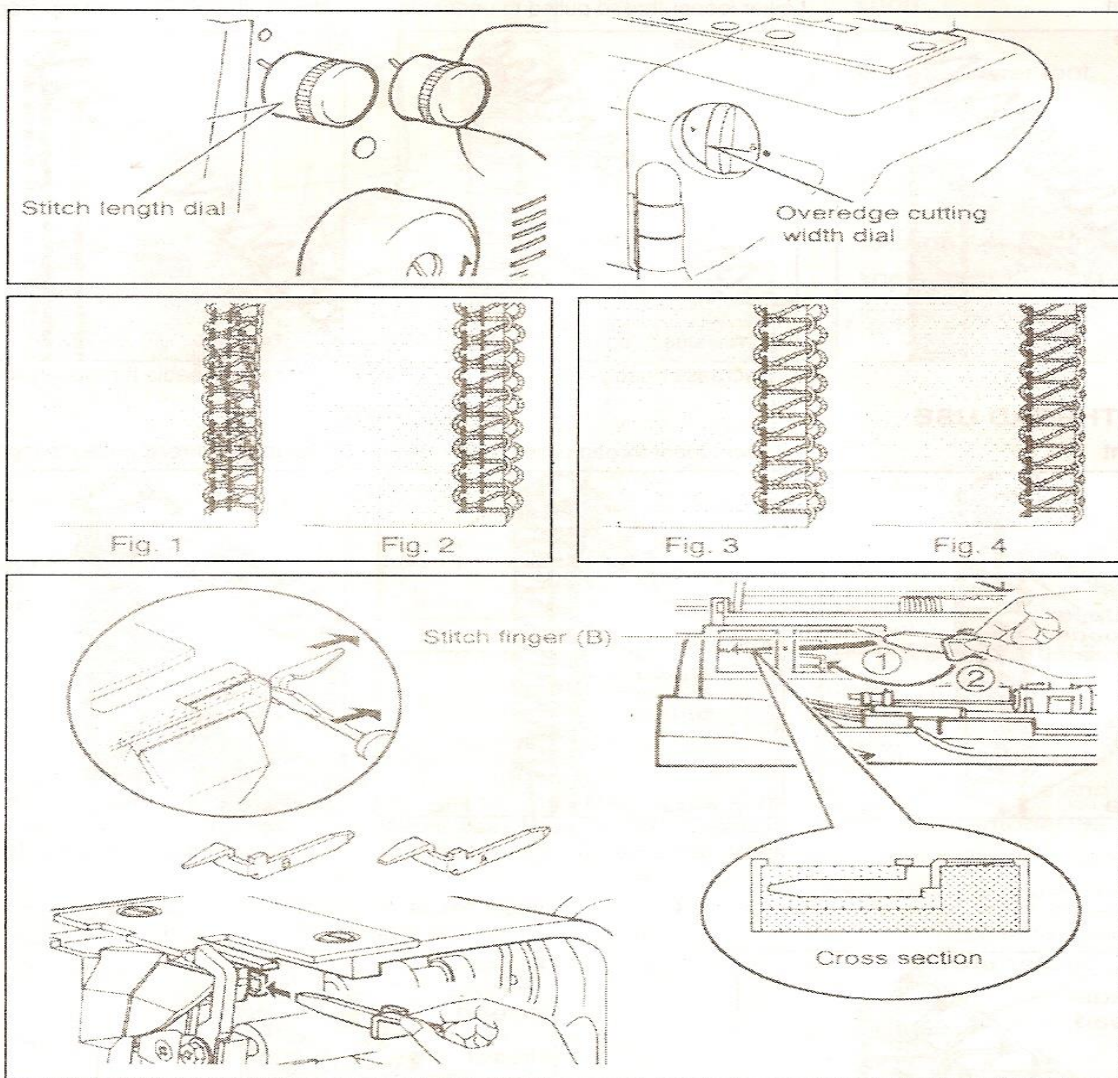

### Öltés képző láncnyelv (B) (Model 320)

A hurkok lóghatnak az él mellett, amikor te könnyűsúlyú vékony szövetet varrsz, -használj 3 fonalat, és csak egy tűt a vágás szélesség számlapot állítsd 4-5 (Fig.3). Egyes esetekben még az öltés képző láncnyelv cserélésére is szükség van (A) (B), hogy rendes öltés képet kapjon (Fig.4).

## A DIFFERENCIÁL KELME TOVÁBBÍTÓ

A megkülönböztethető az anyagtovábbítónál két független fogazat egy elülső (A) és egy hátsó (B).

Ezeknek a feladata, az hogy a kelmét simán továbbítsák és lehetővé tegyék a különböző kelmét kisimítsák.

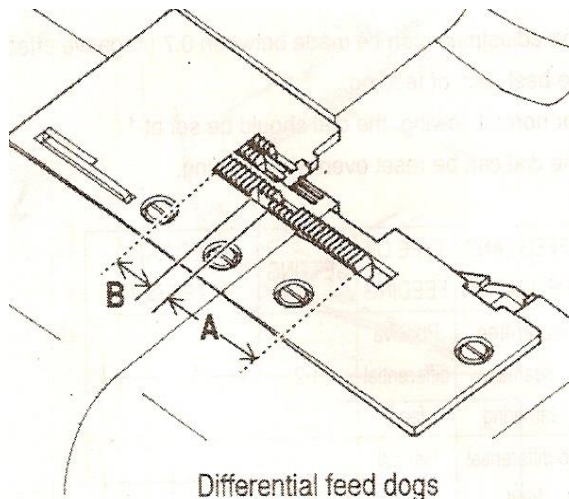

## POZITIV DIFFERENCIÁL FOG

Az elülső fogrész , a kelme behúzást csinálja (A), a hátsó fogrész feladata (B) ,hogy anyagot halmozzanak fel a talp alatt.

Ez által eltolást hozzon létre a szöveten és korrigálja azokat.

A fogak különböző mozgása egymáshoz képest a kívánt varrás minőséget képes elkészíteni.

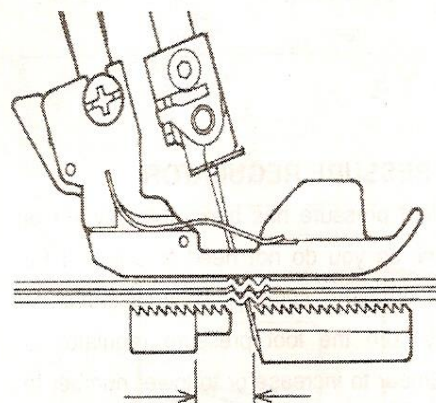

## NEGATIV DIFFERENCIÁL FOG

Mikor az elülső kelmétovábbító fog nem húz (A) a hátsó kelmétovábbító fog csinál egy rövidebb húzást (B).

Ennek az a hatása, hogy a talp alatt anyagot nyújtsák, ez által a kelmét kissé ráncolja szöveten.

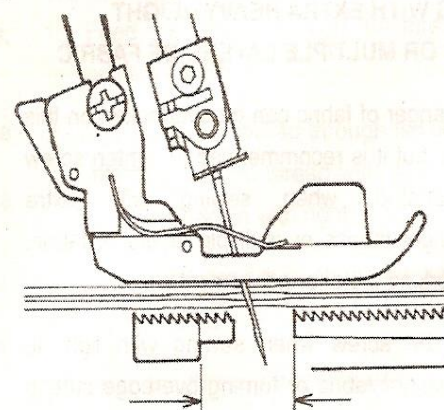



## A DIFFERENCIÁL KELME TOVÁBBÍTÓ BEÁLLÍTÁSA

Egyszerűen a megkülönböztető a beállító . Abba irányban állítható ahogy lent az ábra mutatja .

A beállítást 0.7 között állíthatják (negatív hatás) és 2 (Pozitív hatás).

Ezek a beállítások adják a továbbítás legjobb arányát.

Normális varráskor a beállítóval 1. be kellene állítani.

A beállítás után ráadásul újra próbálni kell varrás.

HATÁS ÉS ALKALMAZÁS	TÍPUS	BEÁLLÍTÁS	FOGAK ARÁNYA ELŐL - HÁTUL
Ingadozó varrások Ráncolás	Pozitív Differenciál fogak	1-2	----- -----
Nincs differenciál fog	Semleges fogak	1	----- -----
Ránc mentes varrás	Negatív Differenciál fogak	0.7-1	----- -----

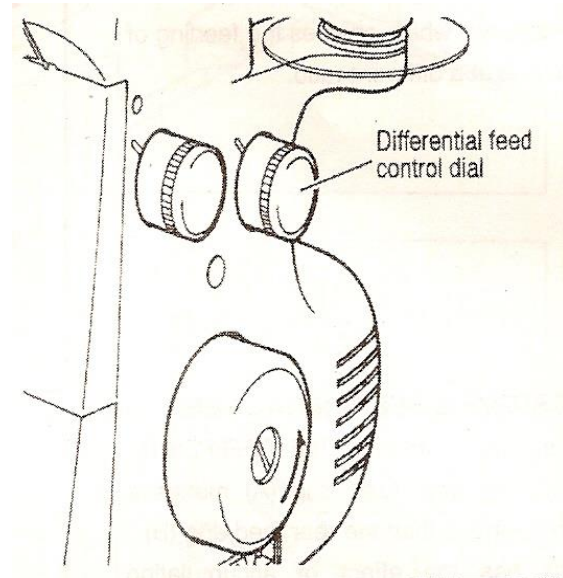

## A TALPNYOMÁS BEÁLLÍTÁSA

A talp nyomást a gyárban beállították helyesen, úgy ,hogy neked nem kell beállítanod azt a szokványos varrásoknál.

Ha a beállítás szükséges, a talp nyomásszabályozó magasabb szám felé növekedik vagy alacsonyabb szám felé csökken a nyomás erőssége.

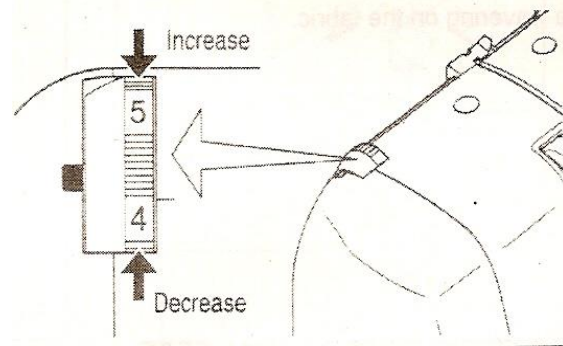

## VASTAG NEHÉZSÚLYÚ SZÖVETEK VARRÁSA TÖBBRÉTEG SZÖVET VARRÁSA

A szövetek egy széles választékát tudod ezen a gépen beállítani, de azt ajánljuk, amikor a varrás extra nehézsúlyú vagy több réteg szövet akkor csavarhúzó segítségével növelheted az ábra szerint a vágás lehetőséget

Nyisd ki a beállításkór a működtető munka asztalt.

Lazítsd meg a csavart amikor a varrás vonala normális a nehéz súlyszövetbe vagy forduláskor a vágó szélesség jó helyzetben áll a jelző vagy másképp szövet lehet vágni.

A gépet általános súlyszövetekhez állítják be a gyárban.

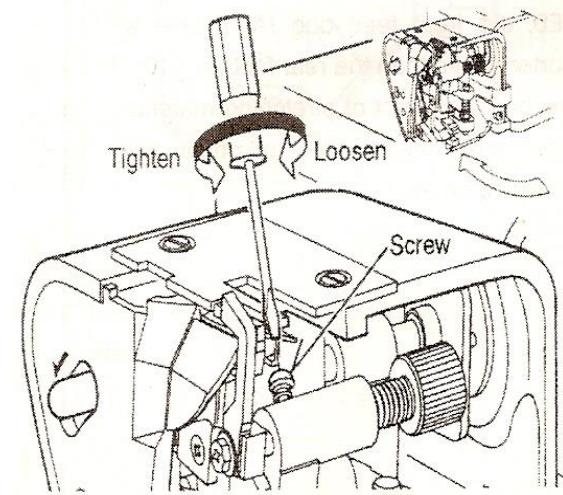

## ALAPVETŐ TECHNIKÁK

### KÜLSŐ SARKOS FORDULÁS VÁGÓ FONALAK NÉLKÜL

1. Amikor szegsz a forduláskor szükséges a megállás ,fenti ábra.
2. Emeld a talpat fel és finoman húzd meg a kelmét és a fonalat , hogy éppen elég legyen az öltés folytatásához a forduláshoz.
3. Ha a szövetet körbeszeged minden oldalt , az oldalak újra kezdődnek. 1. ábra.

FELJEGYZÉS: Amikor új oldalt szegsz körülbelül 3 centiméterrel a szél mellett fordulj . 2. ábra.

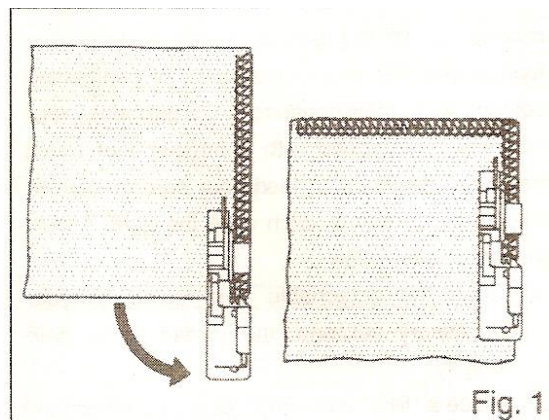

Fig. 1



Fig. 2

### ÍVELT OLDALAK FORDULÁSA

Belső oldalnál, vezesd finoman és az oldalt vágd azt elől (vagy egy kevés balra), azon a pontnál alkalmaz nyomást egy kissé nyíl irányába a bal kezdeddel, és az ugyanaz időben szemben fekvő nyomáspontnál a jobb kezdeddel. Fig.3.

A külső oldalnál hasonló módon mint előbb de a nyomás az ellentétben. 4. ábra.

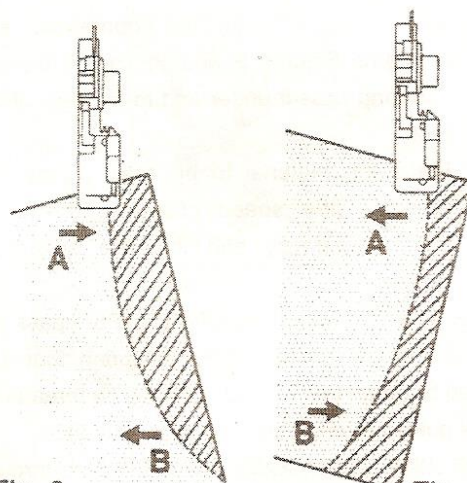
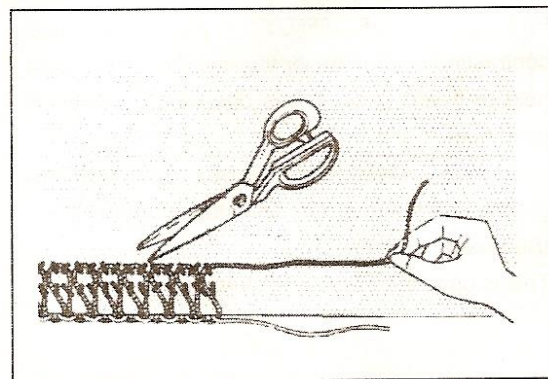

Fig. 3

Fig. 4

### ELTÁVOLÍTANI AZ ÖLTÉSEKET SZÖVETBŐL

Hogy az öltéseket el távolíts, amiket már varrtál, vágd el a tű fonalat (s) időnként a hurokfogó fonalak.



## BETÉT SZÁLAS RÖGZÍTŐ SZEGŐ VARRÁS,

Rögztítő szegő varrást arra tudják használni, hogy vállat, ujjat vagy oldalvarrásokat erősítsenek meg amikor kötött ruhákat készítesz .

Dekorációhoz tudsz használni maradékot ha kötsz, és annak a fonalát, hogy ellentétes színekben legyenek, elűtő színek tovább növelik a ruhád dekorációját.

A gépedet felszerelték egy vezetővel amely rögzítő betétet vagy fonalat tápláljon a biztonsági öltés bal oldalán vagy jobb oldalán. Kövessd az utasításokat .

- 1.Helyezd a betét fonal vezetőt a száltartóra, (a tartozék készletben található a fonálvezető) (Fig.1) .
- 2.Használhatózsinórként horgoló pamut, gyapjú , kötőfonal, vagy gumiszalag. Befűzését ennek a zsinórnak a tűfonal irányába kell átfűzni (1) és (2) azután a bal oldalt tűfonal vezetőn keresztül (3). Lásd 1. ábrát.
3. Beilleszteni a zsinórt a kelme leszorító talp elülső , vagy a hátsó lyukon keresztül ( lásd ábra 2 és 3.
4. Kezdés lassú sebességgel indulj és ha zsinór helyesen halad lehet sebességet növelni .

UJJAK- OLDALAK VARRÁSA . fűzd be a betétszálat az elülső lyukon keresztül miközben biztosítod, hogy ez rögzített legyen a bal és helyes tűfonalak között, ahogy azt irányítják az elülső lyukon keresztül. (Fig.2).

OLDALAK TEST RÉSZEK ÖSSZE VARRÁSA. fűzd be a betétszálat a hátsó lyukon keresztül közben gondoskodj róla, hogy az jól elhelyezkedik a helyes tűfonálba. (Fig.3)

DÍSZÍTŐ HATÁSOK. ellentétes színeket fűzhetsz be az elülső vagy hátsó lyukon keresztül. Bármelyik lyukba fűzhetsz .Betétfonallal is közösen használhatod az egyik lyukon keresztül.

HULLÁMOS VARRATOK (Fig.4), betétszálat a hátsó lyukon keresztül fűzded be a betétszálat HENGERES SZEGÉS és kézzel húzhatod a kívánt ráncolásig (lásd 16. oldal)

Ezt szoknya szegésére használják, stb.

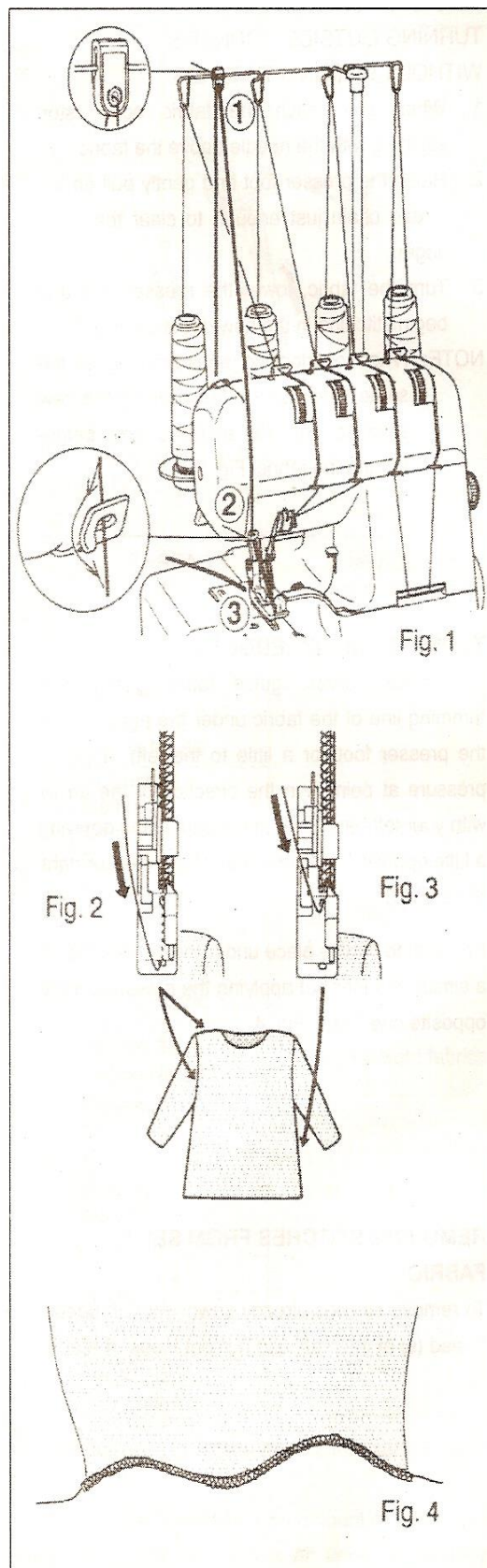



## DEKORÁCIÓS HATÁSOK

Normális varrás alkalmazás amelyiket le írták ebben a használati utasításban , a gépedet szintén sok dekoratív alkalmazásra alkalmas , mint például a dekoratív fedő-varrásra, használhatják, összeilleszthetik varrásokat , Picot- ráncoló vagy a dekoratív fonallal varrás hosszal.  
( Láss lent )

### **Dekoratív fedő- varrásnál csak két fonalat vagy három fonalat használj (rendes varrás)**

Hajtott szövetet a hajtés mentén fedőnek kell lenni és varrat a hajtott él fölött legyen, varrás közben nem szabad belevágni a hajtésba. Ábra A .

Szétnyitva a szövetet, a fonalak végeit az alsó részre kell vissza húzni és rendezni.

A végső megjelenést növelhetik ha a szálak szorosságát variálod.

### **Összeillesztett varrásnál csak két fonalat vagy három fonalat használj (rendes varrás)**

Mind a két darab szövetet vágjad együtt és az él mentén szegjed . Nyisd szét és erősen. Általad különböző színes szövetek és fonat használatával egy kellemes hatást készíthetsz.

### **Gombostű ráncolás varrásnál három fonalat használj**

A szövet mentén vezesd a gombostűt (láncoló nyelv) mely begyűrt és a hajtott él mentén varrjad, óvatosan varrjad nem belevágva a szövet hajtott élébe. (lásd 25. oldal). A fonalak végeit az alsó részre kell vissza húzni és rendezni.

### **Dekoratív varráshoz három fonalat használj**

fűzbe kettő fedő fonat a hurokfogókba és miközben varrsz a kezdeddel tartsd a szövetet úgy ,hogy ne vágd az élt.  
(lásd 25. oldal).

FELJEGYZÉS: Ha vak szegő talpat használsz (opció), dekoratív öltést csinálsz a felső hurokfogóba vastag fonalat használj és a szorosságot lazítsd.

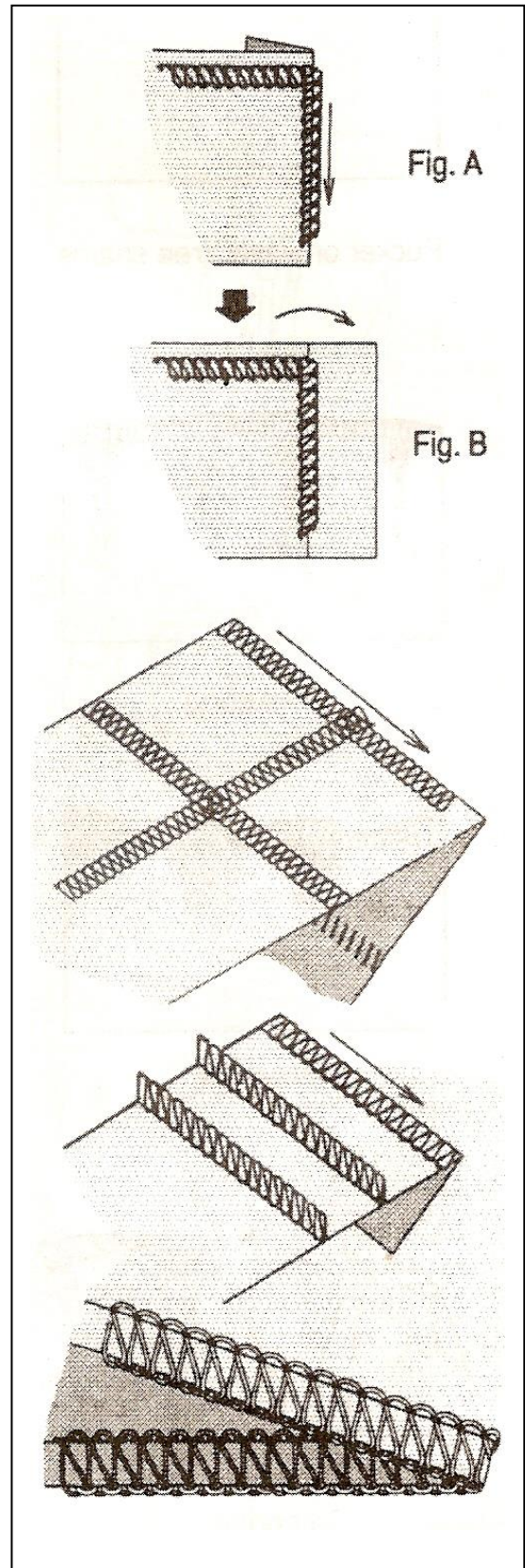

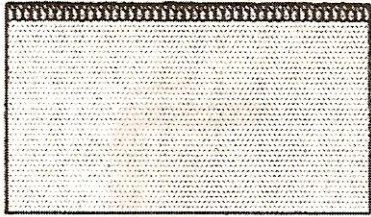

Pucker or waver-free seams

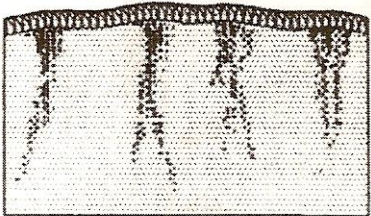

Puckering

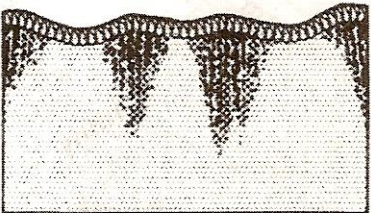

Wavering

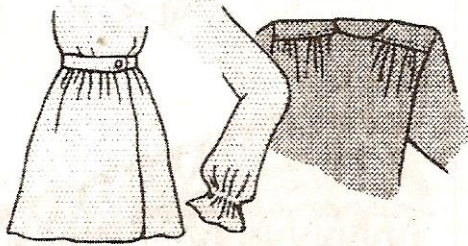

Gathering

## A DIFFERENCIÁL ANYAGTOVÁBBÍTÓ ALKALMAZÁS

Lásd 19,20. oldalt DIFFERENCIÁL ANYAGTOVÁBBÍTÓ, Azért tervezik a gépedbe , hogy minimális ráncolás legyen a szövetet.

Ez szintén nagyon hatékony össze húzások számára.

### 1. Ráncoló / Puckering

Ráncolás lehetséges szövött vagy puzta szöveteken.

Ha ráncmentes varrásokat szeretnél, állítsad be a megkülönböztetőt kevesebb mint 1.

### 2. Nyújtás / Wavering

A meg nyújtás történhet kötött vagy (stretch) szöveteken.

Ha nyújtást ( hullámosodást) akarsz , állítsad be a megkülönböztetőt több mint 1.

### 3. Összegyűrni / Gathering

A kelmetovábbítók különböző mozgása összegyűr vékony

könnyűsúlyú szöveke. Használható ez derékbőségeken,

ujjak bevarrásához, szoknyák derék , stb .

Ha összegyűrést akarsz , állítsad be a megkülönböztetőt

1.5 és 2 között, hogy a legjobb hatást ér el.

## FONTOS

A pontos beállítás a szövet vastagságától és rugalmasságától függ.

Még az öltéshossz is befolyásolhatja a beállítást.

A hosszabb az öltések, az több szövetet összehúznak.

Készíts próbavarrást mindig olyan szöveten egy darabján, amiket használni akarsz, és keresd a legjobb beállításokat.

### 3. A GÉP KARBANTARTÁSA

#### A KELME VÁGÓ CSERÉJE

Cseréld ki a vágókést, ha az élettelené vált. Egy tartalék vágó kést a tartozékaidban fogsz találni.

Megjegyzés: Nem kell sűrűn cserélni a vágó kést, mert különleges kemény ötvözetanyagból készül.

ELŐSZÖR NYISD KI AZ ELSŐ MUNKA ASZTALT A GOMB FELHÚZÁSÁVAL.

1. Csavard ki a kés rögzítő csavart és vedd ki a kést.
2. Bezárd az asztalt, a felső vágó kés a legalacsonyabb pozíciójába fordítsd a kezdeddel forgás irányába kézzel. Ebben a pozícióban. Az új vágót helyezd be és csavarral rögzítsd azt.  
A VÁGÓ KÉS ÉLE HOZZÁVETŐLEG 0.5 MM LEJEBB KELL LENNI A RÖGZÍTETT KÉS VÁGÓ ÉLÉTŐL

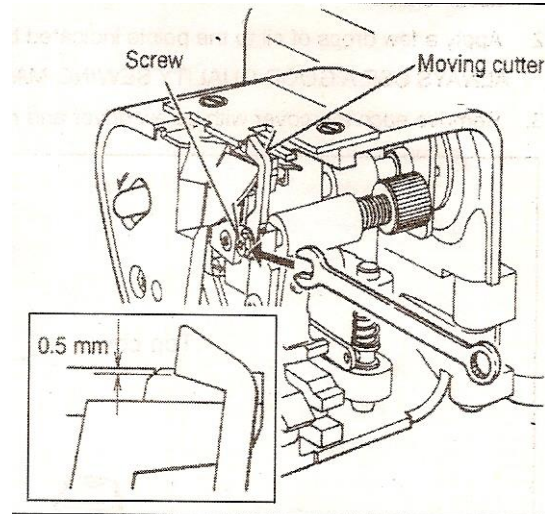

#### A KELME VÁGÓ KI KAPCSOLÁSA

Ha te akarsz varrni vágás nélkül nyisd ki az asztalt és a kelme vágót toljad balra és fordítsad az illusztráció irányába.

A textil élet úgy vezesd, hogy ne legyen szélesebb mint a felső kés vágás vonala.

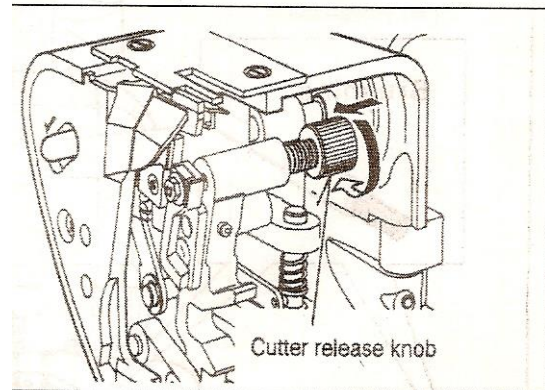

#### HOMLOK TAKARÓ

Távolítsd el a csavart és vegyed le a homlok takarót.

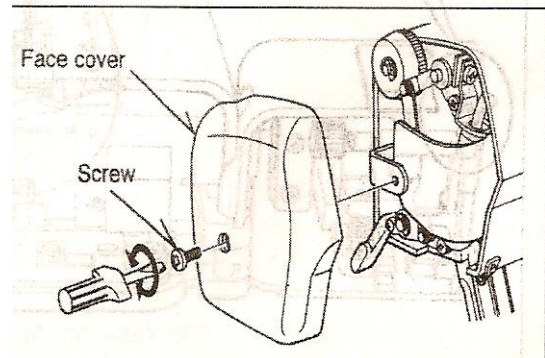



## TISZTÍTÁS ÉS OLAJOZÁS

Tartsd a gépet tisztán és kend időközönként.

KAPCSOLD LE AZ ÁRAMELLÁTÁST ÉS HÚZD KI A CSATLAKOZÓT A DUGALJBÓL.

1. Nyisd ki az elülső fedőt és munkaasztalt. Használj ecsetet a por és a szöszök eltávolítására ..

2. Alkalmaz néhány csepp olajt a jelzett pontokra .

HASZNÁLJ JÓ MINŐSÉGŰ VARRÓGÉP OLAJAT MINDIG.

3. Távolítsd el mindegyik legfelső fedőt (csavarozd ki) és távolítsd el a port és a szöszöket az ecsettel.

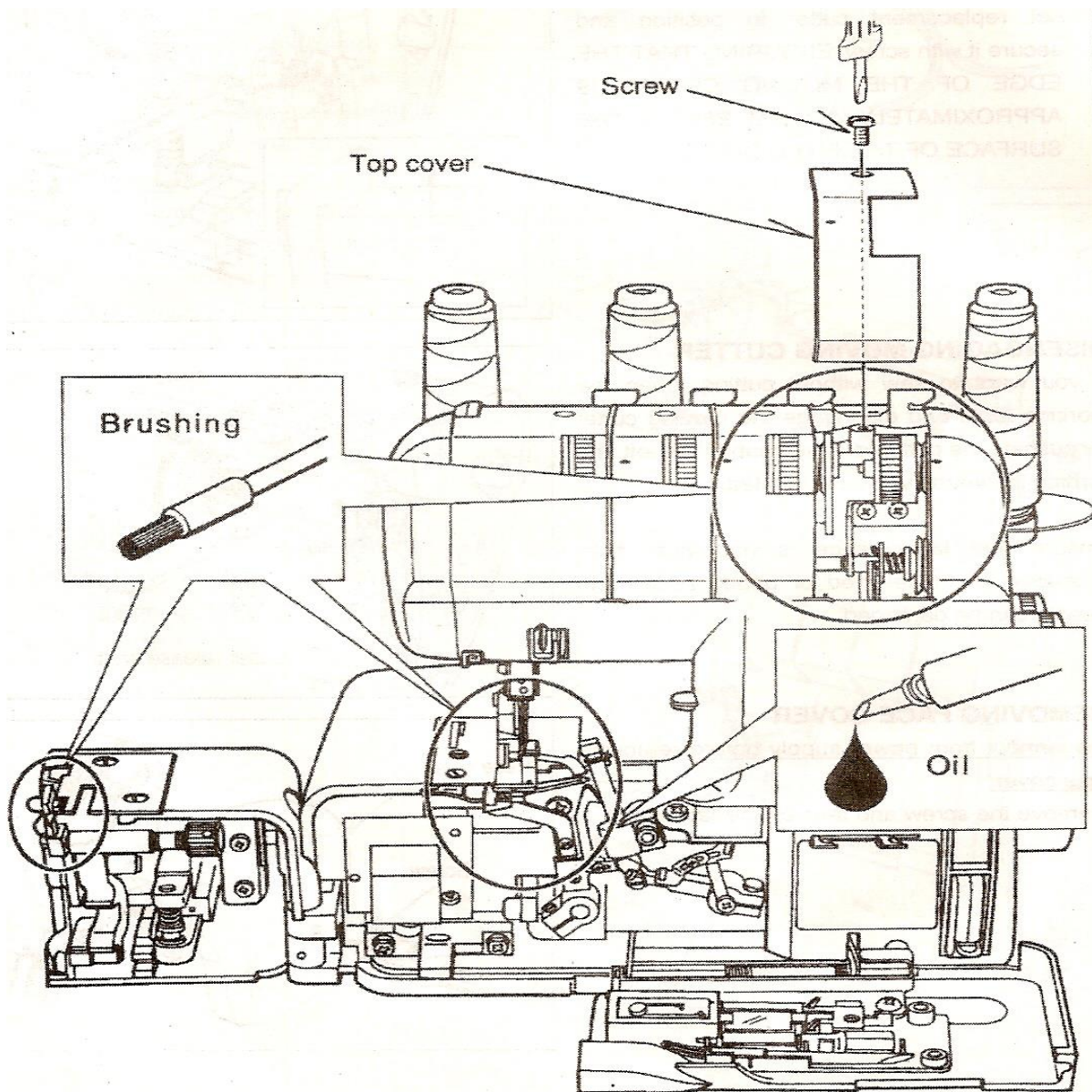

## 4. HIBÁK ÉS ELHÁRÍTÁSA

HIBA	HIBA OKA	JAVÍTÁS
Szabálytalan Öltések	Helytelen a fonal szorossága Helytelen méretű tű <b>Helytelen befűzés</b> Nyúlós a szövet. Emelve van a kelme leszorító talp	Fonal szorosság be szabályzás (S). Helyes méretű tűt válassz Fonál és szövet. <b>Fűzd újra a gépet</b> Vezesd finoman a kelmét Engedd le a kelme leszorító talpat
Eltörni Tű	Nyúlós a szövet. Helytelen méretű tű  Helytelen méretű tű Emelve van a kelme leszorító talp	Vezesd finoman a kelmét Helyes méretű tűt válassz Fonál és szövet vastag kemény Cserélj tűt. Engedd le a kelme leszorító talpat
Ráncol	Helytelen a fonal szorossága  Görbe vagy tompa a tű  Differenciál kelme továbbítók helytelenül állnak	Fonal szorosság be szabályzás (S).  Illessz be új tűt  Állítsad be azt kevesebb mint 1.
Hullámos	Differenciál kelme továbbítók helytelenül állnak	Állítsad be azt több mint 1.  Kötszövött anyag
Öltések kimaradnak	Helytelen befűzés. Helytelen méretű a tű  Görbe vagy tompa a tű Helytelen a tű beállítása.	Fűzd újra a gépet Helyes méretű tűt válassz Fonál és szövet. Illesszed be új tűt Állítsad be a gépet a szervizzel
Eltöri a tűt Szakítja a fonalat	Helytelen befűzés Görbe a tű Fonal (s) túl szoros. Helytelen a tű beállítása. A fonal összekuszálódott. A száltartót nem húztad ki.	Fűzd újra a gépet Illesszed be új tűt Fonal szorosság be szabályzás (S). Állítsad be a gépet a szervizzel Helyezd el az orsókat megfelelően. Húzd ki a száltartót.