

ASZTALI SZŐNYEGSZEGŐGÉP

## AK-2500 SZÉRIA

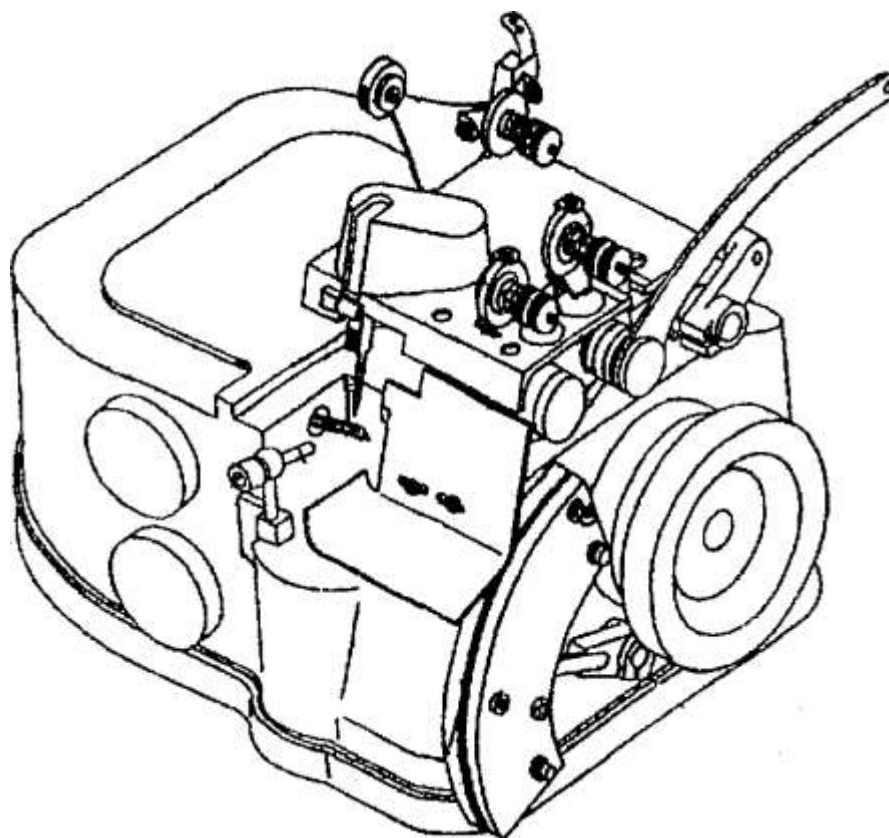

ALKALMAS CSOMÓZOTT SZŐNYEGEK, JUTA TAKARÓK,  
POLYPROPYLÉN ZSÁKOK ÉS NEHÉZ ANYAGOK SZEGÉSÉRE .

## Biztonsági előírások

1. A berendezést csak a használati utasítást ismerő, annak megfelelően kioktatott kezelő személyzet üzemeltetheti.
2. A használatba vétel előtt olvassa el a gépgyártó által adott használati utasítást és biztonsági előírásokat is.
3. A berendezést kizárólag a rendeltetési céljának megfelelően, a felszerelt és működőképes biztonsági berendezéseivel szabad üzemeltetni, ami során be kell tartani az idevonatkozó biztonsági előírásokat.
4. A hegesztő és varró szerszámok (például: mintázó henger, tű, talp, anyagtovábbító, orsó) cseréjekor, a szál befűzésekor, a gép egység elhagyásakor valamint a berendezésen végzett karbantartási munkálatok alkalmával a főkapcsolóval, vagy hálózati csatlakozó dugó kihúzásával áramtalanítani kell azt.
5. A napi karbantartási munkálatokat csak az arra kioktatott személyek végezhetik el.
6. Javítási vagy speciális karbantartási munkálatokat csak szakképzett, ill. megfelelően kioktatott személyek végezhetnek.
7. A pneumatikus egységeket karbantartás és javítás idejére le kell választani a sűrített levegős ellátó hálózatról (Max. 0-10 bar). A leválasztás előtt a karbantartó egységen nyomás mentesíteni kell a berendezést. Ez alól kizárólag a megfelelően kioktatott személyek által végzett finom beállítási és működés ellenőrzési munkák jelentenek kivételt.
8. Az elektromos felszereléseken kizárólag szakképzett munkatársak végezhetnek bármiféle munkát.
9. Feszültség alatt álló részekben, ill. berendezéseken munkát végezni tilos.  
A kivételeket a DIN VDE 0105 szabályozza.
10. A berendezés átépítését, ill. módosítását csak a rá vonatkozó összes biztonsági előírás betartásával szabad elvégezni.
11. Javításhoz csak az általunk ilyen célra jóváhagyott pótalkatrészek használhatóak.
12. A gép csak akkor helyezhető üzembe, amikor megbizonyosodtak arról, hogy a berendezés megfelel a rá vonatkozó EK irányelveknek.

## ÖSSZE SZERELT GÉP és FONALTARTÓK

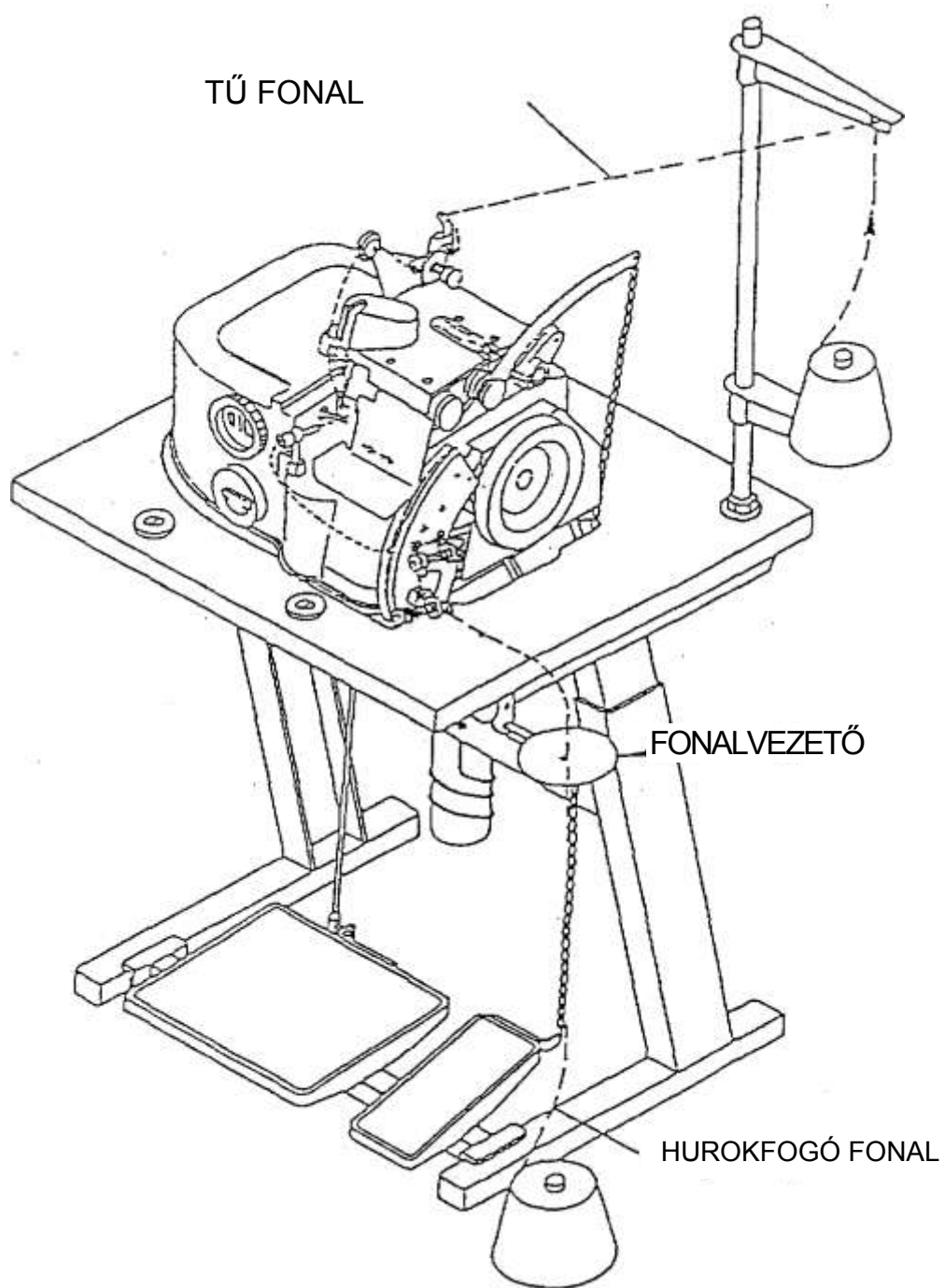

# A GÉP ÖSSZEÁLLÍTÁSA

**A gépet teljesen szállítjuk, állvány, asztal, motor, pedálok és orsó-tartókkal a rajz szerint.**

1. Áram : a motor alap felszereltségben lehet 380 V. vagy 220 V, áram ellátású.
2. A meghajtást közvetítő ékszj végzi. Kellő feszesre kell beszabályozni (kb. 2cmm összenyomásig) a túl feszes ékszj a gép szorulását idézheti elő.
3. Mielőtt a gépet elindítanák ellenőrizni, kell, hogy az olaj tartály fel van töltve. Az olaj viszkozitás 15W30 SHELL, BP HLP 46 vagy ezek nem megfelelőnek kell lennie. Az új géppel szállítjuk

A gép összeszerelése előtt ellenőrizni kell az asztallapot a kivágást, motort a kézikönyv szerint.  
A motor lehet 3/4LE vagy legalább 1/2LE 1450 RPM fordulátú 80mm ékszj tárcsával.

## OLAJOZÁS - KENÉS

**A szőnyeg szegőgép egy nagyon precíziós gyártású gép.**

Annak ellenére, hogy a gépben sok golyóscsapágy van szükséges a bőséges kenés. Ezért úgy tervezték meg a gépet, hogy olajba merüljenek az alkatrészek. Köszönhető egy nagyon speciális konstrukciónak minden alkatrész kivétel nélkül bőséges olajkenést kap. Természetesen egy idő után elfogy az olaj és utána kell tölteni. A felhasználónak folyamatosan figyelni kell az olajsintet, két olaj nívó között legyen az olaj. Ha túl sok az olaj, akkor viszont szivárgás fordulhat elő.

## 2 FONALAS BEFŰZÉSE DIAGRAM

2502 MODELL

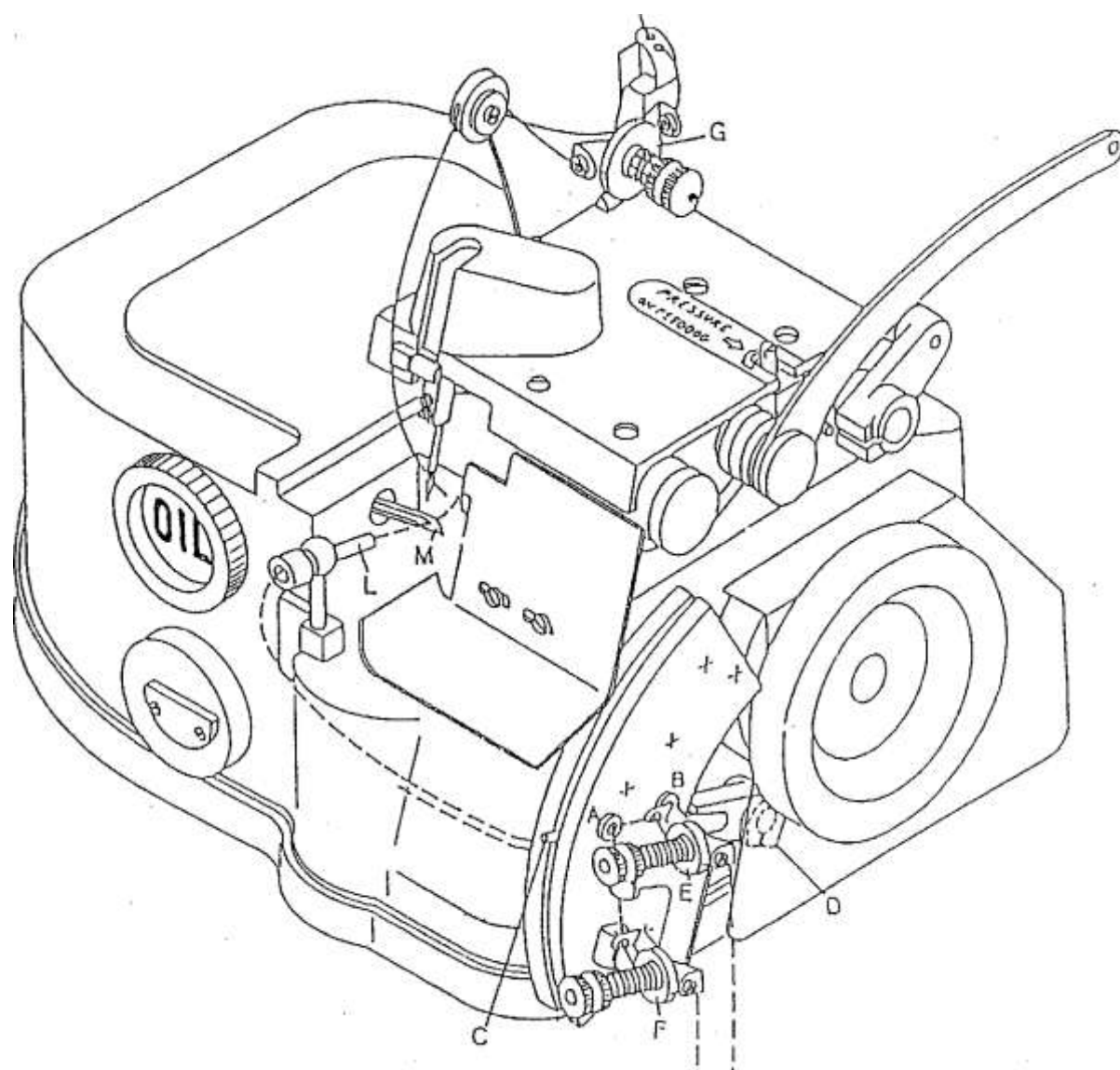

### 3 FONALAS BEFŰZÉSE DIAGRAM

2503 MODELL

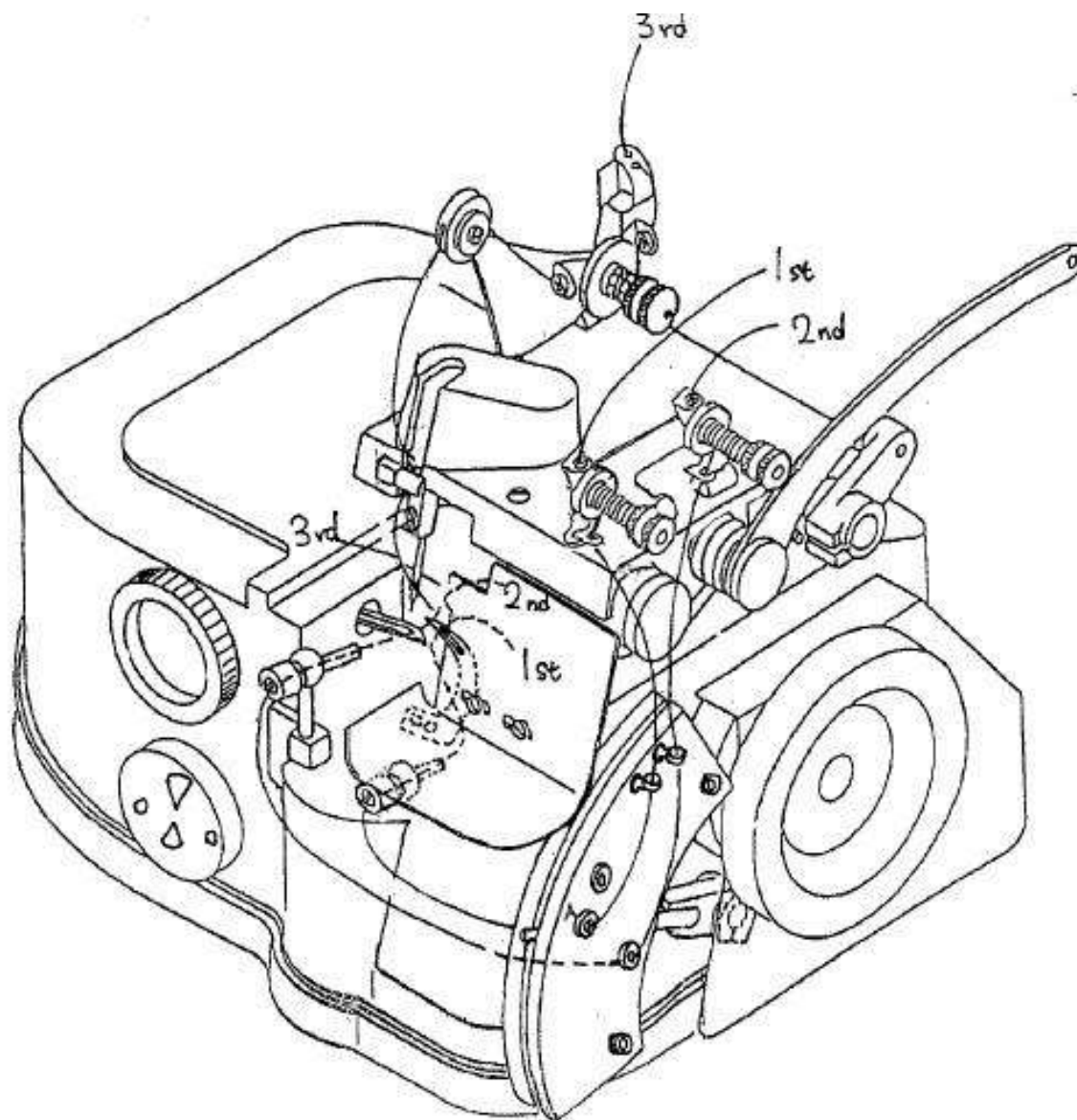

## SZEGÉS MÓDOK és a FONAL BEÁLLÍTÁSOK

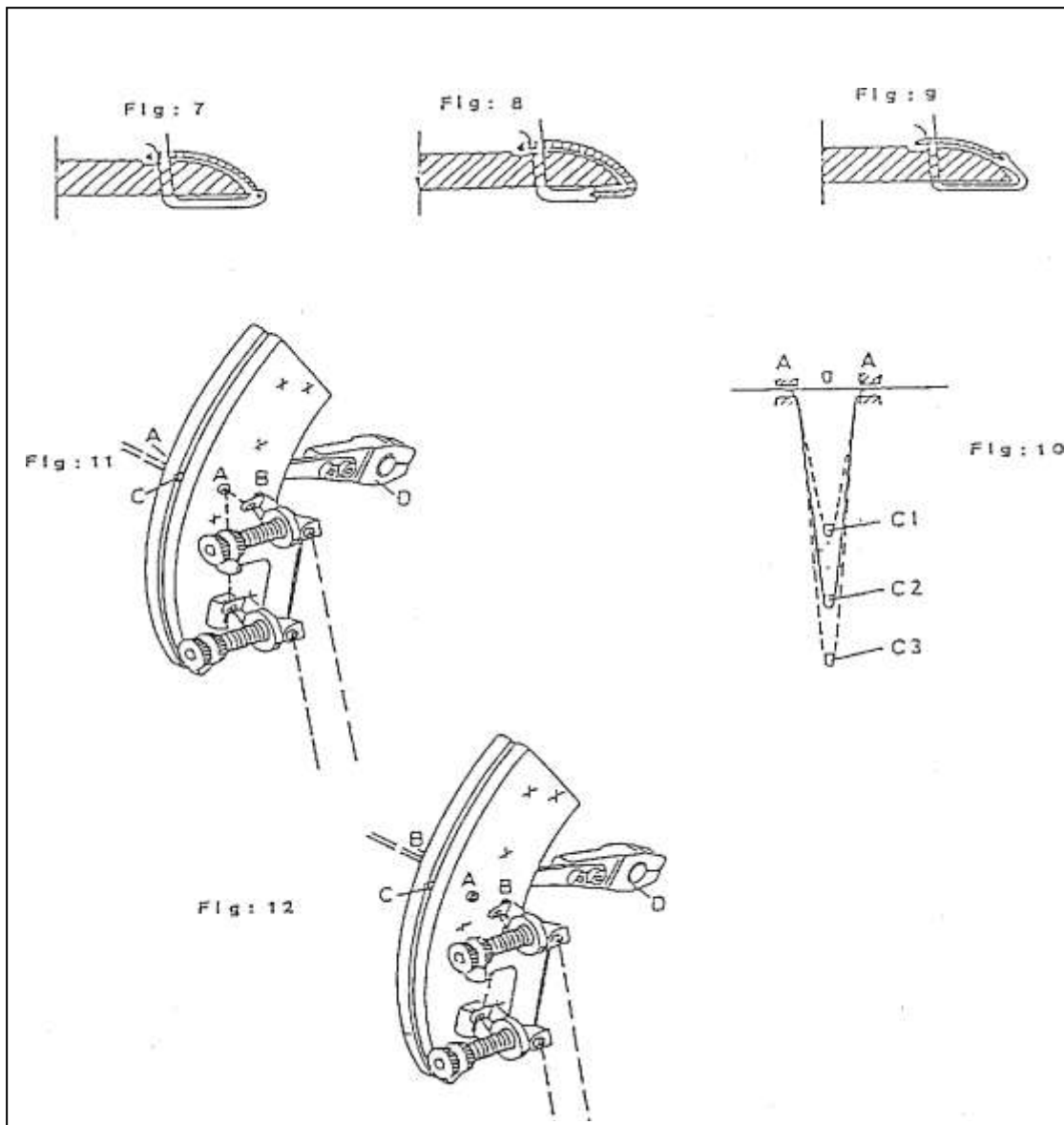

## HELYES ÖLTÉS BEÁLLÍTÁS

Ahhoz, hogy egy helyes öltést beállítsunk, ( ábra 7 - 8 - 9.) kövesse a fenti ábrákat és a szerint járjon el.

A fonalhúzó kar fel le vagy húzásra vagy lazításra állítsa. (ábra 11) Hosszabb vagy rövidebb fonalhúzásra.

Ha a kar jól van beállítva a szegés kép pontosan elegendő és megfelelően a szőnyegszél körbe szegésére (ábra 10)

Ha sok a fonal húzása és a tú fonal feszessége nincs szinkronban a varrat kép nem lesz megfelelő szép.

A szegés varratkép függ a fonalak megfelelő meg választása és minőségétől és a fonalak szorossága és lazaságától, továbbá nagyon befolyásolja a szőnyeg alap anyaga.

A szőnyegszegés jó minőség eléréséhez, javasolt a szegő szalag használata a rojtosodást megakadályozza és a varrt szálak közötti kiszőrösödés miatt.

Igyekezzen és használjon a szőnyeg anyagához megfelelő szegő fonalat és tűszál fonalat és szegő szalagot.

# Általános információk

## **Fonalfeszítés**

A fonal feszítőkkel (4) a fonalak feszességét be tudja állítani megfelelőre.

Áthúzáskor, fonal cserénél enyhe kézi nyitással segítsen.

## **Elektronikus sebesség szabályzó és indító kapcsoló**

A fogantyú (2), indító kapcsolóval és fordulatszám szabályzóval van ellátva.

Az alsó részen található az indító nyomógomb és a forgató szabályzó gomb.

A forgató gombbal szabályozható a gépforgási és varrás sebessége

## **Munkavégzés**

Mielőtt a szőnyeget behelyeznénk a fonal és a betétszalag elejét fogjuk le az ujjainkkal és varjunk üresen 2-3 cm-t.

A szőnyegnek megfelelően a fonalfeszítőket be kell állítani, úgy hogy a varrat egyenletesen kifeküdjön a szőnyeg szélén.

A szegőgéppel általában a szőnyegek külső szélét lehet szegni.

Szegésnél a szőnyeget az ütköző mentén kell vezetni, nagy és hosszú szőnyegek szegésénél a gépet a szegés sebességnek megfelelően kell vezetni.

A szőnyeg vége után kb. 3-4 cm még tovább kell varrni (nem húzva) és ezután kell elvágni a szálakat.

A kiálló véget ferdén a sarok alá kell hajtani és a másik oldal szegésekor le kell varrni.

A szegés kezdetén és a végén varrjon kis sebességgel!

A kiálló szegő szalagot úgy kell elvágni, hogy át kell húzni (varrni) néhány öltést a betétszalag végén illetve a sarkoknál.

A sarkokat ragasztással vagy elvarrással lehet szépíteni.

## **Félbeszakadt varrás folytatása:**

A félbeszakadt varrás folytatása vagy egy hosszabb szegés javítása úgy hajtható végre, hogy a meglévő varrásra kb. 2-3 cm-t rávarrunk.

A szőnyeget a tű felső állásában és a nyomótalp felemelése után helyezze a talp alá, majd eressze le a talpat. Végezze el a kívánt szegést.

Ezután a az alsó és felső szálát rövidre kell vágni és el kell tisztázni.

## **A szőnyeg elejének szegése javítása:**

A folytatáshoz kb. 3 cm-t rá kell varrni a már meglévő varrásra.

Azután a tűt alsó állásba kell hozni, a nyomótalpat kissé meg kell emelni és a szőnyeget a szélétől Max. 2 cm-re ki kell húzni és a kívánt szegést elvégezni..

A szegés végét el kell vágni és le kell tisztázni, a cérnahurkot a meglévő varrásba kell húzni.

Az ilyen szegésbefejezésnél a felsőszál végét mindig a szőnyeg hátoldalára kb. 1 cm-re át kell húzni és le kell ragasztani, elvarrni vagy meg csomózni azért, hogy ne fejtődjön le.



# SZEGÉST VEZETŐ KIEGÉSZÍTŐ TARTOZÉK

Ha a gépünk nem rendelkezik vágó szerkezettel, akkor szélvezető használata szükséges.  
Az alábbi ábra szerint kell felszerelni és beállítani.

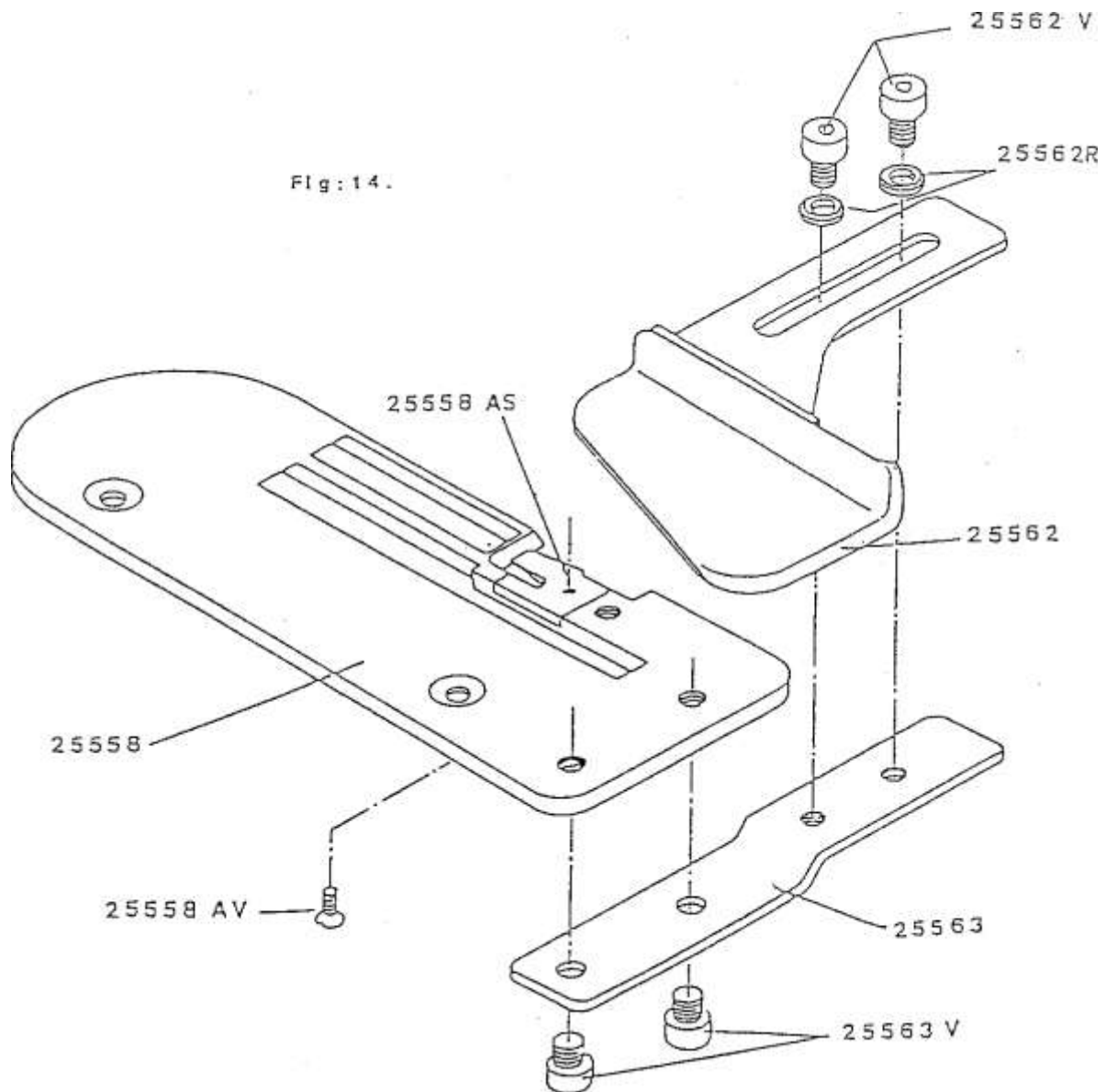

# HUOKFOGÓK BEÁLLÍTÁSA

A gyárban a gép be van állítva közepes szőnyegekhez és közepes fonalakhoz.  
Ha a fonal vékonyabb vagy vastagabb, akkor apró beállításokra lehet szükség.

Ha a felső hurokfogó a legmagasabb pozícióban van a tű előtt kb. 4,5 mm -re legyen.  
Amikor bizonyos fonalak igénylik ezt a távolságot növelni vagy csökkenteni kell 1-1 mm -t.

Végezze el az alábbiak szerinti beállítást: lazítsa ki a „B” csavarokat ( ábra 15 ) és tolja a „C” hurokfogót kissé előre vagy hátra, szükség szerint kb. 1-1mm.

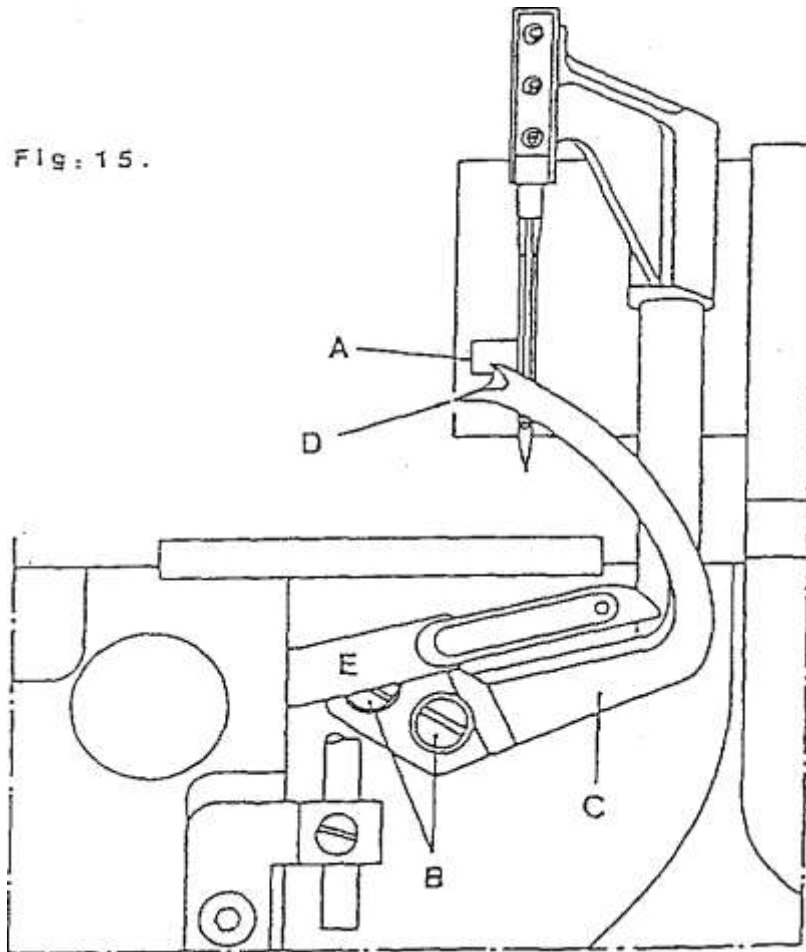

Amikor a hurokfogó mozog a tű irányába keresztezi az alsó hurokfogót

Ügyeljen arra, hogy az „E” és „C” hurokfogók ne érjenek össze.

Ha ezeket a beállításokat helyesen elvégezte, akkor a varrat képünk is megfelelő lesz.

Ezek a beállításokat csak nagy gyakorlattal rendelkezők végezzék, vagy

**célszerű szakemberekre kell bízni.**

## ÖLTÉS NAGYSÁG BEÁLLÍTÁSA - VÁLTOZTATÁSA

Különböző szőnyegek szegése esetében szükséges a megfelelő öltés – varrás sűrűségének a megváltoztatására.

A szegőgép oldalán található középső takaró csavar - kupakot ki kell csavarni kézzel.

A nagyméretű lyukon M10 csőkulccsal benyúlva a M10 csavaranyát kissé meg kell lazítani és az excenterben kicsi mozdulattal jobbra vagy balra el kell tolni, ( lásd az alábbi ábra szerinti irányba ) majd ez után az M10 csavar anyát rögzíteni kell és próbavarrást végezni.

Ha a beállítás megfelelő a csavar – kupakot tekerje vissza és húzza meg kézzel kellően.

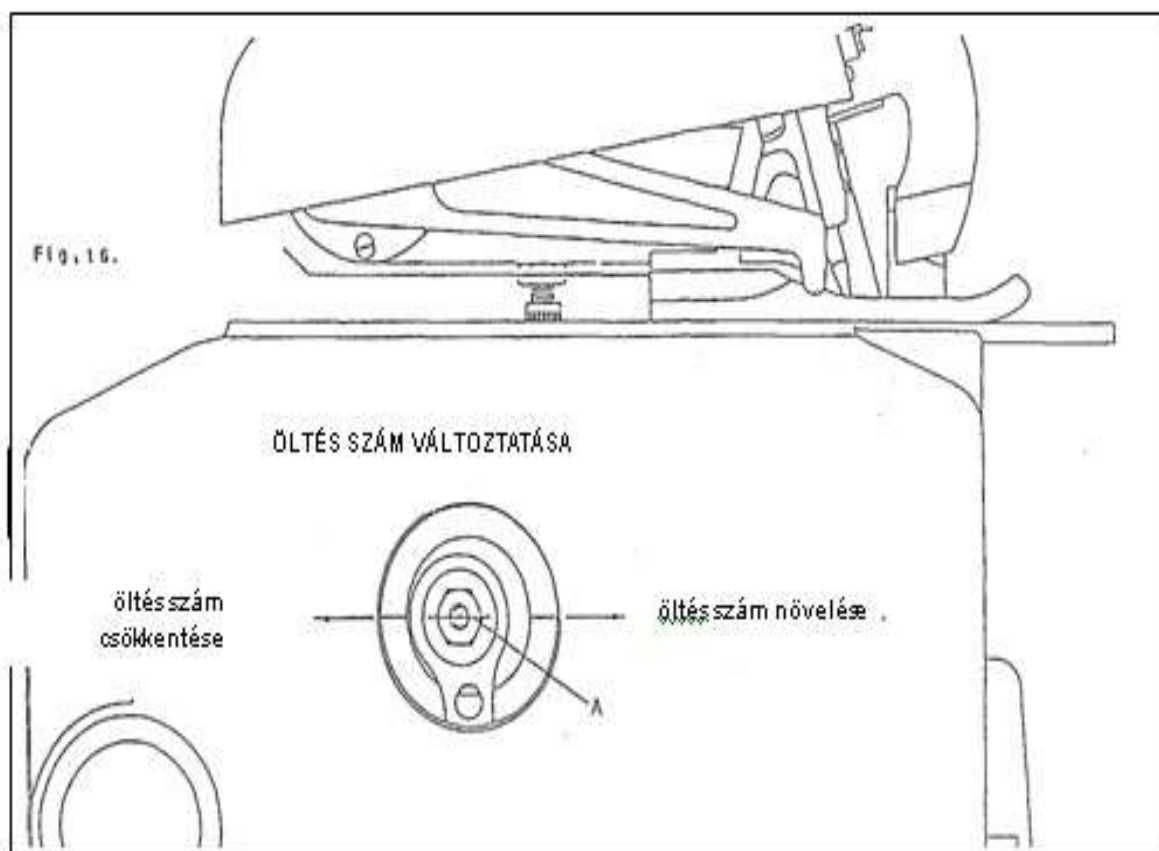

# HURKFOGÓ ÉS TŰ BEÁLLÍTÁSOK MÉRETEK

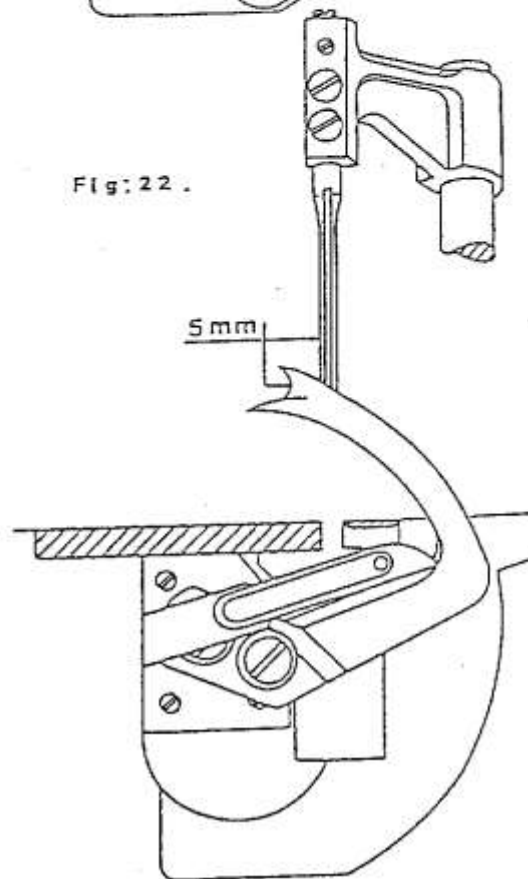
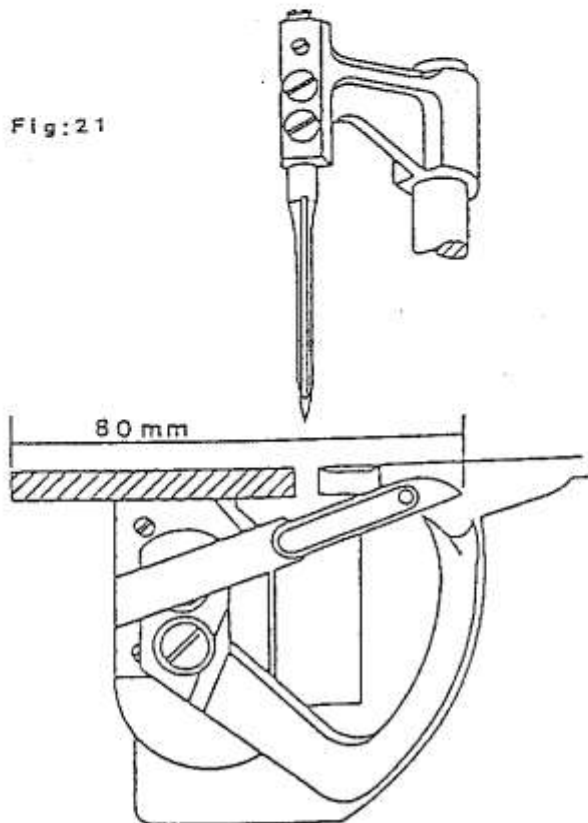
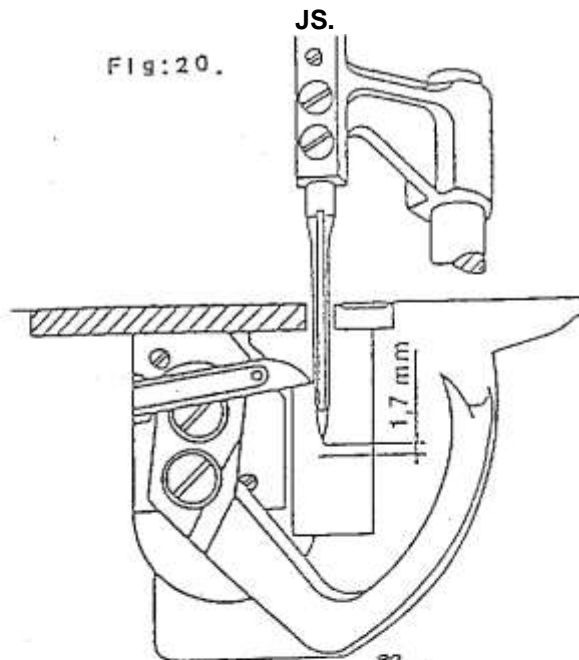
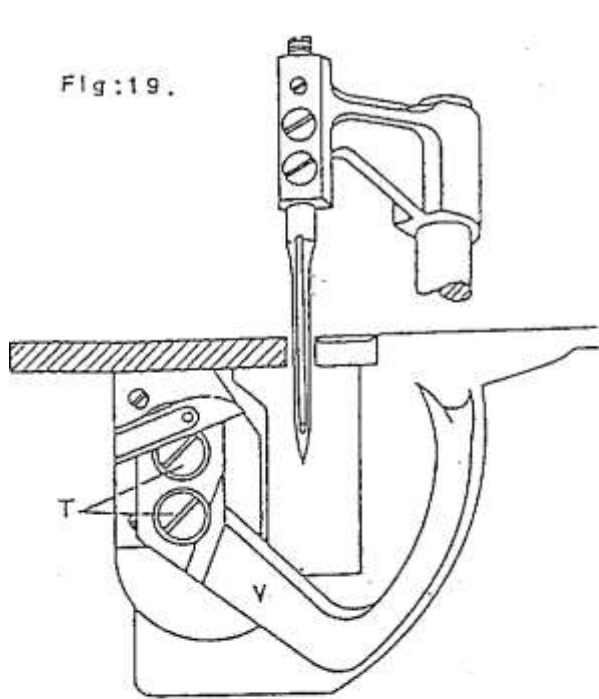

# FONAL

Mindentípusú fonalat lehet használni a szőnyegszegő gépbe.

Azonban a tű fonalat javasoljuk megfelelően megválasztani vékonyabb és erős fonalat használni pld. „18-2500 m” fényesített pamut vagy minőségi hasonló bármely más márka.

Az alsó hurokfogóba használjon inkább 2 vagy 3 fonalat befűző fonalnak a csomózott szőnyegekhez.

Ezek lazán sodrott fonalak kb. 10 sodrat, méterenként.

Erre azért lehet szükség, mert a 2 – 3 fonallal való szegés jobban takarja a szőnyeg szélét és lényegesen jobb - szebb öltés képet érhetünk el, mint egy vastag fonallal.

## ANYAGTOVÁBBÍTÓ

A különböző szőnyegek, (csomózott, gumis hátú, impregnált hátú) más továbbítót igényelnek ( lásd alább)

A szegés közben a szőnyegből apró részecskék kiszóródnak szegés közben és lerakódnak a szemcsék az anyagtovábbító fogazatban. Törést és súlyos meghibásodást okozhat az eltömődés.

Ezért javasolt sűrített levegős pisztollyal naponta kitisztítani, ellenkező esetben szorulás lehet a továbbító fogazat és a tülemez között. Kéthetenként szükséges a tülemez leszerelése és alatta alapos tisztítást elvégezni.

## FEEDDOG SYSTEM

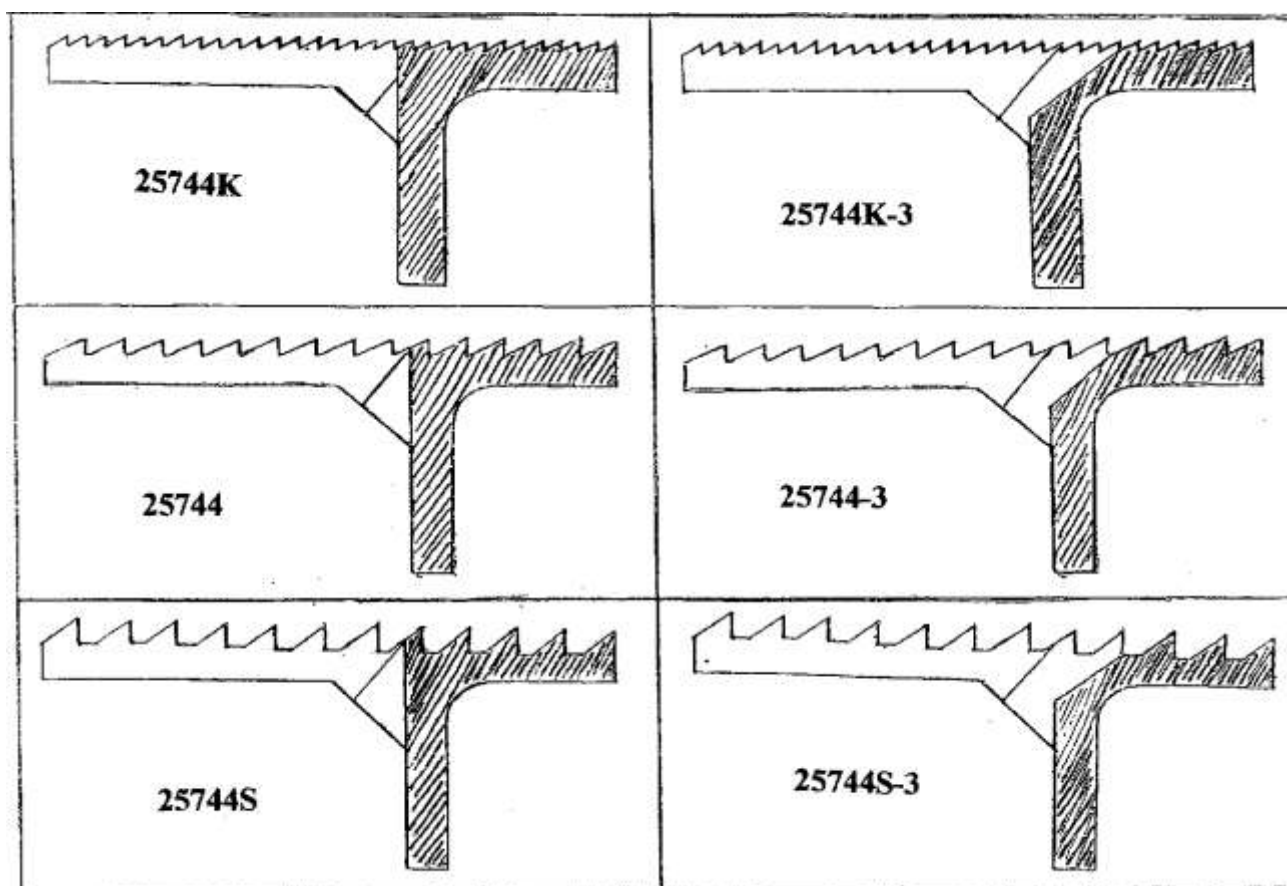

## LESZORÍTÓ TALP

Nagyon fontos, hogy a megfelelő talp szorítás legyen és megfelelően szorítson mert a szegés minőségét nagyban befolyásolhatja. Fokozott figyelemmel állítsuk be a megfelelő szorosságot a szőnyeg típusához.

Ha a nyomás nem megfelelő: *túl alacsony* – *egyenetlen szabálytalan öltés képződik, nem halad a szőnyeg túl szoros talpnyomás a szőnyeg felületén és a hátsó oldalán sérülést okozhat.*

A jó beállított talpnyomás nem okoz felületi sérüléseket, szemmel láthatóan csak fény nyomok vannak alul és felül.

A helyes nyomótalp alap nyomás erőssége 8kg.

### Elérhető nyomótalpak.

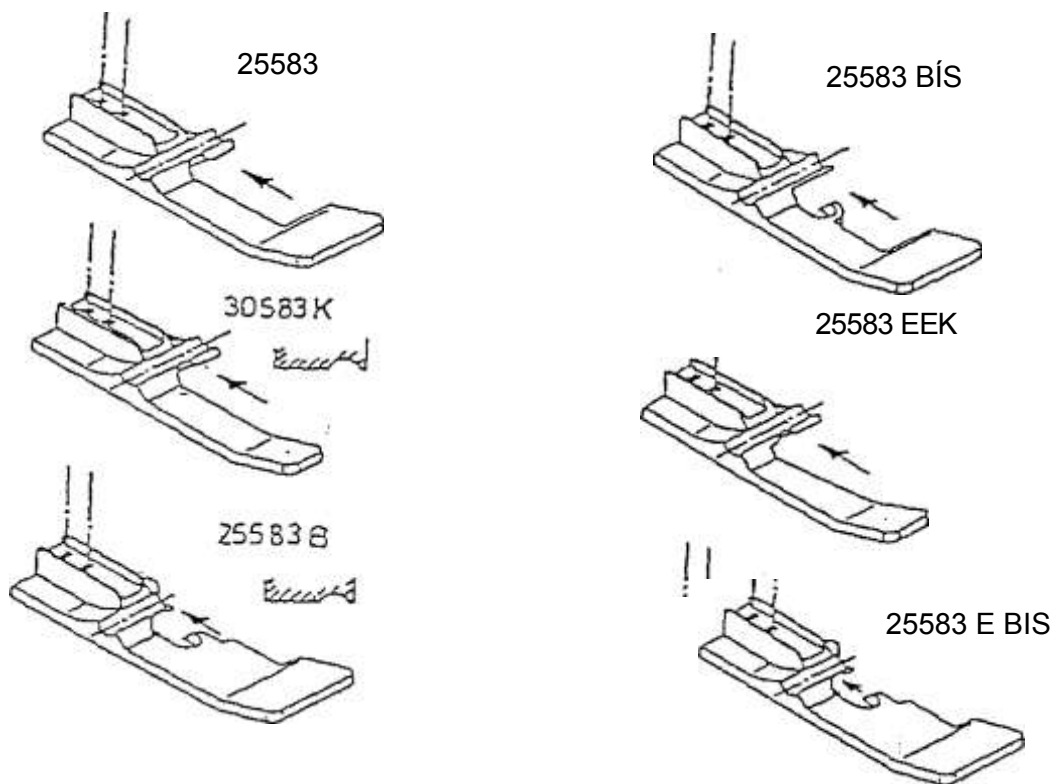

Alkatrész száma.	Megnevezés.
25583	-Standard foot
25583BIS	-Fine materials.
30583K	-Blankets -Used in combination with guides.
25583EEK	-Stitch width 5,5 mm.
25583B	-Buttseamer.
25533EBIS	-Buttseamer (fine materials).

# VARRÓ TŰ

## **TÍPUS: 7713/230. vastagság 180 vagy 160 7713-99/230 ( lándzsa hegyű )**

Figyelembe véve azt a tényt, hogy a tű áthatol a szőnyegen szegés közben 2800/perc öltés alkalommal, teljesen természetes, hogy a tű az eredeti alakja jelentősen megváltozik néhány nap alatt is. A tű horony tönkre megy és nem képes a normális hurokképzésre és ez okozhatja az öltések kihagyását. Ha a szegőgép fut napi 8 órában a tűt legkésőbb egy hét után cserélni kell ( 36 óra) egy újra.

A tű normál használat folyamán elérheti a 450 C° hőmérsékletet is és ez okozhatja a gumis és a műszálas csomózott szőnyegek hátsó oldal megolvadását.

Ezt a tű tartósságát mintegy 50% -al csökkenti és a tű meghajtó mechanizmus korai kopásához is vezethet. Ezért tanácsoljuk, hogy kenje a tűt a gumis szőnyegek szegése közben.

Ezt meg lehet tenni úgy, hogy a fonal csévetestet parafinolajba áztatjuk 24 órán át, ezután néhány napig hagyjuk kicsöpögni majd ez után lehet használni.

A parafin megakadályozza a tű ragadását. A parafin olaj nem hagy foltot a varrott munkán.

Tű cserénél látni fogja, már a pór gyűrű alakult ki a tűrúd tengelye körül, az új tű behelyezése előtt tisztítsa meg. Ezt nem teszi meg előfordul, hogy a tű ferdén fog állni és törést okoz vagy az öltésképzés nem lesz megfelelő.

## GARANCIA

A gép konstrukciója, anyaga robusztus és kidolgozása a legmagasabb igényeket kielégíti.

A gép gyártása és származása: TAIWAN

A gépet a gyártó több színben is szállítja: ezüst - fehér színekben.

Normál használat mellett 12 hónap garanciát nyújtunk, amit a gép vásárlásának dátumától számítunk.

Minden hiba elhárítását vállaljuk, ami visszavezethető anyag és gyártási hiányosságokra.

A garancia kötelezettség kiterjed a gép karbantartására, ill. az alkatrészek ingyenes pótlására.

Ez a garancia csak akkor érvényes, ha gépet a használati utasítás szerint, megfelelő szegőfonallal és eredeti alkatrészekkel működtetik.

Ha a garanciaidőn túl történik valami hiba, az visszavezethető a természetes

kopáson túli elhasználódásra, szakszerűtlen javításra és változtatásra, mint pld. szállítási sérülés és időjárási hatásokra.

# KARBANTARTÁS

## **Tűcsere**

Minden alkalommal a gép hálózati csatlakozóját ki kell húzni a csatlakozóból!

Villáskulccsal lazítsa meg a tűsorító anyát és ezután a rossz tűt vegye ki.

Az új tűt úgy kell berakni hogy a hosszú vájat hátra felé nézzen.

A tűt a tűtartóba egészen fel kell nyomni ütközésigés a tűsorító anyát meg kell húzni.

Figyelem! A tűnek a tűsorító anya meghúzásakor úgy kell állni, ahogy az alsó anyagtovábbító fogazat rovátkái vannak.

## **Olajozás**

Az olajtartályt a kijelölt olajsztig kell tölteni (kb. minden 5-10 naponta ellenőrizni kell).

A külső mozgó alkatrészeket műszakonként tisztítás után, 1-2 csepp olajt kell csepegtetni.

## **Tisztítás**

Minden alkalommal a gép hálózati csatlakozóját ki kell húzni a csatlakozóból!

Időről időre a szennyeződések, szöszöket el kell távolítani, napi műszak végén.

(porszívóval, sűrített levegővel vagy ecsettel)

Használt szőnyegek szegése után minden alkalommal javasolt az alapos tisztítás.

Burkolatok alatti tisztítást hozzá értő személynek szabad csak elvégezni.

## **Figyelem**

A burkolatok levétele előtt a dugót ki kell húzni a hálózati aljzatból!

A kábel és a motor cserénél a védőföldelés zöld-sárga színű vezetékét a földelés csavarján rögzíteni kell. Ezt a munkát csak szakember végezheti!

## **Ellenőrzés**

Kb. 600 munkaóra után a szőnyeg szegőgépre egy alapos tisztítás, beállítás és átvizsgálás ráfér.

Szállítsa be szakszervizbe. Ezt a munkát csak szakember végezheti!

## **Figyelem**

A garancia idő alatt ne nyissa ki a lezárt csavarokat, mert előfordulhat, hogy elvesz a garancia.



## HIBAEELHÁRÍTÁS

Hiba jelenség	Hibaelhárítás
A fonal gyakran elszakad	<ul style="list-style-type: none"> <li>✓ A fonal túl feszesre van állítva</li> <li>✓ Lecsúszott a fonal az orsóról és összegabalyodott</li> <li>✓ Előfordul, hogy a fonal orsója elvágta a fonalat, a fonalat jól rá kell illeszteni a száltartó tányérra</li> <li>✓ A száltartó rúd drótja nincs a fonal közepére igazítva ezáltal a fonal rosszul tekeredik, le a spulniról Mind két tányért helyes pozícióba kell állítani</li> <li>✓ Nem jó vannak a szálak befűzve, ellenőrizze a befűzést és javítsa, ki ha szükséges.</li> <li>✓ A tűt ferdén rakták be, igazítsa meg helyes irányba</li> <li>✓ A tű elgörbült vagy tompa a hegye, cserélje ki a tűt</li> <li>✓ Rossz a fonal - meg kell vizsgálni, hogy megfelelő szegő fonalat használunk-e</li> <li>✓ A szőnyeg hátulja túl kemény (pld. ragasztott hátú szőnyegeknel) - csökkentett sebességgel szegjen</li> <li>✓ Betét szalag nélkül szegett - csak betét szalaggal szegjen!</li> </ul>
Az anyagtovábbító nem vagy részlegesen dolgozik	<ul style="list-style-type: none"> <li>✓ Az öltés nagyság szabályzó túl kicsire van állítva állítsa nagyobbra az öltést</li> <li>✓ A nyomó talp nincs leengedve vagy laza a szorítása engedje le az anyag szorítót, szorítson a talp nyomás erősségén</li> <li>✓ A nyomó talp szorul és nem szorít kellően tisztítsa meg és olajozza meg a talp rudat. Tűtörésnél, megsérült a talp, javítsa ki a sérülést</li> </ul>
A varrás hullámos lesz	<ul style="list-style-type: none"> <li>✓ A fonalfeszítő túl szorosra van állítva, lazítsa kissé</li> <li>✓ Az orsóról a fonal túl szorosan jön cseréljen fonalat</li> <li>✓ A fonal túl vastag az anyaghoz és a géphez cseréljen fonalat megfelelő szegő fonatra</li> <li>✓ Rossz a tű - előfordulhat, hogy egy új tű sem jó (nincs megfelelően polírozva) - ilyenkor cserélni kell</li> <li>✓ A fonal nagyon tapadós és nem jön egyenletesen</li> </ul>