

ROMITEX

HL-335

Karos, lépegetős bőripari varrógép



HASZNÁLATI UTASÍTÁS

Olajozás

Az olajzó tartály feltöltése az 1. ábrán a 2. számú záródugót kicsavarjuk és az olajat betöltjük a piros vonalig (1.).

A pirossal jelölt helyeken naponta kézzel olajozunk (2-5. ábra).

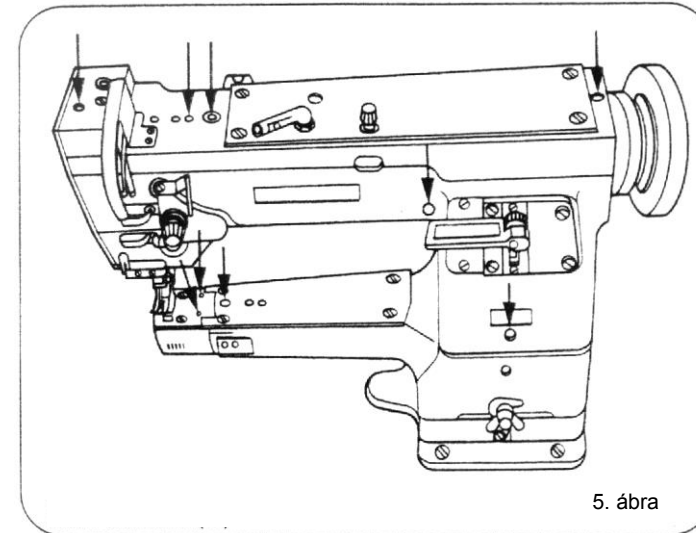
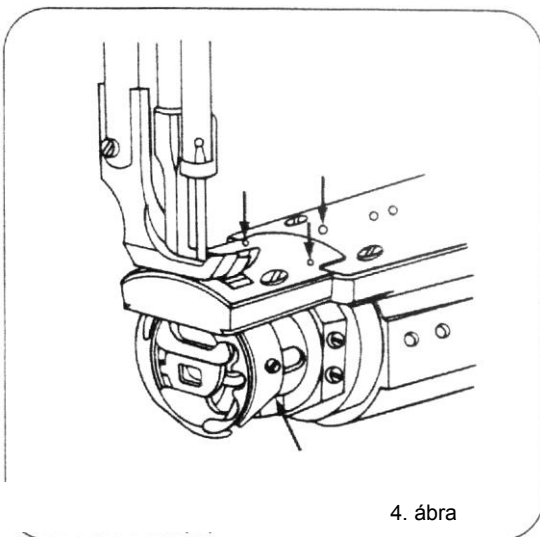
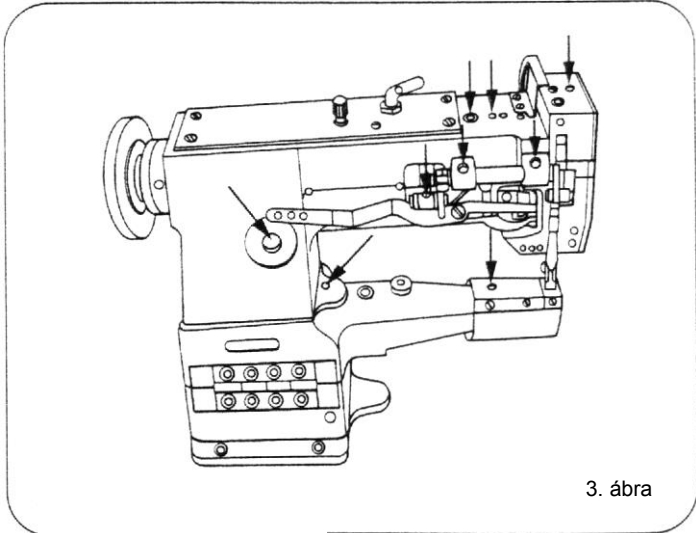
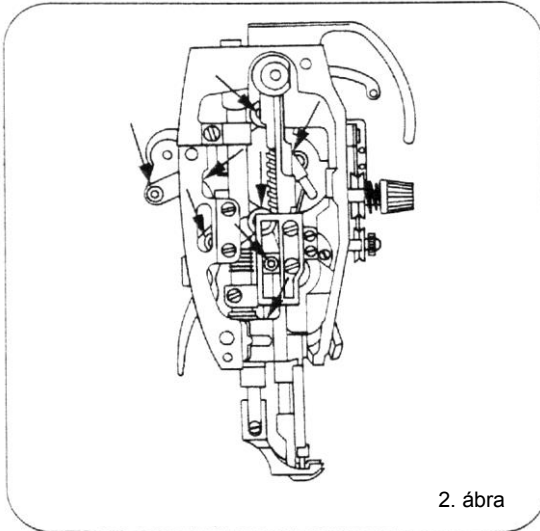
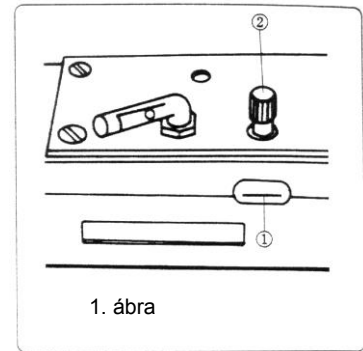

Tű behelyezés

A 6. ábra szerint a tűt minden esetben ütközésig feltoljuk (2.), úgy hogy a hosszú horony (1.), a (3.) csavarral rögzítjük.

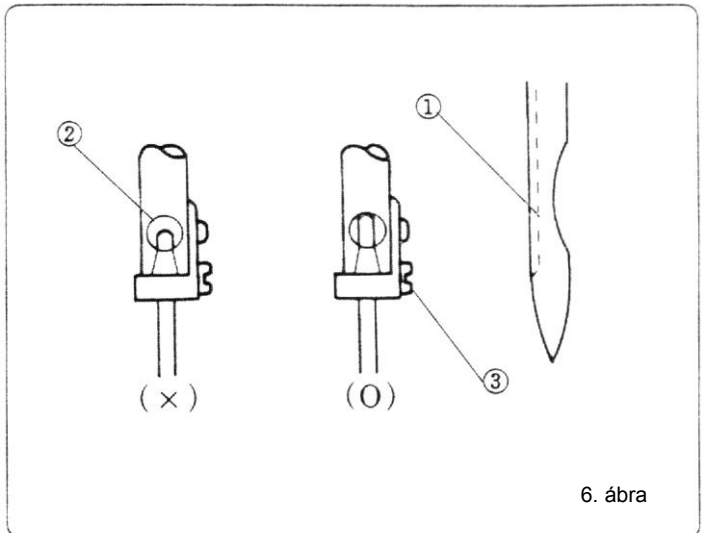

6. ábra

Alsószál orsózás

Az alsó szálát a 7. ábrán jelölt sorrendben befűzzük. Az orsót az orsótengelyre felhelyezzük, a 4. számú megnyomásával bekapcsoljuk, és orsózunk.

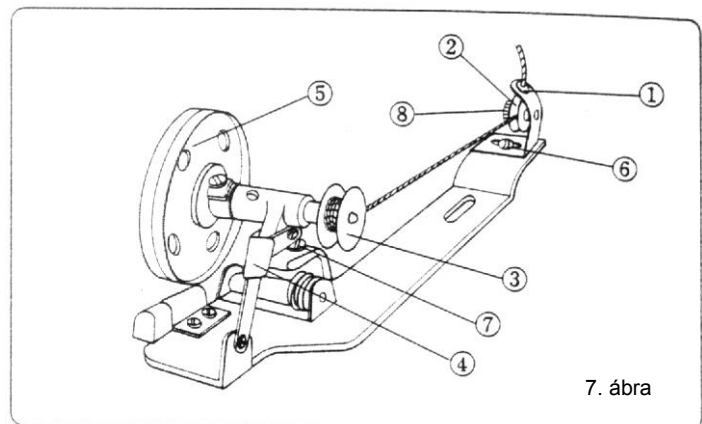

7. ábra

Orsózó beállítás

A 8. ábrán a 6. jelű csavarral beállíthatjuk, hogy az orsózás egyenletesen történjen. A 7. számú csavarral a cérna mennyiségét szabályozzuk.

Orsócsere

A lemezt jobbra elhúzzuk, a szorító lemez felnyitása után az orsót kivesszük.

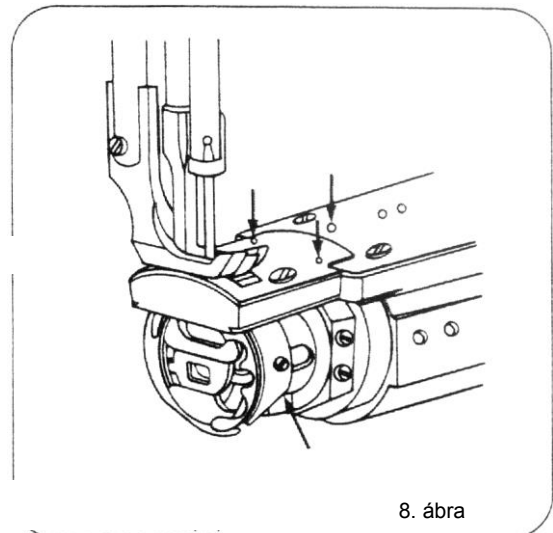

8. ábra

Az alsó szál befűzése

Az orsót behelyezzük a hurokfogóba a hasítékon keresztül a rugó alá a szálát befűzzük és kb. 50 mm hosszú szálát hagyunk.

Az alsó szál feszességét az állító csavarral tudjuk szabályozni.

A felső szál befűzése

A felső szálát a 9. ábrán lévő sorrendben.

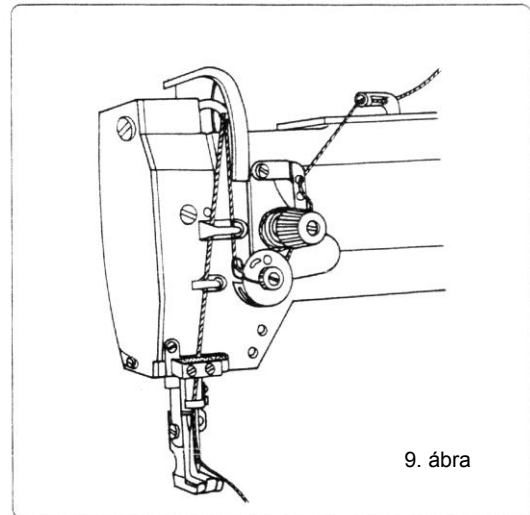

Az alsó-felső szál beállítása

A 10. ábrán az 1. számú szálszorító és a 6. számú szálrángató rugó beállításával érhetjük el, hogy a varrás megfelelően történjen.

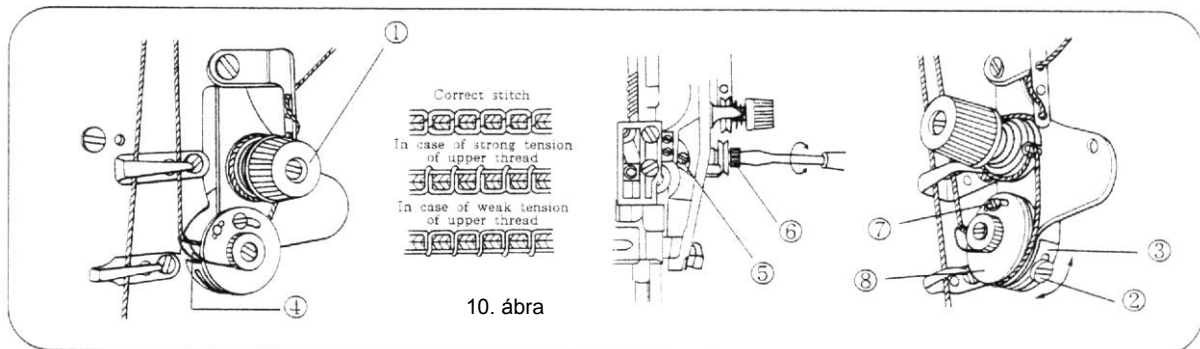

Talp szorosság beállítása

A gép tetején lévő furaton keresztül egy csavarhúzó segítségével tudjuk a talp szorosságát beállítani, jobbra tekerve a talp szorossága erősebb lesz (11. ábra).

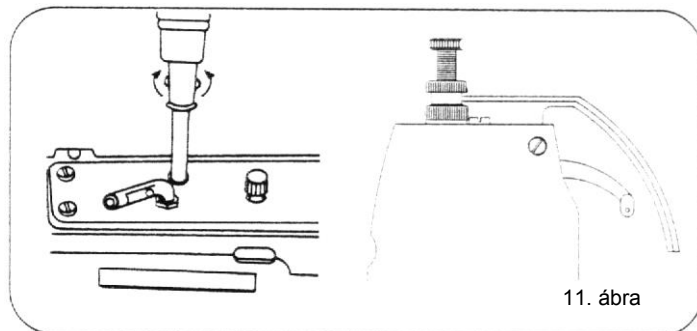

Öltéshosszúság állítás

Az 1. jelű recézett anya elforgatásával az öltés nagyobb, illetve kisebb lesz. A 3. jelű kar lenyomásával lehet elerősítést végezni (12. ábra).

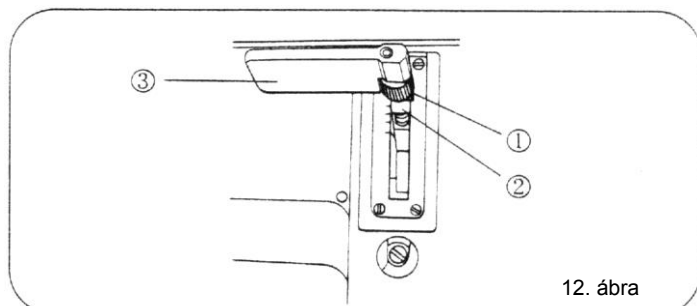

Lépegető talp magasság beállítása

A 3. jelű anya kinyitása után az állító csavar elmozdításával tudjuk a lépegető talp magasságát beállítani (13. ábra).

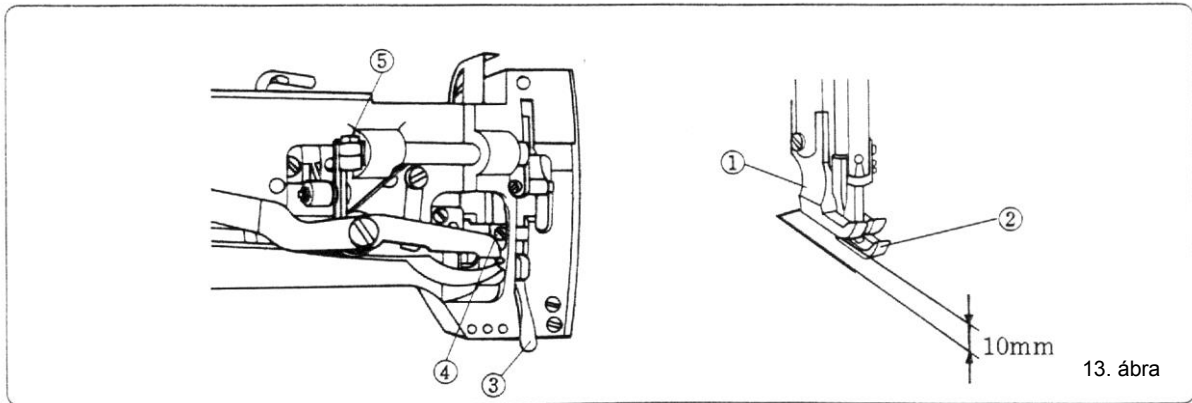

Az álló talp magasságának beállítása

A 3. jelű kézi emelővel a talpat felemeljük és a 4-5. jelű csavar megmozdításával az álló talp magassága korrigálható (14. ábra).

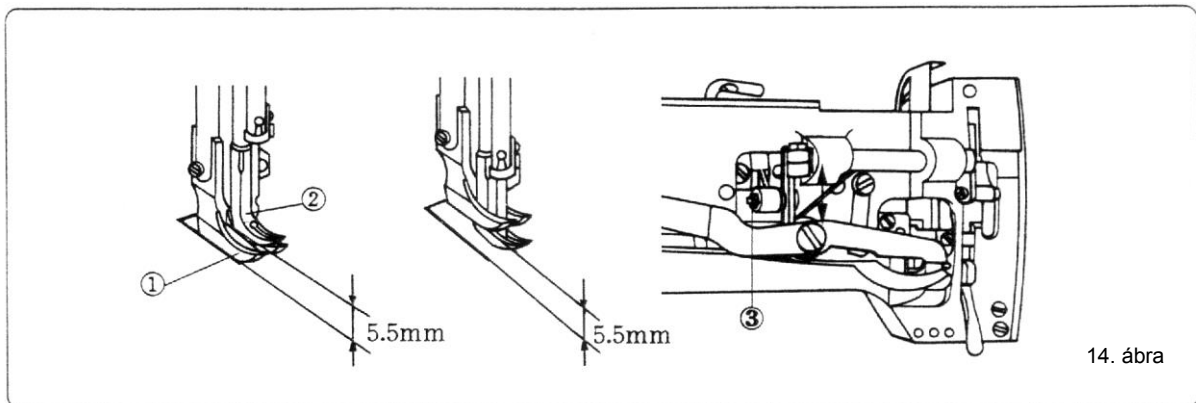

A lépegető talp időpontjának beállítása

A 4. jelű excenter 5. számú csavarjának megmozdítása után a lépegető talp idejét tudjuk beállítani (15. ábra).

