

HASZNÁLATI UTASÍTÁS

ROMITEX TK4420 serial

EGY- és KÉTTŰS, LÉPEGETŐS VARRÓGÉP



1. A specifikáció..... **TK4420, TK4421**

Anyag vastagárus
Sebesség 3000
Öltéshossz..... 9 mm
Talpmagasság..... 7/13
Tű 135x17
Tűtávolság..... átszerelhető

2. Szállításhoz a gép rozsdá gátló olajjal van védve, ezt a gépről üzembe helyezéskor el kell távolítani.

3. Motor felszerelése /1-es ábra/

A motort úgy kell a gépre felszerelni, hogy a motor és a varrógép ékszíjtárcsája elvágólag legyen.

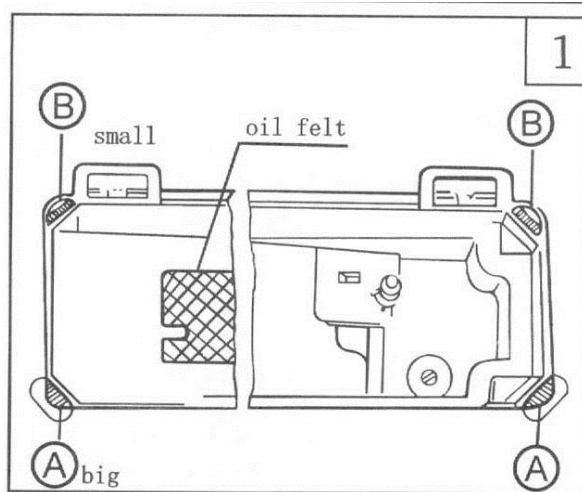

4. Az indítópédál és a motor összekapcsolása /2-es ábra/

Az indítópédált úgy kell a motorral összekötni, hogy a pedál kb. 15 fokos szöget zárjon be. Ügyeljünk arra, hogy a lánc semmihez ne érjen. A motor kuplung karjának és a láncnak egy vonalban kell lennie, amennyiben ez nem úgy van a D ponttal jelölt csavarokat meglazítjuk és elfordítjuk, majd rögzítjük.

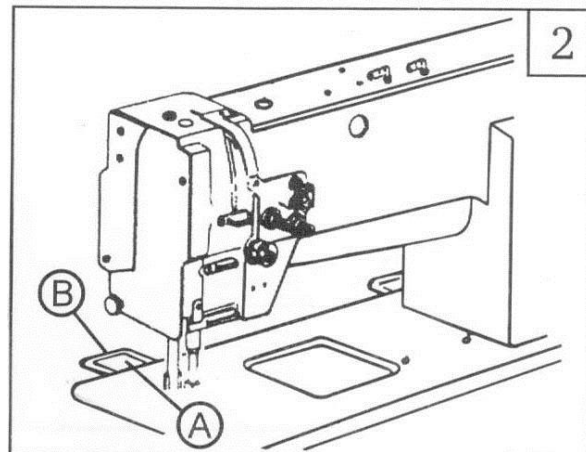

5. Az orsózó felszerelése /3-as ábra/

Az orsózót bekapcsolt állapotba helyezzük az A jelű kar megnyomásával. Majd úgy helyezzük el az asztalon, hogy az orsózó kereke hozzáérjen az ékszíjhoz. Ebben a helyzetben 2 db facsavarral az asztalhoz rögzítjük.

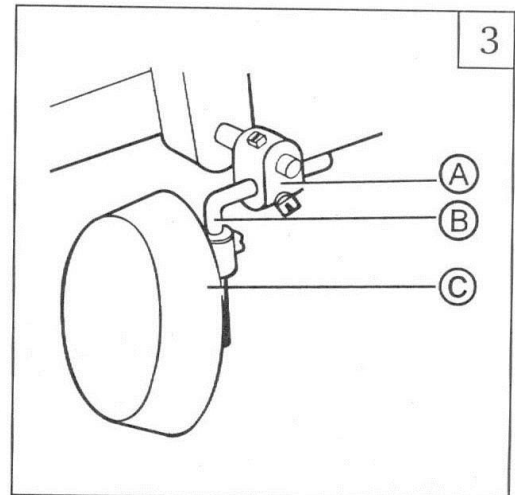

6. A tűk helyes beállítása /4-es ábra/

A tűket ütközésig föl kell nyomni a tűfuratba. A tűket rögzítő csavarokat meghúzzuk. A tűknek úgy kell állni, ahogy azt az A jelzésű ábra mutatja. A tűn levő hosszú hornyok egymás felé néznek.

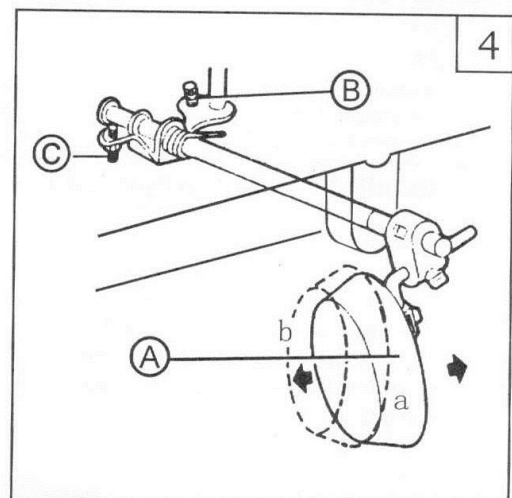

7. Az orsózás mennyiségének beállítása /5-ös ábra/

Az E ponttal jelölt csavar jobbra fordításával növeljük az orsózás mennyiségét, ellenkező irányban csökkentjük. Az orsózás helyes beállításához a B-vel jelölt csavar lazítása után jobbra, illetve balra tudjuk a fonalféket mozdítani, ami a központos orsózás beállításához szükséges.

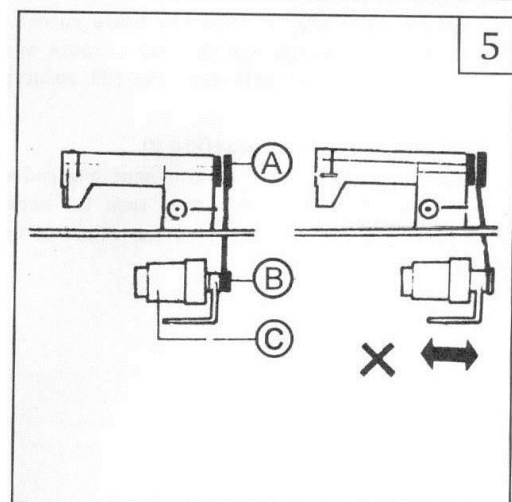

8. A szálak befűzése /6-os ábra/
Az L betűvel + számmal jelölt a jobb oldali, az R betűvel + számmal jelölt pedig a bal oldali szál befűzésének sorrendjét adja.

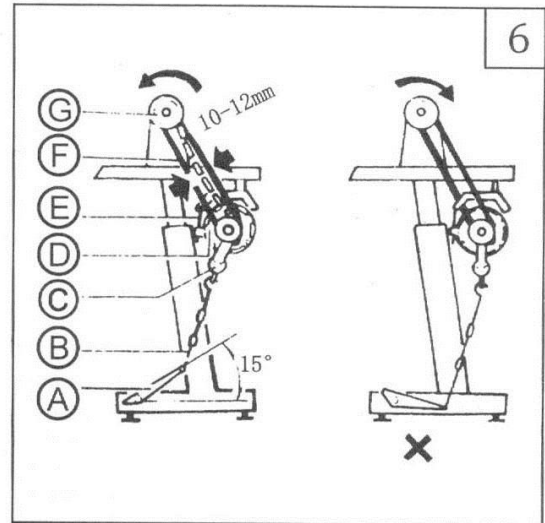

9. Öltésnagyság beállítása /7-es ábra/
Az A betűvel jelölt gombon állítjuk az öltésnagyság mértékét a számozás szerint. A B-vel jelölt kar lenyomásával a gép hátravarrását végezzük.

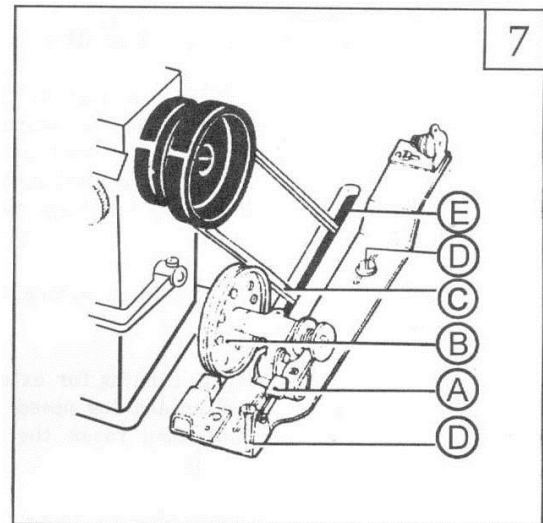

10. Az orsók behelyezése /8-as ábra/
Figyeljük meg a képen látható helyes forgásirányt, helyezzük be az orsót, majd csukjuk be a rögzítő ajtaját.

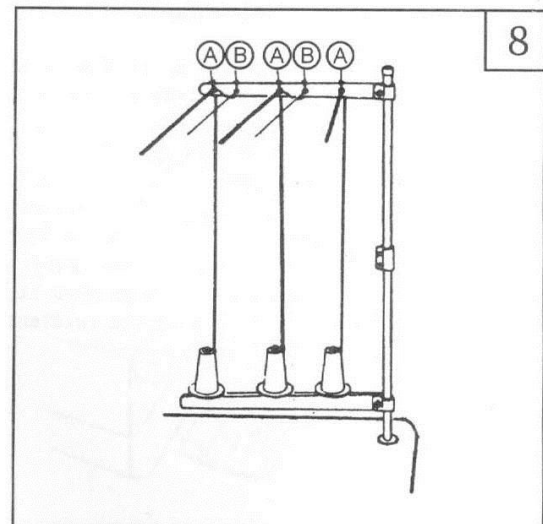

11. Az alsó szál befűzése /9-es ábra/
A fent említett ábrán jelzett sorrend alapján fűzzük be a fonalat, majd rögzítjük az orsóházat.

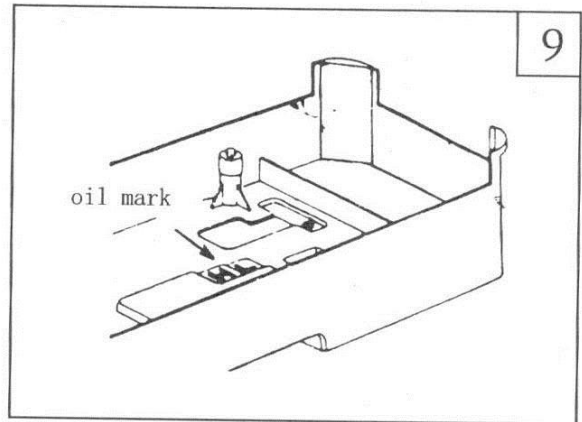

12. A varrat helyes beállítása /10-es ábra/
Az A betűvel jelzett varrat a helyes. A B-vel jelzett varratnál az alsó szál lazaságáról látunk jelzéseket. A C betűvel jelzett esetben ennek a fordítottja. A pontos beállítást a fonalfékeken végezzük el, lásd 11-es és 12-es ábrán.

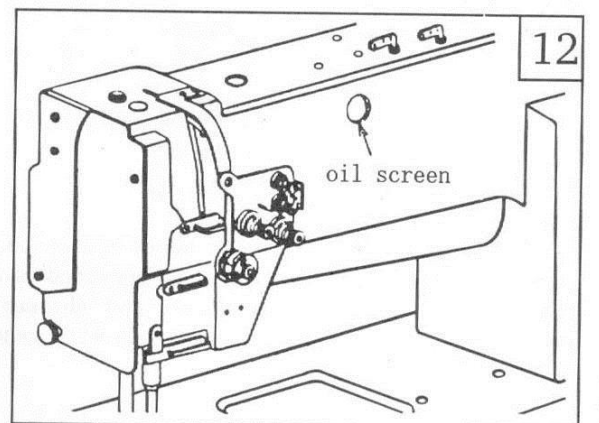
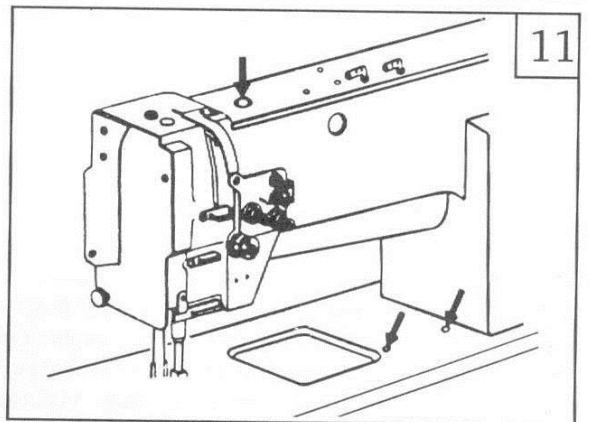
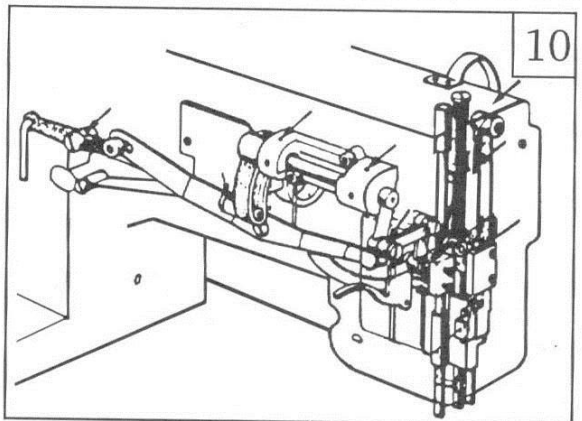

13. Az alsó szálak felemelése /13-14-es ábra/
 Az orsókat helyezük el a 13-as ábra szerint és hagyjunk kb. 5 cm szabad cérnát. A kézi-kerék forgatása közben a tűbe befűzött szálakkal emeljük föl az alsó szálakat, majd helyezük a talp alá.

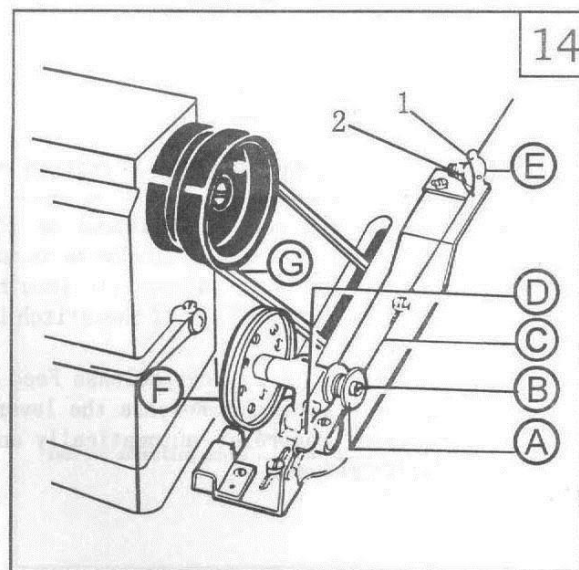
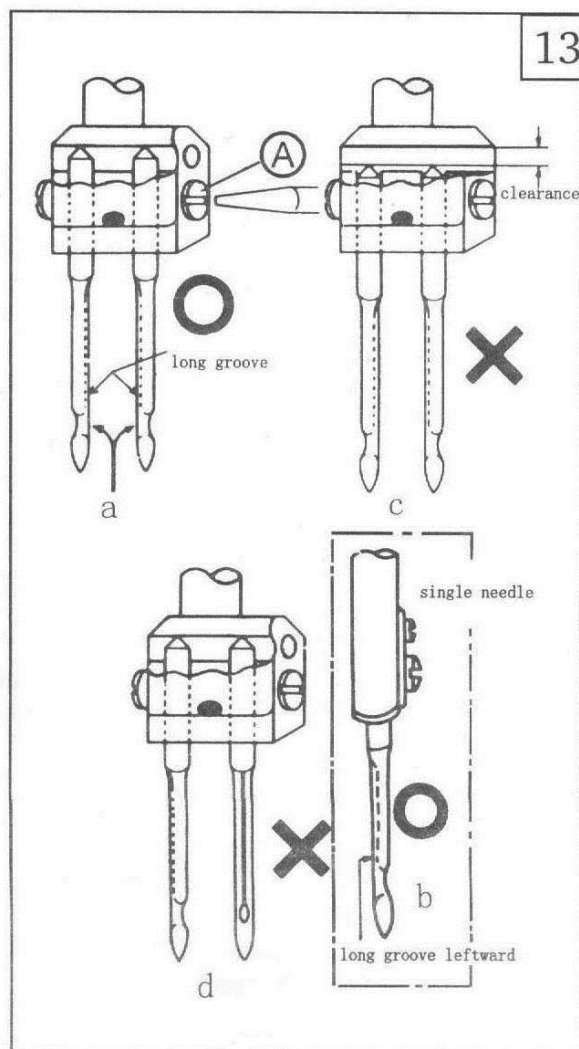

14. A tűrúd kikapcsolása /15-ös ábra/

A 15-ös ábrán látható karnak az eltolásával tudjuk a tűrudat kikapcsolni. L betű irányában a jobboldali tűt R betű irányában a bal oldali tűt kapcsolja ki automatikusan a gép. Mindaddig kikapcsolva tartja, amíg a szemközti kikapcsoló gombot meg nem nyomjuk.

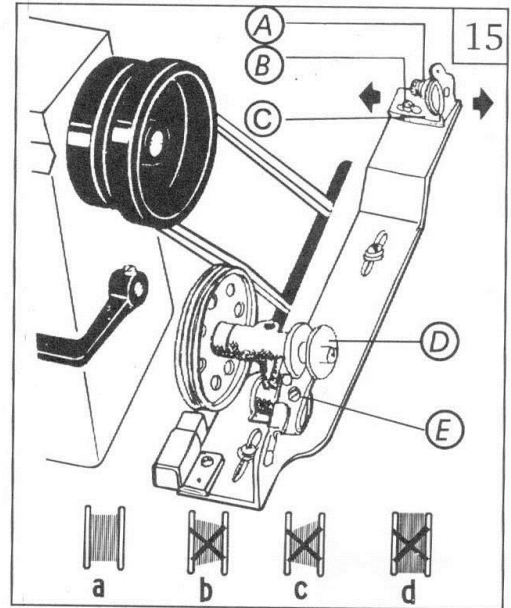

15. Sarokvarrat beállítása /16-os ábra/

A kettős tűzés sarokvarrat elkészítésénél mindig figyelembe kell venni az öltésnagyságot, A kettőnek az összefüggéséből lehet kiszámítani, hogy hány öltést kell varrni a varrat elkészítéséhez egy tűvel. Az említett ábráról ez pontosan leolvasható.

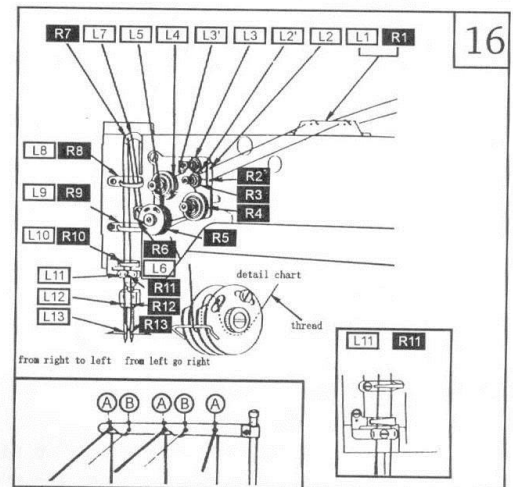

16. A nyomótalp szorosságának beállítása /17-es ábra/

Az A jelzésű csavar jobbra és balra való elfordításával pozitív irányban szorosabbá, negatív irányban lazábbá válik a talpszorítás.

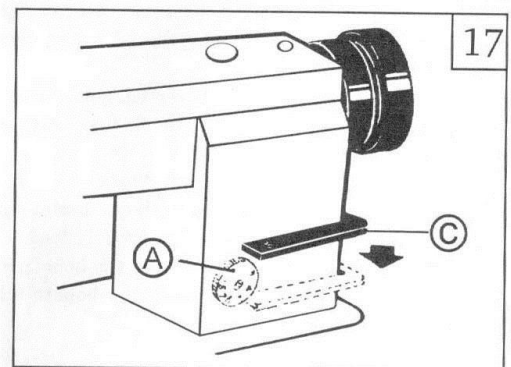

17. Olajszivattyú működésének ellenőrzése /18-as ábra/
Az A jelzésű ablakon varrás közben az olajnak meg kell jelenni.

18. Hurokfogók olajozása /19-es ábra/
A B anyagát meglazítjuk majd az A csavar jobbra, illetve balra fordításával biztosítjuk a hurokfogó olajozottságát.

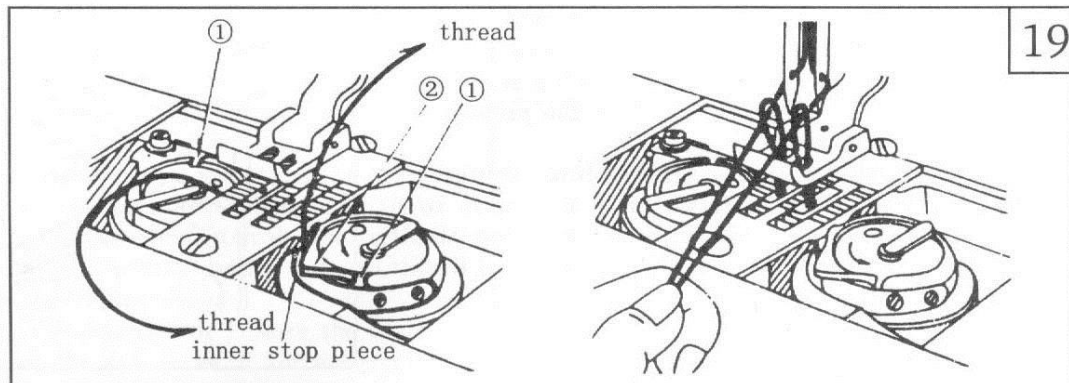
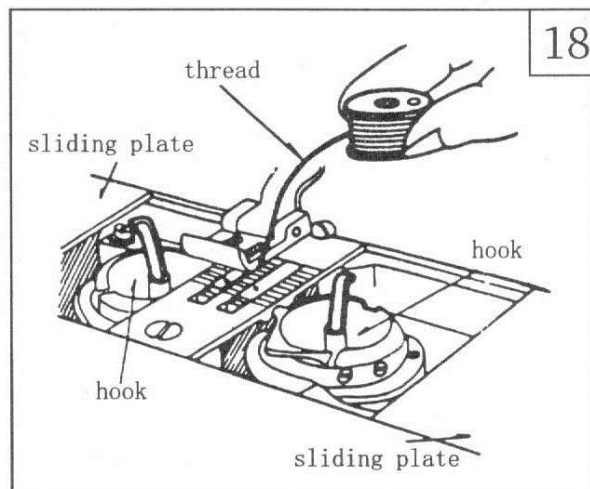

19. Központi olajozás /20-as ábra/

Az olajteknőben az olajsintet a nyíllal jelzett H betűig kell feltölteni. A 21-es és 22-es ábrán jelzett helyeket kézi olajozással kell olajozni.

