

# ROMITEX

## TD-6720

### gépkönyv



## A gép felépítése

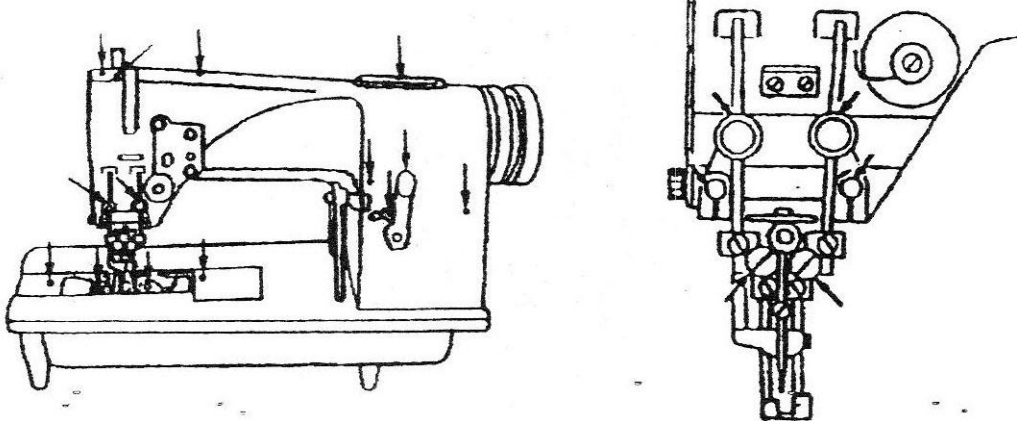

Díszítő varrás, öltéshossz 3-5 mm

Díszítő tű 33,4 mm járathossz (tűtípus HAx1)

Első tűk 33,4 mm járathossz (tűtípus PKx8)

Alap tű 16,5 mm járathossz (tűtípus PKZx1)

**Olajozási helyek - a nyíllal jelölt pontokban**

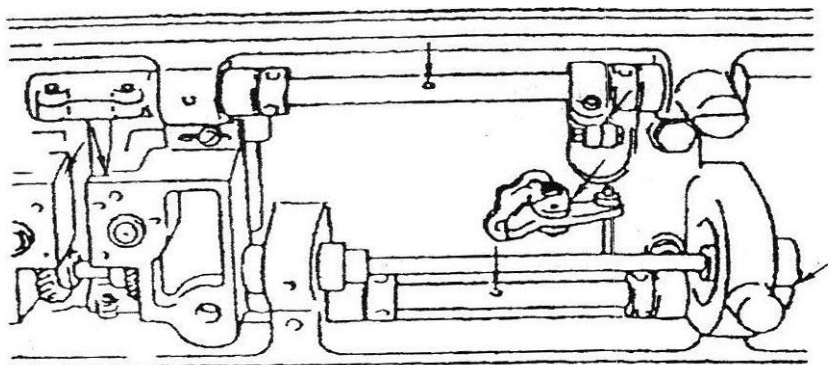
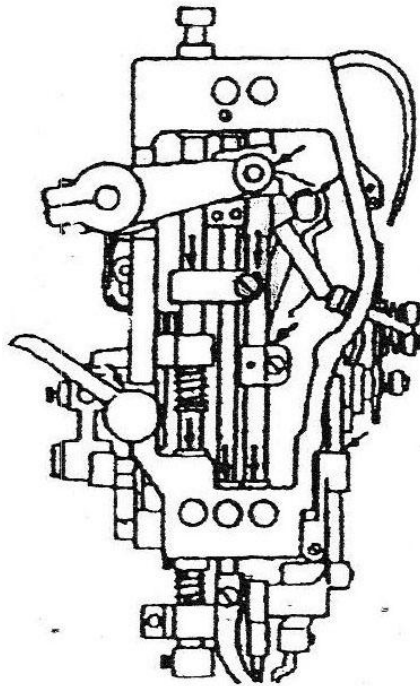
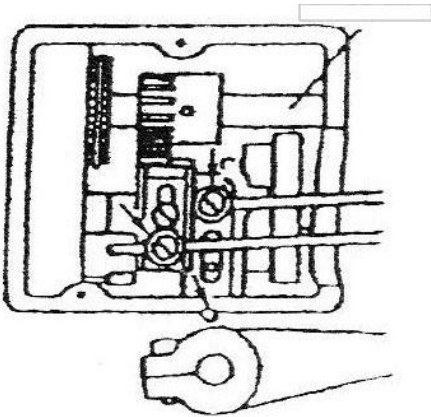
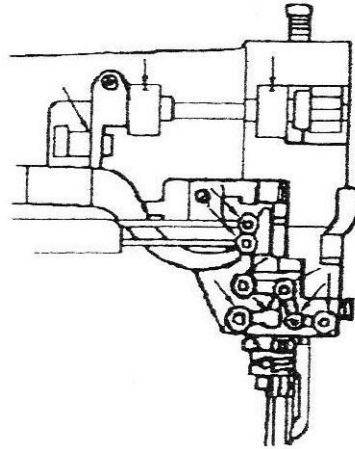
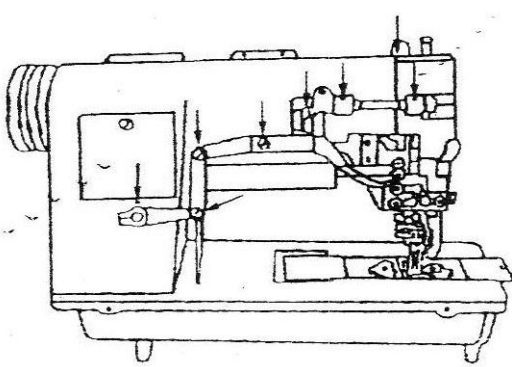

### Alsó szál orsózása

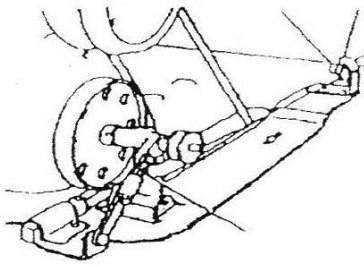

helytelen orsózás



helyes orsózás

### Tű behelyezése

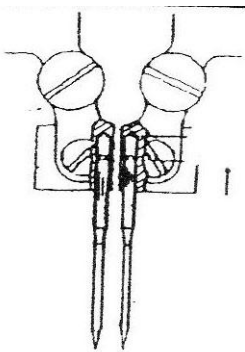

helytelen

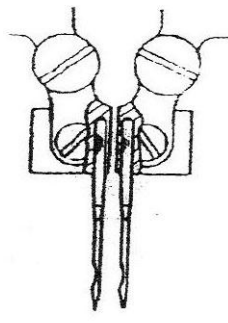

helytelen

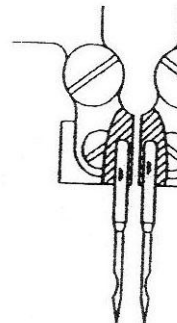

helyes

### A tűk behelyezése a díszítő befogóba.

A csavart meglazítjuk a tűt behelyezzük, majd a csavarral rögzítjük mindkét oldalon.

### Alsó szál feszességének beállítása, befűzés

Az ábra szerint

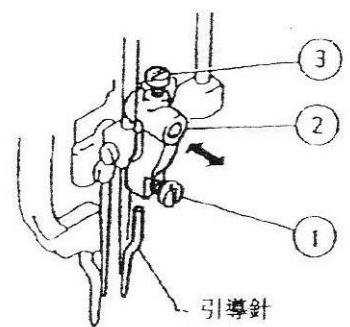
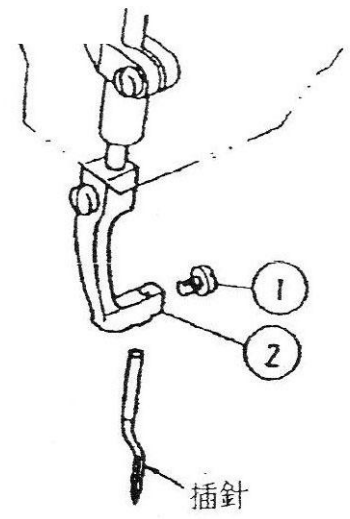
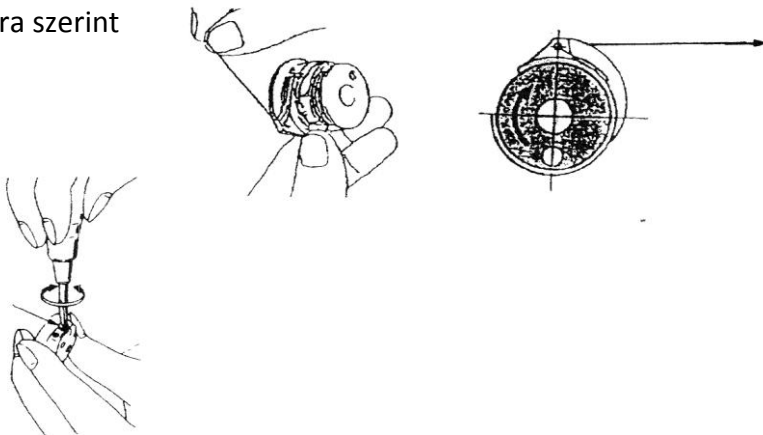

## A lépéshossz beállítása

1-2-3 spanung nyitás minden öltésre

Megnyomjuk a térdemelőt, kézikérékkel forgatjuk a gépet, amíg a kar bal oldalra nem kerül. Majd megnyomjuk a 2-es gombot, ami bekattan és rögzíti a helyzetet.

Kioldás: A 3-as kar megnyomásával.

**FIGYELEM!** Ennek használata kizárólag lassú fordulaton (lépésben). max. 200 öltés/perc

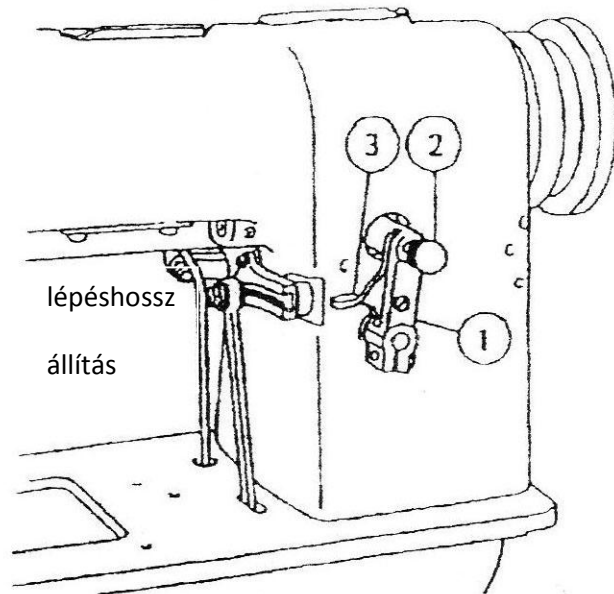

## Befűzés

A rajz szerinti sorrendben.

L – baloldali

R – jobboldali

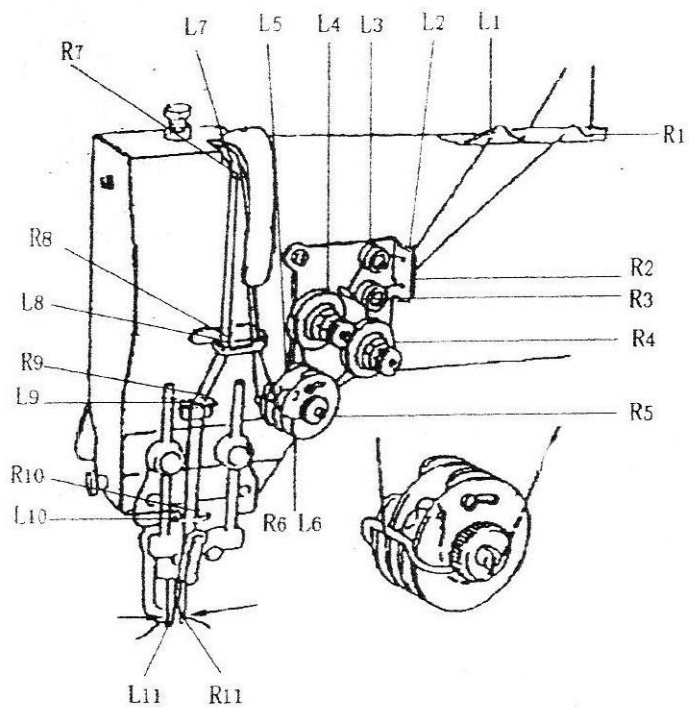

## Fonalfék beállítás

